

«Муниципаль хезмәтләр күрсәтүнең административ регламентларын раслау турында» Татарстан Республикасы Апас муниципаль районы башкарма комитетының 2021 елның 07 сентябрдәгә 282 номерлы карары

"Дәүләт һәм муниципаль хезмәтләр күрсәтүне оештыру турында" 2010 елның 27 июлдәгә 210-ФЗ номерлы Федераль закон нигезендә Татарстан Республикасы Апас муниципаль районы Башкарма комитеты карар итте.

1.Түбәндәгеләрне расларга:

шәһәр төзелеше эшчәнлеген тәмин итүнең мәгълүмат системасында булган белешмәләрне, документларны, материалларны күрсәтү буенча муниципаль хезмәт күрсәтүнең административ регламенты (1 нче кушымта);

социаль наем шартнамәсе буенча торак урын бирү буенча муниципаль хезмәт күрсәтүнең административ регламенты (2 нче кушымта);

социаль файдаланудагы торак фондының торак урыннарына наем шартнамәләре буенча торак урыннар бирелүгә мохтаж гражданның исәпкә кую буенча муниципаль хезмәт күрсәтүнең административ регламенты (3 нче кушымта);

басмаларны урнаштыру буенча муниципаль хезмәт күрсәтүнең административ регламенты (4 нче кушымта);

«Россия Федерациясендә автомобиль юллары һәм юл эшчәнлегенә турында һәм Россия Федерациясендә аерым закон актларына үзгәрешләр керту хакында» 2007 елның 8 ноябрдәгә 257-ФЗ номерлы Федераль законның 31 статьясында билгеләнгән вәкаләтләр нигезендә авыр йөклә һәм (яисә) эре габаритлы транспорт чарасы автомобиль юллары буйлап хәрәкәткә махсус рөхсәт бирү буенча муниципаль хезмәт күрсәтүнең административ регламенты (5 нче кушымта).

2. «Архитектура һәм шәһәр төзелеше өлкәсендә муниципаль хезмәтләр күрсәтүнең административ регламентларын раслау турында» Татарстан Республикасы Апас муниципаль районы Башкарма комитетының 2020 елның 1 сентябрдәгә 317 номерлы карары һәм аңа 13 нче кушымтасы;

«Торак өлкәсендә муниципаль хезмәтләр күрсәтүнең административ регламентларын раслау турында» Татарстан Республикасы Апас муниципаль районы Башкарма комитеты карарының 1, 4 пункттындагы имзалар һәм аңа 1 һәм 4 нче кушымталар;

«Эшкуарлык өлкәсендә муниципаль хезмәтләр күрсәтүнең административ регламентларын раслау турында» Татарстан Республикасы Апас муниципаль районы Башкарма комитеты карарының 1 пункттындагы 1 пунктчасы һәм аңа 1 нче кушымта

Түбәндәгеләрне үз көчен югалткан дип танырга.

3.Өлеге карарны хокукый мәгълүматның рәсми порталында бастырып чыгарырга һәм Апас муниципаль районының рәсми сайтында урнаштырырга.

4.Өлеге карарның үтәлешен тикшереп торуну инфраструктура үсеше буенча җитәкче урынбасары А. М. Хәсәновка йөкләргә.

Җитәкче

А. А. Тугушев

Татарстан Республикасы
Апас муниципаль районы
Башкарма комитетының
2021 елның 7 сентябрэндәге
282 номерлы карарына
1 нче кушымта

Шөһәр төзелеше эшчәнлеген тәэмин итүнең мәгълүмат системасында булган белешмәләренә, документларны, материалларны күрсәтү буенча муниципаль хезмәт күрсәтүнең административ регламенты

1. Гомуми нигезләмәләр

1.1. Муниципаль хезмәт күрсәтүнең өлгеге административ регламенты (алга таба - Регламент) шөһәр төзелеше эшчәнлеген тәэмин итүнең мәгълүмат системасында булган белешмәләренә, документларны, материалларны (алга таба - муниципаль хезмәт) күрсәтү буенча муниципаль хезмәт күрсәтү стандартын һәм тәртибен билгели.

1.2. Хезмәт алучылар: физик затлар, юридик затлар (алга таба-гариза бирүче).

Мөрәжәгать итүчеләрнең мәнфәгатьләрен мөрәжәгать итүче билгеләнгән тәртиптә вәкаләтле затлар һәм физик затларның законлы вәкилләре (алга таба - мөрәжәгать итүче вәкиле) тәкъдим итә ала.

1.3. Муниципаль хезмәт күрсәтү турында мәгълүмат:

1.3.1. Муниципаль хезмәт күрсәтү тәртибе турында мәгълүмат түбәндәгеләр урнаштырыла:

1) дөүләт һәм муниципаль хезмәтләр күрсәтүнең күпфункцияле үзәкләре биналарында урнашкан муниципаль хезмәт турында визуаль һәм текстлы мәгълүмат стендларында.

2) муниципаль районның «Интернет» мәгълүмат-телекоммуникация челтәрендәгә рәсми сайтында (<https://www.apastovo.tatarstan.ru>);

3) Татарстан Республикасы дөүләт һәм муниципаль хезмәтләр Порталында (<https://uslugi.tatarstan.ru>) (алга таба - Республика порталы);

4) Бердәм дөүләти һәм муниципаль хезмәтләр (функцияләр) порталында (<https://www.gosuslugi.ru>) (алга таба - Бердәм портал);

5) «Татарстан Республикасы дөүләт һәм муниципаль хезмәтләр реестры» дөүләт мәгълүмат системасында (<http://frgu.tatar.ru>) (алга таба - Республика реестры).

1.3.2. Муниципаль хезмәт күрсәтү мәсьәләләре буенча консультацияләр түбәндәгеләр гамәлгә ашырыла:

1) телдән мөрәжәгать иткәндә дөүләт һәм муниципаль хезмәтләр күрсәтүнең күпфункцияле үзәкләрендә - шәхсән яисә телефон аша;

2) Республика порталының интерактив формасында;

3) *Апас муниципаль районы Башкарма комитетында (алга таба - Орган):*

телдән мөрәжәгать иткәндә-шәхсән яки телефон аша;

язмача (шул исәптән электрон документ формасында) мөрәжәгать иткәндә – кәгазьдә почта аша, электрон формада электрон почта аша.

1.3.3. Бердәм порталда, Республика порталында муниципаль хезмәтне күрсәтү тәртибе һәм сроклары турында мәгълүмат Республика реестрындагы белешмәләр нигезендә гариза бирүчегә бушлай бирелә.

Муниципаль хезмәт күрсәтү сроклары һәм тәртибе турындагы мәгълүматтан файдалану мөрәжәгать итүче тарафыннан нинди дә булса таләпләренә үтәмичә, шул исәптән программа тәэминатыннан файдаланмыйча, гамәлгә ашырыла, аны

мөрәжәгать итүченең техник чараларына урнаштыру программа тәэминатының хокук иясе белән лицензияле яисә башка килешү төзүне таләп итә, ул мөрәжәгать итүчене теркәүне яисә авторизацияләүне яисә аларга шәхси мәгълүматлар бирүне күздә тотат.

1.3.4. Мөрәжәгать итүче шәхсән яисә телефон аша мөрәжәгать иткәндә кергән мөрәжәгать нигезендә түбәндәге мәгълүмат бирелә:

1) дөүләт һәм муниципаль хезмәтләр күрсәтүнең күпфункцияле үзәге, Орган урнашкан урын турында (адресы, эш графигы, белешмә телефоннары);

2) муниципаль хезмәт күрсәтү тәртибе турында, гаризалар бирү ысуллары һәм сроклары турында;

3) муниципаль хезмәт күрсәтелә торган категорияләр турында; муниципаль хезмәт күрсәтү мәсьәләләрен җайга сала торган норматив хокукий актлар турында;

4) муниципаль хезмәт күрсәтү турында гаризаны карау өчен кирәкле документлар исемлеге турында, гаризаны кабул итү һәм теркәү сроклары турында;

5) муниципаль хезмәт күрсәтү барышы турында;

6) муниципаль хезмәт күрсәтү мәсьәләләре буенча мәгълүматның рәсми сайтында урнаштырылган урыны турында;

7) Орган вазыйфаи затларының гамәлләренә яисә гамәл кылмауларына карата шикаять белдерү тәртибе турында.

Язма мөрәжәгать буенча муниципаль хезмәт күрсәтү өчен җаваплы бүлек хезмәткәрләре язма рәвештә мөрәжәгать итүчегә муниципаль хезмәт күрсәтү тәртибен һәм Регламентның әлеге пунктында күрсәтелгән мәсьәләләргә җентекләп аңлаталар һәм мөрәжәгатьне теркәгән көннән алып өч эш көне эчендә мөрәжәгать итүчегә җавап җибәрәләр. Җаваплар мөрәжәгать телендә бирелә. Мөрәжәгать телендә җавап бирү мөмкин булмаган очракта, Татарстан Республикасының дөүләт телләре кулланыла.

1.3.5. Муниципаль хезмәт күрсәтү мәсьәләләре буенча мәгълүмат муниципаль районның рәсми сайтында һәм Орган биналарындагы мәгълүмат стендларында мөрәжәгать итүчеләр белән эшләү өчен урнаштырыла.

Мәгълүмат стендларында һәм муниципаль районның «Интернет» мәгълүмат-телекоммуникация чөлтәрендәге рәсми сайтында урнаштырыла торган Татарстан Республикасы дөүләт телләрендә мәгълүмат «Интернет» мәгълүмат-телекоммуникация чөлтәрендәге мәгълүмат муниципаль хезмәт турында 2.1, 2.3, 2.4, 2.5, 2.7, 2.9, 2.10, 2.11, 5.1 Регламентның урнашу урыны, белешмә телефоннары, Орган эше вакыты турындагы, муниципаль хезмәт күрсәтүгә гаризалар кабул итү графигы турындагы белешмәләргә үз эченә ала.

1.4. Муниципаль хезмәт күрсәтүне җайга сала торган норматив хокукий актлар исемлеге (норматив хокукий актларның реквизитларын һәм аларны рәсми бастырып чыгару чыганаclarын күрсәтеп), Бердәм порталда, Республика реестрында, «Интернет» мәгълүмат-телекоммуникация чөлтәрендәге рәсми сайтта урнаштырылган.

Гамәлдәге редакциядә административ регламент тексты Бердәм порталда, Республика реестрында, «Интернет» мәгълүмат-телекоммуникация чөлтәрендәге рәсми сайтта урнаштырылырга тиеш.

1.5. Регламентта түбәндәге терминнар һәм билгеләмәләр кулланыла:

Белешмәләр - мәгълүмат системасында эшкәртелә торган документлар, материаллар һәм аларның реквизитлары турында, шул исәптән проект документациясе экспертларының һәм (яисә) инженер эзләнүләргә нәтижәләренә бәяләмәләрен урнаштыру турында, территорияләрдән файдалануның махсус шартлары һәм мондый зоналарның характеристикалары булган зоналар чөкләре турында, җир кишәрлеге турында (җир кишәрлегенең кадастр номеры, аның мөйданы, урыны), капитал төзелеш объекты турында, инженер-техник тәэмин итү чөлтәрләре турында, белешмәләр соратып алына торган территория турында мәгълүмат;

документ - мәгълүмат системасында текст, сурәт һәм (яисә) аларның ярашуы рәвешендә документлаштырылган мәгълүмат (шул исәптән машинада укыла торган мәгълүмат, вектор һәм растровной пространство мәгълүматлары), аның реквизитлары бар һәм аны тапшыру, файдалану һәм саклау максатларында идентификацияләргә мөмкинлек бирә торган мәгълүмат;

- материал – мәгълүмат системасында текст, сурәт һәм (яки) аларның ярашуы рәвешендә урнаштырылырга тиешле, «документ» терминын билгеләүдә күрсәтелгән билгеләргә ия булмаган мәгълүмат (шул исәптән машина тарафыннан укыла торган мәгълүмат, векторлы һәм растрлы киңлек күрсәткечләре);

дәүләт һәм муниципаль хезмәтләр күрсәтүнең күпфункцияле үзегенең ерактан урнашкан эш урыны - Россия Федерациясә Хөкүмәтенең 2012 елның 22 декабрәндәге 1376 номерлы карары белән расланган «Дәүләт һәм муниципаль хезмәтләр күрсәтүнең күп функцияле үзәкләре эшчәнлеген оештыру кагыйдәләренең 34 пункты нигезендә муниципаль районның шәһәр (авыл) жирлегендә яисә Татарстан Республикасы шәһәр округында төзелгән дәүләти һәм муниципаль хезмәтләр күрсәтүнең күпфункцияле үзегенең территорияль аерымланган структур бүлекчәсе (офисы);

техник хата - муниципаль хезмәтне күрсәтүче орган тарафыннан жибәрелгән һәм документка (муниципаль хезмәт нәтижәсенә) кертелгән белешмәләрнең, документларның, материалларның туры килмәвенә китергән хата (язу, хәреф хатасы, грамматик яисә арифметик хата йә мондый хата);

ГИСОГД - шәһәр төзелеше эшчәнлеген тәэмин итүнең дәүләт мәгълүмат системасы;

ЕСИА - Электрон рәвештә дәүләт һәм муниципаль хезмәтләр күрсәтү өчен кулланыла торган мәгълүмати системаларның мәгълүмати-технологик хезмәттәшлеген тәэмин итүче инфраструктурада идентификация һәм аутентификациянең бердәм системасы.

Мәгълүмати аралашуда катнашучыларның (мөрәжәгать итүчеләрнең һәм башкарма хакимият органнарының һәм жирле үзидарә органнарының вазыйфаи затларының) дәүләт мәгълүмат системаларында һәм башка мәгълүмат системаларында булган мәгълүматтан файдалануын тәэмин итүче федераль дәүләт мәгълүмат системасы;

МФЦ - «Татарстан Республикасында дәүләт һәм муниципаль хезмәтләр күрсәтүнең күпфункцияле үзәге» дәүләт бюджет учреждениесе;

МФЦ - Татарстан Республикасы дәүләт һәм муниципаль хезмәтләр күрсәтүнең күпфункцияле үзәкләренең автоматлаштырылган мәгълүмат системасы.

Регламентта муниципаль хезмәт күрсәтү турында гариза (алга таба - гариза) муниципаль хезмәт күрсәтү турында «Дәүләт һәм муниципаль хезмәтләр күрсәтүне оештыру турында» 2010 елның 27 июлендәге 210-ФЗ номерлы Федераль законның 2 статьясындагы 3 пункты (алга таба - 210-ФЗ номерлы Федераль закон) нигезендә бирелгән гарызнамә аңлашыла.

2. Муниципаль хезмәт күрсәтү стандарты

2.1. Муниципаль хезмәт исеме

Шәһәр төзелеше эшчәнлеген тәэмин итүнең мәгълүмат системасында булган белешмәләрне, документларны, материалларны бирү.

2.2. Жирле үзидарәнең муниципаль хезмәтне турыдан-туры күрсәтүче башкарма-боеру органы исеме

Татарстан Республикасы Апас муниципаль районы башкарма комитеты

2.3. Муниципаль хезмэт күрсәтү нәтижәсе тасвирламасы

2.3.1. Муниципаль хезмэт күрсәтү нәтижәсе булып түбәндәгеләр тора:

- 1) ГИСОГД карамагындагы белешмәләр, документлар, материаллар;
- 2) муниципаль хезмэт күрсәтүдән баш тарту турында карар.

2.3.2.

Муниципаль хезмэт күрсәтү нәтижәсе мөрәжәгать итүчегә «Электрон имза турында» 2011 елның 06 апрелендәге 63-ФЗ номерлы Федераль закон (алга таба - 63-ФЗ номерлы Федераль закон) нигезендә Орган (яки Орган) вәкаләтле вазыйфаи затының көчәйтелгән квалификацияле имзасы куелган электрон документ рәвешендә Республика порталының шәхси кабинетына жиберелә.

2.3.3. Мөрәжәгать итүчене сайлау буенча Регламентның 2.3.1 пунктының 1 бүлегендә күрсәтелгән муниципаль хезмэт күрсәтү нәтижәсе, Органның вәкаләтле вазыйфаи заты тарафыннан имзаланган һәм Орган мөһере белән таныкланган кәгазь чыганакта мөрәжәгать итүчегә Органда яисә МФЦда тапшырыла.

2.3.4. Мөрәжәгать итүче муниципаль хезмәтне электрон документ рәвешендә күрсәтү нәтижәсен муниципаль хезмэт күрсәтү нәтижәсенәң гамәлдә булу срогы дәвамында алырга хокуклы.

2.4. Муниципаль хезмэт күрсәтүдә катнаша торган оешмаларга мөрәжәгать итү кирәклеген дә исәпкә алып, муниципаль хезмэт күрсәтү вакыты, туктатып тору мөмкинлеге Россия Федерациясе законнары белән каралган очракта, муниципаль хезмэт күрсәтүне туктатып тору вакыты, муниципаль хезмэт күрсәтү нәтижәсе булган документларны тапшыру (юллау) вакыты

2.4.1. Муниципаль хезмэт күрсәтү срогы ун эш көне тәшкил итә.

2.4.2. Муниципаль хезмэт күрсәтү вакытын туктатып тору каралмаган.

2.4.3. Электрон документ рәвешендә муниципаль хезмэт күрсәтү нәтижәсе булган документның юлламасы муниципаль хезмэт күрсәтү нәтижәсен рәсмиләштерү һәм теркәү көнендә гамәлгә ашырыла.

2.5. Законнар һәм башка норматив хокукый актлар нигезендә муниципаль хезмэт күрсәтү өчен кирәкле, шулай ук муниципаль хезмэт күрсәтү өчен кирәкле һәм мәжбүри булган хезмәтләрне күрсәтү өчен кирәкле, мөрәжәгать итүче тарафыннан тапшырылырга тиешле документларның тулы исемлеге, мөрәжәгать итүче тарафыннан аларны алу ысуллары, шул исәптән электрон формада алу ысуллары, аларны тапшыру тәртибе

2.5.1. Муниципаль хезмэт алу өчен мөрәжәгать итүче түбәндәге документларны мөрәжәгать итүченәң категориясенә һәм нигезенә бәйсез рәвештә тапшыра:

1) шәхесне таныклаучы документ (Республика порталы аша мөрәжәгать иткән очракта таләп ителми);

2) мөрәжәгать итүче вәкиленең вәкаләтләрен раслый торган документ, муниципаль хезмэт күрсәтүне сорап мөрәжәгать иткән очракта, мөрәжәгать итүче вәкиле (физик затларның законлы вәкилләре мөрәжәгать иткән очракта таләп ителми: гаризада опека билгеләү турындагы карарның яисә Россия Федерациясе территориясендә бирелгән туу турында таныклыкның реквизитлары күрсәтелә);

3) гариза:

– кәгазь чыганактагы документ рәвешендә (әлеге Регламентка 1 нче кушымта);

– Республика порталы белән мөрәжәгать иткәндә, Регламентның 2.5.3 пункты таләпләре нигезендә имзаланган электрон рәвештә (гаризаның электрон формасына тиешле белешмәләр кертү юлы белән тутырыла).

2.5.2. Гариза һәм аңа теркәп бирелә торган документлар мөрәжәгать итүче тарафыннан түбәндәге ысулларның берсен кулланып тапшырылырга (жибәрелергә) мөмкин:

1) КФҮ аша кәгазь чыганаclarда һәм электрон документлар рәвешендә, 2.5.3 пунктының таләпләренә туры килә торган электрон документлар рәвешендә. Регламент;

2) Республика порталы ярдәмендә электрон рәвештә;

3) Органда шәхсән яисә кәгазьдә почта элементәсе ярдәмендә. Гариза һәм теркәлә торган документлар почта элементәсе аша жибәрелгәндә билгеләнгән тәртиптә таныклана.

2.5.3. Республика порталы аша юллама белән гариза бирүченең гади электрон имзасы белән имзалана.

Гади электрон имза алу өчен мөрәжәгать итүчегә ЕСИАда теркәлү (аутентификация) процедурасын узарга, шулай ук хисап язуын расларга кирәк.

Электрон документлар (электрон документлар образлары), 2.5.1 пунктының 2 пунктчасында күрсәтелгән. Регламентны мондый документларны, шул исәптән нотариусларны тәзүгә һәм имзалауга вәкаләтле затларның көчәйтелгән квалификацияле имзасы белән тәмамлылар.

Гаризага теркәлә торган электрон документлар (электрон документлар образлары), шул исәптән ышанычнамәләр, pdf форматларында файллар рәвешендә жибәрелә, турыдан-туры, jpeg, png, tif, doc, docx, rtf, 50 Мбайттан артмый.

Бирелә торган электрон документларның (электрон документларның) сыйфаты документ текстын тулы күләмдә укырга һәм документның реквизитларын танырга мөмкинлек бирергә тиеш.

2.5.4. Гариза бирүчедән:

1) муниципаль хезмәт күрсәтүгә бәйле рәвештә барлыкка килә торган мөнәсәбәтләрне жайга сала торган норматив хокукый актларда тапшырылган яисә гамәлгә ашырылмаган документлар һәм мәгълүмат тапшыру яисә гамәлләр башкару;

2) 210-ФЗ номерлы Федераль законның 9 статьясындагы 1 өлешендә күрсәтелгән исемлекләргә кертелгән мондый хезмәтләр күрсәтү нәтижәсендә күрсәтелә торган хезмәтләрне һәм мәгълүматны алу искәрмәсеннән тыш, муниципаль хезмәт алу өчен кирәкле һәм башка дөүләт органнарына, жирле үзидарә органнарына, оешмаларга мөрәжәгать итү белән бәйле килешүләрне, шул исәптән килештерүләрне гамәлгә ашыру;

3) муниципаль хезмәт күрсәтү өчен кирәкле документларны кабул итүдән башта баш тартканда йә муниципаль хезмәт күрсәтү өчен кирәкле документларны кабул итүдән баш тартканда, түбәндәге очраклардан тыш, документларның һәм мәгълүматның булмавы һәм (яисә) дәрәслеге күрсәтелмәгән документларны һәм мәгълүматны тапшыру:

а) муниципаль хезмәт күрсәтү турында гариза башта бирелгәннән соң муниципаль хезмәт күрсәтүгә кагылышлы норматив хокукый актлар таләпләрен үзгәртү;

б) муниципаль хезмәт күрсәтү өчен кирәкле документларны кабул итүдән башта баш тартканнан соң йә муниципаль хезмәт күрсәтүне күрсәтүдә һәм элегрәк тапшырылган документлар комплектына кертелмәгән документлар кабул итүдән баш тартканнан соң муниципаль хезмәт күрсәтү турындагы гаризада хаталар булу;

в) муниципаль хезмәт күрсәтү өчен кирәкле документларны кабул итүдән баш тартканнан соң йә муниципаль хезмәт күрсәтү өчен кирәкле документларны кабул

итүдөн баш тартканнан соң документларның гамәлдә булу срогы узу яисә мәғлүматны үзгәртү;

г) муниципаль хезмәт күрсәтү өчен кирәкле документларны кабул итүдән башта баш тартканда йә муниципаль хезмәт күрсәтү өчен кирәкле документларны кабул итүдән баш тартканда, Орган житәкчесе имзасы белән (гамәл кылмау) турында документаль расланган фактны (билгеләрне) ачыклау, муниципаль хезмәт күрсәтү өчен кирәкле документларны кабул итүдән баш тартканда яисә муниципаль хезмәт күрсәтүдән баш тартканда Орган житәкчесенең имзасы өчен язмача рәвештә мөрәжәгать итүчегә хәбәр ителә, шулай ук китерелгән уңайсызлыklar өчен гафу үтенүләр китерә;

4) электрон образлары элек 210-ФЗ номерлы Федераль законның 16 статьясындагы 1 өлешенең 7.2 пункты нигезендә таныкланган документларны һәм мәғлүматны кәгазь чыганакта бирү, мондый документларга тамга салу йә аларны алу дәүләт яисә муниципаль хезмәт күрсәтүнең кирәкле шарты булып торса, һәм федераль законнарда билгеләнгән башка очрактардан тыш.

2.6. Норматив хокукый актлар нигезендә муниципаль хезмәт күрсәтү өчен кирәк булган, дәүләт органнары, жирле үзидарә органнары һәм дәүләт органнары, жирле үзидарә органнары карамагында булган башка оешмалар карамагындагы һәм гариза бирүче тапшырырга хокуклы документларның тулы исемлеге, шулай ук гариза бирүченең аларны, шул исәптән электрон формадагыларын да, алу ысуллары, аларны тапшыру тәртибе; әлеге документлар үз карамагында булган дәүләт органы, жирле үзидарә органы яки оешма

2.6.1. Әлеге категориягә кертелергә мөмкин булган документларны тапшыру таләп ителми.

2.7. Муниципаль хезмәт күрсәтү өчен кирәкле документларны кабул итүдән баш тарту өчен нигезләрнең тулы исемлеге (асылы буенча каралмыйча документларны кире кайтару)

2.7.1. Муниципаль хезмәт күрсәтү өчен кирәкле документларны кабул итүдән баш тарту өчен түбәндәгеләр нигез була:

1) Республика порталында гариза формасында мәжбүри кырларны корректлы тутырмау (тутыру булмау, дәрәс түгел, тулы булмаган яисә дәрәс булмаган, Регламент билгеләгән таләпләргә туры килми торган);

2) документ текстын тулы күләмдә укырга һәм (яисә) документның реквизитларын танырга мөмкинлек бирми торган электрон документлар (электрон документлар) тапшыру;

3) мөрәжәгать итүченең Республика порталы ярдәмендә электрон формада бирелгән гаризасында күрсәтелгән электрон имзасының квалификацияле тикшерү ачкычы хужасының белешмәләре туры килми;

4) муниципаль хезмәт күрсәтү өчен мәжбүри булган Регламентта каралган тулы булмаган документлар комплекты күрсәтелде;

5) документларда мәғлүматны һәм мәғлүматны тулы күләмдә файдаланырга, текст укырга һәм (яисә) документларның реквизитларын белергә мөмкинлек бирмәгән зыян күргәннәре бар;

6) гариза һәм документларны документларны тапшыруга вәкаләтле зат тарафыннан электрон рәвештә тапшыру;

7) документлар законнарда билгеләнгән тәртиптә таныкланмаган төзәтмәләргә ия;

8) документлар муниципаль хезмэт күрсәтүне сорап мөрәжәгать иткән вакытка көчен югалтты;

9) документларны тиешле булмаган органга тапшыру.

2.7.2. Муниципаль хезмэт алу өчен кирәкле документларны кабул итүдән баш тарту өчен нигезләр исемлеге төгәл булып тора.

2.7.3. Муниципаль хезмэт күрсәтү өчен кирәкле гаризаларны һәм документларны кабул итүдән баш тарту турындагы карар мөрәжәгать итүчене кабул иткән вакытта да, шулай ук җаваплы вазыйфаи зат Органга ведомствоара мәгълүмати хезмәттәшлекне кулланып, муниципаль хезмэт күрсәтү өчен кирәкле документларны (белешмәләрне) алганнан соң да, гаризаны теркәгән көннән алып 9 эш көненнән артмаган вакытта кабул ителергә мөмкин.

2.7.4. Муниципаль хезмэт алу өчен кирәкле документларны кабул итүдән баш тарту турындагы карар, баш тарту сәбәпләрен күрсәтеп, әлеге Регламентка 2 нче кушымтада билгеләнгән форма нигезендә рәсмиләштерелә, билгеләнгән тәртиптә вәкаләтле вазыйфаи заты Орган (Орган) тарафыннан көчәйтелгән квалификацияле электрон имза белән имзалана һәм мөрәжәгать итүчегә муниципаль хезмэт алу өчен кирәкле документларны кабул итүдән баш тарту турында карар кабул ителгән көнне Республика порталының һәм (яисә) КФҮдә шәхси кабинетына жиберелә.

2.7.5. Муниципаль хезмэт күрсәтү өчен кирәкле гариза һәм документлар Бердәм порталда, Республика порталында бастырылган муниципаль хезмэт күрсәтү сроклары һәм тәртибе турындагы мәгълүмат нигезендә бирелгән очракта, муниципаль хезмэт күрсәтү өчен кирәкле гаризаларны һәм башка документларны кабул итүдән баш тарту тыела.

2.8. Муниципаль хезмэт күрсәтүне туктатып тору яки муниципаль хезмэт күрсәтүдән баш тарту өчен нигезләрнең тулы исемлеге

2.8.1. Муниципаль хезмэт күрсәтүне туктатып тору өчен нигезләр юк.

2.8.2. Муниципаль хезмэт күрсәтүдән баш тарту өчен нигезләр:

1) гарызнамәдә Россия Федерациясә Хөкүмәтенең 2020 елның 13 мартындагы 279 номерлы карары (алга таба - Кагыйдә) белән расланган Россия Федерациясә Хөкүмәтенең шәһәр төзелеше эшчәнлеген тәэмин итүнең дәүләт мәгълүмат системаларында булган белешмәләрне, документларны, материалларны биру кагыйдәләренең 8 пунктында күрсәтелгән мәгълүмат юк (гарызнамә, ведомствоара гарызнамә жибергәндә, мөрәжәгать итүче кирәкле белешмәләрнең реквизитларын һәм (яисә) жир участогының (участокларның) кадастр номерын, һәм (яисә) күчемсез мөлкәт объектларының адресын (адресын), һәм (яисә) әлеге территориянең чикләре урнашу урынының график тасвирламасын, әлеге территориянең координаталар системасында дәүләт күчемсез мөлкәт реестрын алып бару өчен билгеләнгән координаталар исемлеге соратып алына торган территория чикләре турында белешмәләр күрсәтелә. Сорау кәгазь рәвештә юлланган очракта, мөрәжәгать итүче электрон почта адресын күрсәтә, аңа Орган белешмәләр, документлар, материаллар биру турында хәбәрнамә жиберә;

2) гарызнамә 10 һәм 11 пунктларының таләпләренә җавап бирми (мөрәжәгать итүче таләпне кәгазь формасында жибергән очракта, мондый гарызнамә кулланучы тарафыннан үз кулы белән имзалана. Сорау кәгазе рәвешендә кулланучы исеменнән эш итәргә вәкаләтле зат (алга таба - вәкаләтле зат) тарафыннан имзаланган очракта, мондый гарызнамәгә мәжбүри кушымта булып мондый затның күрсәтелгән вәкаләтен раслый торган документлар тора. Гариза кулланучы яки вәкаләтле зат тарафыннан электрон формада жиберелгән очракта, мондый гаризага кулланучы яки вәкаләтле зат тарафыннан гади электрон имза куела. Вәкаләтле зат электрон формадагы

мөрәжәгатьне имзалаган очракта, әлеге затның күрсәтелгән вәкаләтләрән раслый торган документлар әлеге мөрәжәгатькә мәжбүри кушымта булып бара);

3) гарызнамә Россия Федерациясе законнары нигезендә керү мөмкинлеге чикләнгән һәм мөрәжәгать итүче аннан файдалану хокукына ия булмаган белешмәләргә карата гамәлгә ашырыла;

4) мөрәжәгать итүчегә белешмәләр, документлар, материаллар бирү өчен түләү турында хәбәр жиберелгән көннән соң жиде эш көне узгач, мөрәжәгать итүче тарафыннан белешмәләр, документлар, материаллар бирү өчен түләүне гамәлгә ашыру турында мәгълүмат, Органның белешмәләре, документлары, материаллары булмаган яисә бирү өчен түләү тулы күләмдә башкарылмаган;

5) соратып алына торган белешмәләр, документлар, материаллар соратып алуны карау датасына мәгълүмат системасында юк.

2.8.3. Муниципаль хезмәт күрсәтүдән баш тарту өчен нигезләр исемлеге төгәл булып тора.

2.8.4. Муниципаль хезмәт күрсәтүдән баш тарту турындагы карар, баш тартуның сәбәпләрән күрсәтеп, әлеге Регламентка 3 нче кушымтада билгеләнгән форма нигезендә рәсмиләштерелә, Органның (Орган) вәкаләтле вазыйфаи заты тарафыннан билгеләнгән тәртиптә көчәйтелгән квалификацияле электрон имза белән имзалана һәм мөрәжәгать итүчегә Республика порталының һәм (яисә) МФЦда муниципаль хезмәт күрсәтүдән баш тарту турында карар кабул ителгән көндә жиберелә.

2.8.5. Муниципаль хезмәт күрсәтү турында гариза Бердәм порталда, Республика порталында бастырылган муниципаль хезмәт күрсәтү сроклары һәм тәртибе турындагы мәгълүмат нигезендә бирелгән очракта муниципаль хезмәт күрсәтүдән баш тарту тыела.

2.9. Муниципаль хезмәт күрсәткән өчен алына торган дөүләт пошлинасы яки башка төрле түләү алу тәртибе, күләме һәм нигезләре

2.9.1. Муниципаль хезмәт түләүле нигездә күрсәтелә:

а) 100 сум - бер документның күчәрмәсен электрон формада биргән өчен (инженерлык тикшеренүләре материалларыннан һәм нәтижәләреннән тыш);

б) 100 сум - А4 форматы битенең һәр ягында кәгазь формадагы документларның, материалларның күчәрмәләре (инженерлык тикшеренүләре материалларыннан һәм нәтижәләреннән тыш);

в) 5000 сум - электрон формада инженерлык тикшеренүләре материаллары һәм нәтижәләрен биргән өчен (битләр санына карамастан);

г) 5000 сум - кәгазь формасында инженерлык тикшеренүләре материаллары һәм нәтижәләре өчен - 100 сум һәм А4 форматындагы кәгазьнең һәр ягында шундый материалларның һәм нәтижәләренең күчәрмәләре өчен;

д) 1000 сум - электрон формада бер жир кишәрлеге (жир кишәрлегенең бер өлеше) турында белешмәләр, документлар, материаллар (жир кишәрлегенең тулы (тулы булмаган) 10000 кв.м мәйданлы һәм (яисә) өстәмә контурлар (күпконтурлы жир кишәрлекләре өчен) электрон рәвештә тапшырылган өчен;

е) 1000 сум - бер жир кишәрлеге турында белешмәләр, документлар, материаллар (жир кишәрлегенең өлешләре) мондый кишәрлекнең тулы (тулы булмаган) 10000 кв.м мәйданнары һәм (яисә) өстәмә контурлар (күпконтурлы жир кишәрлекләре өчен) һәм 100 сум - А4 форматындагы кәгазь формадагы бер битнең һәр ягына шундый белешмәләр, документлар, материаллар тапшырган өчен;

ж) 1000 сум - электрон формада бер капитал төзелеш объекты турында мәгълүматлар, документлар, материаллар тапшырган өчен;

з) 1000 сум - бер капитал төзелеш объекты турында мәгълүматлар, документлар, материаллар тапшырган һәм А4 форматындагы кәгазьнең һәр ягына

- шундый белешмеләр, документлар, материалларны кәгазь рәвешендә тапшырган өчен;

и) 1000 сум - электрон формада мондый жирләрнең тулы (тулы булмаган) 10000 кв. м булган һәр жирләре өчен мәгълүматлар, документлар, материаллар тапшырган өчен;

к) 1000 сум - белешмеләр, документлар, чикләнмәгән жирләр турында материаллар - һәр шундый жирләрнең тулы (тулы булмаган) 10000 кв. м майданы өчен һәм 100 сум - А4 форматындагы кәгазьнең һәр ягында шундый белешмеләр, документлар, материаллар кәгазь рәвешендә тапшырган өчен;

л) 100 сум - әлеге пунктның «д» - «к» пунктчаларында күрсәтелмәгән мәгълүмат системасында урнаштырылган белешмеләрне, документларны, материалларны электрон рәвештә һәм А4 форматындагы кәгазьнең һәр ягына - 100 сум рәвешендә тапшырган өчен. Материаллар кәгазьдә А4 форматыннан аерылып торган форматта бирелгән очракта бәя күрсәтелгән материалны урнаштыру өчен кирәк булган А4 форматындагы тулы яки тулы булмаган битләр саныннан чыгып исәпләнә. Мәгълүматлар, документлар, территория турында материаллар тапшыру хакын исәпләү мондый территория чикләрендә урнашкан жир кишәрлекләре (жир кишәрлекләре өлешләре) саныннан һәм бүленмәгән жирләр майданнарыннан чыгып башкарыла.

Белешмеләр, документлар, материаллар түбәндәге очракларда түләүсез бирелә:

- запроста күрсәтелгән белешмә, документ, материалларның түләүсез бирелүе федераль законнарда билгеләнгән булса;

- ведомствоара запрослар буенча:

а) Россия Федерациясе дөүләт хакимияте органнары, Россия Федерациясе субъектларының дөүләт хакимияте органнары;

б) жирле үзидарәнең башка органнары;

в) капитал төзелеш объектларына карата күчәмсез мөлкәт объектларын, дөүләт һәм муниципаль мөлкәтне исәпкә алу органнарын исәпкә алу буенча оешмалар (органнар).

2.9.2. Мәгълүматлар, документлар, материаллар биргән өчен түләү күләме һәм мондый түләүне алу тәртибе РФ Хөкүмәтенең "Шөһәр төзелеше эшчәнлеген мәгълүмати тәэмин итү турында" 13.03.2020 № 279 карары расланды.

2.10. Муниципаль хезмәт күрсәтү өчен кирәкле һәм мәжбүри булган хезмәтләр исемлегә, шул исәптән муниципаль хезмәтә күрсәтүдә катнаша торган оешмалар тарафыннан бирелә торган документ (документлар) турында мәгълүмат

Кирәкле һәм мәжбүри хезмәтләр күрсәтү таләп ителми.

2.11. Муниципаль хезмәт күрсәтү өчен кирәкле һәм мәжбүри булган хезмәтләр күрсәтү өчен түләү күләмен исәпләү методикасы турындагы мәгълүматны да кертеп, мондый түләүне алу тәртибе, күләме һәм нигезләре

Кирәкле һәм мәжбүри хезмәтләр күрсәтү таләп ителми.

2.12. Муниципаль хезмәт күрсәтү, муниципаль хезмәт күрсәтүдә катнаша торган оешма тарафыннан күрсәтелә торган хезмәт күрсәтү турында гариза биргәндә һәм мондый хезмәтләр күрсәтү нәтижәсен алганда чиратта көтүнең максималь вакыты

2.12.1. Муниципаль хезмэт алуга гариза биргәндә көтү вакыты - 15 минуттан артык түгел.

2.12.2. Муниципаль хезмэт күрсәтү нәтижәсен алганда чиратта көтүнең максималъ вакыты 15 минуттан артмаска тиеш.

2.13. Гариза бирүченең муниципаль хезмәттән һәм муниципаль хезмәт күрсәтүдә катнаша торган оешма тарафыннан күрсәтелә торган хезмәттән файдалану турындагы мөрәжәгатен теркәү, шул исәптән электрон формада теркәү вакыты һәм тәртибе

Алынган гаризалар, шул исәптән электрон рәвештә дә, аларны алган көнне теркәлә.

Теркәлү эш көненең 16 сәгатеннән соң яисә ял (бәйрәм) көнендә гаризалар алынган очракта, икенче эш көненә гамәлгә ашырыла.

2.14. Муниципаль хезмәт күрсәтелә торган бүлмәләргә, көтү залына, муниципаль хезмәт күрсәтү турында гаризалар тутыру урыннарына, аларны тутыру үрнәкләре һәм һәр муниципаль хезмәтне күрсәтү өчен кирәкле документлар исемлегә булган мәгълүмат стендларына, мондый хезмәт күрсәтү тәртибе турында визуаль, текстлы һәм мультимедияле мәгълүматны урнаштыруга һәм рәсмиләштерүгә, шул исәптән инвалидларны социаль яклау турында федераль законнар һәм Татарстан Республикасы законнары нигезендә күрсәтелгән объектларга инвалидлар өчен керү мөмкинлеген тәэмин итүгә карата таләпләр

2.14.1. Муниципаль хезмәт янгынга каршы система һәм янгың сүндерү системасы белән жиһазландырылган биналарда һәм биналарда күрсәтелә.

Мөрәжәгать итүчеләрне кабул итү урыннары документларны рәсмиләштерү өчен кирәкле жиһазлар, мәгълүмат стендлары белән жиһазландырыла.

Инвалидларның муниципаль хезмәт күрсәтү урынына тоткарлыксыз керү мөмкинлегә тәэмин ителә (бинага уңайлы керү-чыгу һәм аның эчендә хәрәкәт итү).

Муниципаль хезмәт күрсәтү тәртибе турында визуаль, текстлы һәм мультимедиа мәгълүматы мөрәжәгать итүчеләр өчен уңайлы урыннарда, шул исәптән инвалидларның чикләнгән мөмкинлекләрен исәпкә алып урнаштырыла.

2.14.2. Инвалидларны социаль яклау турындагы Россия Федерациясе законнары нигезендә муниципаль хезмәт күрсәтү урынына каршылыксыз керү максатларында түбәндәгеләр тәэмин ителә:

1) күрү һәм мөстәкыйль хәрәкәт итү функцияләренең ныклы тайпылышлары булган инвалидларны озата бару һәм аларга ярдәм күрсәтү;

2) транспорт чарасына утырту һәм аннан төшерү мөмкинлегә, шул исәптән кресло-колясканы файдаланып;

3) инвалидларның хезмәт күрсәтүләргә тоткарлыксыз керүен тәэмин итү өчен кирәкле жиһазларны һәм мәгълүмат йөртүчеләрне аларның тормыш эшчәнлеген чикләүне исәпкә алып тиешенчә урнаштыру;

4) инвалидлар өчен кирәкле тавыш һәм күрү мәгълүматын, шулай ук язуларны, билгеләр һәм башка текстлы һәм график мәгълүматны Брайльнең рельефлы-нокталы шрифты белән башкарылган билгеләр белән кабатлау;

5) тәржемәче һәм тифлосурдотәржемәчене сурдотәржемә итәргә;

6) этне озатучыны махсус укытуны раслаучы һәм Россия Федерациясе Хезмәт һәм социаль яклау министрлыгының "Эт-үткәргечне махсус укытуны раслый торган документ формасын һәм аны бирү тәртибен раслый торган документ формасын раслау турында" 2015 елның 22 июнендәге 386н номерлы боерыгы белән билгеләнгән рәвештә һәм тәртиптә тапшырганда керту.

2.14.3. 2.14.2 пунктының 1 - 4 бүлеклөрүндө күрсәтелгән муниципаль хезмәт күрсәтелгәндә файдаланыла торган объектларны һәм инвалидларның файдалана алуын тәмин итү өлешендә таләпләр. Регламент 2016 елның 1 июленнән соң файдалануга тапшырылган яисә модернизация үткән объектларга һәм чараларга карата кулланыла.

2.15. Муниципаль хезмәт күрсәтүләрнең үтемлелеген һәм сыйфатын күрсәткечләре, шул исәптән мөрәжәгать итүченең муниципаль хезмәт күрсәткәндә вазыйфаи затлар белән хезмәттәшлеге саны һәм аларның дәвамлылығы, муниципаль хезмәт күрсәтү барышы турында, шул исәптән мәгълүмати-коммуникация технологияләрен кулланып, мәгълүмат алу мөмкинлеге йә муниципаль хезмәт күрсәтүнең күпфункцияле үзәгендә (шул исәптән тулы күләмдә) муниципаль хезмәт алу мөмкинлеге, жирле үзидарәнең башкарма органы органының теләсә кайсы территорияль бүлекчәсендә, мөрәжәгать итүчене сайлау (экстерриториаль принцип) буенча, 210-ФЗ Федераль законның 15 статьясында каралган дөүләт һәм муниципаль хезмәтләр күрсәтүнең күпфункцияле үзәкләрендә берничә дөүләт һәм (яисә) муниципаль хезмәт күрсәтү турында гарызнамә ярдәмендә мәгълүмат алу мөмкинлеге (шул исәптән тулы күләмдә) алу мөмкинлеге (комплекслы гарызнамәсә)

2.15.1. Муниципаль хезмәттән һәркем файдалана алу мөмкинлеге күрсәткечләре булып түбәндәгеләр тора:

жәмәгать транспортыннан файдалану мөмкинлеге булган зонада документлар кабул ителә торган бина урнашкан;

белгечләрнең, шулай ук гариза бирүчеләрдән документлар кабул итә торган бүлмәләрнең житәрлек санда булуы;

мәгълүмати стендларда, муниципаль районның рәсми сайтында, Бердәм порталда, Республика порталында муниципаль хезмәт күрсәтү ысуллары, тәртибе һәм сроклары турында тулы мәгълүмат булуы;

инвалидларга башкалар белән тигез дәрәжәдә хезмәтләрдән файдаланырга комачаулаучы каршылыкларны узуда ярдәм итү.

2.15.2. Муниципаль хезмәт күрсәтү сыйфаты күрсәткечләре булып тора:

1) документларны кабул итү һәм карау срокларын үтәү;

2) муниципаль хезмәт нәтижәсен алу срогын үтәү;

3) Орган хезмәткәрләре тарафыннан кылынган Регламентны бозуга карата нигезле шикаятьләр булмау;

4) мөрәжәгать итүченең вазыйфаи затлар белән багланышлары саны (консультацияләрне исәпкә алмыйча):

а) муниципаль хезмәт күрсәтелгәндә мөрәжәгать итүченең МФЦ хезмәткәрләре белән хезмәттәшлеге барлык кирәкле документлар белән гариза биргәндә бер тапкыр башкарыла;

б) муниципаль хезмәтне МФЦда электрон документның кәгазьдә нөсхәсә рәвешендә күрсәтү нәтижәсен алу кирәк булган очракта, бер тапкыр.

Муниципаль хезмәт күрсәтелгәндә мөрәжәгать итүченең вазыйфаи затлар белән бер мәртәбә хезмәттәшлеге озынлыгы 15 минуттан артмый.

Мөрәжәгать итүче күчмә радиотелефон элементәсә жайланмалары ярдәмендә муниципаль хезмәт күрсәтүнең сыйфатын Бердәм портал, Республика порталы, терминаль жайланмалар ярдәмендә бәяләргә хокуклы.

2.15.3. Муниципаль хезмәт күрсәтү барышы турында мәгълүматны мөрәжәгать итүче Бердәм порталда яисә Республика порталында, МФЦда алырга мөмкин.

2.15.4. Муниципаль хезмәт күрсәтү мөрәжәгать итүчене яшәү урынына яисә экстерриториаль принцип буенча фактта яшәү (булу) урынына бәйсез рәвештә сайлау буенча теләсә кайсы МФЦда гамәлгә ашырыла.

Регламентның 2.3.3 пунктының беренче абзацы нигезендә нәтижәне бирү муниципаль район КФУнең мөрәжәгать итүче сайлаган бүлегендә (ерактагы эш урынында) яисә соратыла торган жир кишәрлеге урнашкан шәһәр округы МФЦ бүлекчәсендә гамәлгә ашырыла.

Мөрәжәгать итүче муниципаль хезмәтне комплекслы гарызнамә составында алырга хокуклы.

2.16. Башка таләпләр, шул исәптән экстрориаль принцип буенча муниципаль хезмәт күрсәтүнең үзенчәлекләрен исәпкә алу (әгәр муниципаль хезмәт экстриториаль принцип буенча бирелгән булса) һәм электрон формада муниципаль хезмәт күрсәтү үзенчәлекләре

2.16.1. Муниципаль хезмәт электрон рәвештә күрсәтелгәндә, мөрәжәгать итүче түбәндәгеләргә хокуклы:

1) Бердәм порталда һәм Республика порталында урнаштырылган муниципаль хезмәт күрсәтү тәртибе һәм сроклары турында мәгълүмат алырга;

2) муниципаль хезмәт күрсәтү турында гариза һәм муниципаль хезмәт күрсәтү өчен кирәкле башка документларны, шул исәптән электрон образлары 210-ФЗ номерлы Федераль законның 16 статьясындагы 1 өлешенең 7.2 пункты нигезендә, Республика порталынан файдаланып таныкланган документларны һәм мәгълүматны бирү;

3) электрон рәвештә бирелгән муниципаль хезмәт күрсәтү турында гаризаларның үтелеше турында белешмәләр алырга;

4) Республика порталы ярдәмендә муниципаль хезмәт күрсәтүнең сыйфатын бәяләүне гамәлгә ашырырга;

5) муниципаль хезмәтне электрон документ рәвешендә күрсәтү нәтижәсен алырга;

6) дәүләт һәм муниципаль хезмәтләрне дәүләт һәм муниципаль хезмәтләрне күрсәтүче органнар, аларның вазыйфаи затлары, аларның вазыйфаи затлары, аларның вазыйфаи затлары, дәүләт һәм муниципаль хезмәтләрне күрсәтүче органнар, аларның вазыйфаи затлары, дәүләт һәм муниципаль хезмәткәрләрне судка кадәр (судтан тыш) шикаять бирү процессын тәэмин итүче федераль дәүләт мәгълүмат системасы порталы, дәүләт һәм муниципаль хезмәтләр күрсәткәндә башкарылган эшләргә (гамәл кылмауга) шикаять бирү.

2.16.2. Гаризаны формалаштыру Республика порталында гаризаны өстәмә рәвештә нинди дә булса башка формада бирү зарурлыгыннан башка электрон форманы тутыру юлы белән гамәлгә ашырыла.

2.16.3. Республика порталында гариза формалаштырганда түбәндәгеләр тәэмин ителә:

1) гаризаны һәм хезмәт күрсәтү өчен кирәкле башка документларны жыю һәм саклау мөмкинлеге;

2) хезмәт күрсәтүләрне сорап мөрәжәгать иткәндә гариза бирүчеләрнең берничә электрон формасын гариза белән тутыру мөмкинлеге;

3) кәгазь чыганакта гаризаның электрон формасы күчәрмәсен бастырып чыгару мөмкинлеге;

4) теләсә кайсы вакытта кулланучы теләгә буенча электрон формага кертелгән мәгънәләрне саклап калу, шул исәптән кертү хаталары барлыкка килгәндә һәм мәгънәләрне яңадан гаризаның электрон формасына кертү өчен кире кайтару;

5) гариза бирүче тарафыннан мәгълүматлар кертелгәнче, Бердәм порталда, Республика порталында бастырылган белешмәләрдән файдаланып, гариза электрон формасы кырларын тутыру, идентификациянең һәм аутентификациянең бердәм системасында булмаган белешмәләргә кагылышлы өлештә;

б) элегрэк кертелгән мәгълүматын югалтмыйча электрон форманы тутыруның теләсә кайсы этабына әйләнеп кайту мөмкинлеге;

7) Республика порталында мөрәжәгать итүченең, ким дигәндә, кимендә бер ел дәвамында гариза биргән гаризалардан, шулай ук өлешчә формалаштырылган гаризалардан файдалана алу мөмкинлеге - 3 ай дәвамында.

2.16.4. Мөрәжәгать итүчеләрнең МФЦга (алга таба - язма) кабул итүгә язмасы Республика порталы, МФЦ контакт-үзәге телефоны аша башкарыла.

Мөрәжәгать итүчегә кабул итү өчен теләсә нинди буш вакытка күпфункцияле кабул итү графигының үзәгендә билгеләнгән чикләрдә язылу мөмкинлеге бирелә.

Билгеләнгән датага язылу бу дата башланганчы бер тәүлек кала тәмамлана.

Республика порталы ярдәмендә алдан язылуны гамәлгә ашыру өчен мөрәжәгать итүчегә соратып алына торган мәгълүматларны күрсәтергә кирәк, шул исәптән:

фамилиясен, исемен, атасының исемен (булган очракта);

телефон номеры;

электрон почта адресы (теләк буенча);

теләгән дата һәм кабул итү вакыты.

Мөрәжәгать итүче алдан язып куйганда хәбәр иткән белешмәләр туры килмәгән очракта, мөрәжәгать итүче шәхсән кабул иткәндә тапшырылган документларга алдан язып кую юкка чыгарыла.

Алдан язылуны башкарганда, мөрәжәгать итүчегә талонны раслау мөмкинлеге тәмин ителә. Әгәр мөрәжәгать итүче электрон почта адресын хәбәр итсә, күрсәтелгән адреска, кабул итү датасын, вакытын һәм урынын күрсәтеп, алдан язылуны раслау турында мәгълүмат жиберелә.

Алдан язылуны гамәлгә ашырганда мөрәжәгать итүче мәжбүри тәртиптә хәбәр ителә, алдан язылу кабул итүнең билгеләнгән вакытыннан соң 15 минут үткәннән соң килгән очракта юкка чыгарыла.

Мөрәжәгать итүче алдан язылудан теләсә кайсы вакытта баш тартырга хокуклы.

Россия Федерациясе норматив хокукый актлары нигезендә идентификация һәм аутентификация үтүдән тыш, мөрәжәгать итүчедән башка гамәлләр кылуны, кабул итү максатын күрсәтүне, шулай ук кабул итү өчен вакытлыча интервалның озынлыгын исәпләү өчен кирәкле белешмәләрне бирүне таләп итү тыела.

3. Административ процедураларның составы, эзлеклелеге һәм аларны үтәү тәртибенә таләпләр, шул исәптән административ процедураларны электрон рәвештә башкару үзенчәлекләре, шулай ук күп функцияле үзәкләрдә административ процедураларны башкару үзенчәлекләре

3.1. Муниципаль хезмәт күрсәткәндә гамәлләрнең эзлеклелеген тасвирлау

3.1.1. Муниципаль хезмәт күрсәтү түбәндәге процедураларны үз эченә ала:

1) мөрәжәгать итүчегә консультацияләр күрсәтү;

2) гаризаны кабул итү һәм теркәү;

3) муниципаль хезмәт күрсәтү нәтижәсен әзерләү;

4) мөрәжәгать итүчегә муниципаль хезмәт нәтижәсен бирү (жибәрү).

3.2. Мөрәжәгать итүчегә консультацияләр күрсәтү

3.2.1. Административ процедураны үтәү башланганчы мөрәжәгать итүченең муниципаль хезмәт күрсәтүгә бәйле мәсьәләләр буенча мөрәжәгәте нигез булып тора.

Административ процедураны үтәү өчен җаваплы вазыйфаи зат (хезмәткәр), түбәндәгеләр тора:

- күпфункцияле үзәккә мөрәжәгать иткәндә - КФҮ хезмәткәре;
- мөрәжәгать итүчене Органга мөрәжәгать иткәндә - баш белгеч (алга таба - консультацияләү өчен җаваплы вазыйфаи зат).

3.2.2. Мөрәжәгать итүче муниципаль хезмәтне МФЦда шәхсән үзе һәм телефон һәм электрон почта аша күрсәтү тәртибе һәм сроклары турында консультация алырга хокуклы.

КФҮ хезмәткәре мөрәжәгать итүчегә, шул исәптән муниципаль хезмәт алу өчен тапшырыла торган документациянең составы, формасы һәм башка мәсьәләләр буенча консультация бирә.

Гариза бирүче муниципаль хезмәт күрсәтү тәртибе турында мәгълүматны ирекле рәвештә күпфункцияле үзәк сайтынан <http://mfc16.tatarstan.ru> алырга мөмкин.

Өлеге пункт белән билгеләнә торган процедуралар мөрәжәгать итүче мөрәжәгать иткән көндә башкарыла.

Административ процедураларны үтәү нәтижәләре булып түбәндәгеләр тора: бирелә торган документациянең составы, формасы һәм муниципаль хезмәт алу өчен кирәкле башка мәсьәләләр буенча консультацияләр.

3.2.3. Мөрәжәгать итүче Органга телефон һәм электрон почта аша мөрәжәгать итәргә, шулай ук Республика порталында, Орган сайтында муниципаль хезмәт күрсәтү тәртибе һәм сроклары турында, шул исәптән муниципаль хезмәт алу өчен тапшырыла торган документация составы, формасы һәм башка мәсьәләләр буенча консультация алырга хокуклы.

Консультирование өчен җаваплы вазыйфаи зат мөрәжәгать итүчегә 1.3.4 пунктының таләпләре нигезендә хәбәр итә. Регламент.

Өлеге пункт белән билгеләнгән процедуралар мөрәжәгать кәргән көннән алып өч эш көне эчендә башкарыла.

Административ процедураларны үтәү нәтижәләре булып түбәндәгеләр тора: бирелә торган документациянең составы, формасы һәм муниципаль хезмәт алу өчен кирәкле башка мәсьәләләр буенча консультацияләр.

3.3. Гаризаны кабул итү һәм теркәү

3.3.1. МФЦ аша муниципаль хезмәт күрсәтү өчен документлар кабул итү яисә МФЦ ның читтән торып эш урыны.

3.3.1.1. Мөрәжәгать итүче (мөрәжәгать итүче вәкиле) муниципаль хезмәт күрсәтү турында гарызнамә белән МФЦга мөрәжәгать итә һәм документларны 2.5 пункты нигезендә тапшыра. Регламент.

3.3.1.2. МФЦ хезмәткәре, гаризаларны кабул итүче:

мөрәжәгать предметын билгели;

мөрәжәгать итүченең шәхесен раслый;

документлар бирүче затның вәкаләтләрен тикшерә;

документларны 2.5 пунктында күрсәтелгән таләпләргә туры килүен тикшерә.

Регламент;

МФЦ АИСКА гаризаның электрон формасын тутыра;

2.5 пунктында күрсәтелгән документларны биргәндә, кәгазь чыганакта ламент тапшырылган документларны сканлаштыра;

МФЦ АИСтан гаризаны ача;

мөрәжәгать итүчегә тикшерүгә һәм имзалауга тапшыра;

имзалаганнан соң, МФЦ АИСТА имзаланган гаризаны сканерлый;

МФЦның АИСТА электрон формада тапшырылган документларны яки ялланган документларның электрон образларын тәкъдим итә, электрон эш формалаштыра;

имзаланган гаризаны һәм кәгазь документларның төп нөсхәләрен кире кайтара;

мөрәжәгать итүчегә документларны кабул итүдә расписка бирә.

Өлеге пункт белән билгеләнә торган процедуралар мөрәжәгать итүче мөрәжәгать иткән көндә башкарыла.

Административ процедураларны үтәү нәтижәләре: гаризаны һәм документлар пакетын жиберүгә эзер булу.

3.3.1.3. МФЦ хезмәткәре мөрәжәгать итүчедән Органга электрон формада (электрон эшләр пакетлары составында) мөрәжәгать итүче МФЦ структур бүлекчәсенә мөрәжәгать иткән көннән бер эш көне эчендә кабул ителгән документлар пакетын жиберә.

Административ процедураларны үтәү нәтижәләре булып электрон хезмәттәшлек системасы аша Органга юнәлтелгән гариза һәм документлар пакеты (электрон эш) тора.

3.3.2. Республика порталы аша муниципаль хезмәтне электрон рәвештә күрсәтү өчен документлар кабул итү.

3.3.2.1. Гариза бирү өчен гариза бирүче электрон рәвештә түбәндәге гамәлләрне башкара:

авторизацияне үти;

электрон гариза формасын ача;

муниципаль хезмәт күрсәтү өчен кирәкле һәм мәжбүри белешмәләрне үз эченә алган электрон гариза формасын тутыра;

документларны электрон формада яисә электрон документлар образларын электрон гариза формасына беркетә (кирәк булганда);

электрон рәвештә муниципаль хезмәт күрсәтүнең шартлары һәм тәртибе белән танышу һәм килешү фактын раслый (электрон гариза формасында ризалык турында тиешле тамга куя);

хәбәр ителгән белешмәләрнең дәрәслеген раслый (электрон гариза формасында тиешле тамганы билгели);

электрон гариза жиберә (электрон гариза формасында тиешле төймәгә баса);

электрон гариза 2.5.3 пункты таләпләре нигезендә имзаланган. Регламент;

электрон гариза жиберү турында хәбәр ала.

Формалаштырылган гаризаны формаль-логик тикшерү гариза бирүче тарафыннан һәр кырның электрон формасы тутырылганнан соң гамәлгә ашырыла. Тиешенчә тутырылган электрон гариза кырын ачыклаганда, мөрәжәгать итүче ачыкланган хатаның характеры һәм аны мәгълүмати хәбәр итү юлы белән турыдан-туры гаризаның электрон формасында бетерү тәртибе турында хәбәр итә.

Өлеге пункт белән билгеләнә торган процедуралар мөрәжәгать итүче мөрәжәгать иткән көндә башкарыла.

Административ процедураларны үтәү нәтижәләре булып электрон хезмәттәшлек системасы ярдәмендә Органга юнәлтелгән электрон эш тора.

3.3.3. Документлар комплектын Орган тарафыннан карау.

3.3.3.1. Административ процедураны үтәүне башлауның нигезе булып муниципаль хезмәт күрсәтү өчен кирәкле гариза һәм башка документлар килү тора.

Административ процедураны үтәү өчен җаваплы вазыйфаи зат (хезмәткәр) булып баш белгеч тора (алга таба - документлар кабул итү өчен җаваплы вазыйфаи зат):

3.3.3.2. Документлар кабул итү өчен җаваплы вазыйфаи зат, мөрәжәгать итүченең Органга гаризасы белән мөрәжәгать иткән очракта:

мөрәжәгать предметын билгели;

мөрәжәгать итүченең шәхесен билгели;

документлар бирүче затның вәкаләтләрен тикшерә;

документларның Регламентның 2.5 пунктында күрсәтелгән таләпләргә туры килүен тикшерә, тапшырылган документларның билгеләнгән таләпләргә туры килүен

тикшерә (документларның күчермәләрен тиешенчә рәсмиләштерә, документларда ассызыклаулар, өстәп язулар, сызылган сүзләр һәм әйтелмәгән башка төзәтүләр булмау);

дәүләт һәм муниципаль хезмәтләр күрсәтү өчен билгеләнгән автоматлаштырылган мәгълүмат системасында гаризаның электрон формасын тутыра; кәгазь чыганакта Регламентның 2.5 пункттында күрсәтелгән документларны тапшырганда, тапшырылган документларны сканировкалай;

гаризаны ача;

мөрәжәгать итүчегә тикшерүгә һәм имзалауга тапшыра;

имза салынганнан соң имзаланган белдерүне сканировать итә;

дәүләт һәм муниципаль хезмәтләр күрсәтү өчен билгеләнгән автоматлаштырылган мәгълүмат системасына электрон рәвештә яисә сканлаштырылган документларның электрон рәвешләрендә тапшырылган документларны кертә, электрон эш формалаштыра;

имзаланган гаризаны һәм кәгазь документларның төп нөсхәләрен мөрәжәгать итүчегә кайтара;

мөрәжәгать итүчегә документларны кабул итүдә расписка бирә.

Документларны кабул итүне кире кагу өчен нигезләр булган очракта, документларны кабул итү өчен җаваплы вазыйфаи зат мөрәжәгать итүчегә гаризаны кабул итү өчен каршылыклар барлыгы турында хәбәр итә һәм документларны кабул итүдән баш тарту өчен ачыкланган нигезләрнең эчтәлеген аңлатып, документларны аңа кайтара.

3.3.3.3. Документлар кабул итү өчен җаваплы вазыйфаи зат, документлар каралуга кергәннән соң:

Гаризага эш номенклатурасы нигезендә номер һәм "Документларны тикшерү" статусы бирелә, бу Республика порталының шәхси кабинетында чагыла;

электрон эшләрне, шул исәптән мөрәжәгать итүче тарафыннан бирелгән документларны электрон рәвештә һәм документларның электрон рәвешләрен өйрәнә;

документларның комплектлылыгын, электрон үрнәкләрнең укылышын тикшерә;

Бердәм порталга мөрәжәгать итү юлы белән (мөрәжәгать итүче көчәйтелгән квалификацияле электрон имза белән имзаланган электрон документлар тапшырылган очракта) электрон имзаның чынбарлык шартлары үтәлешен тикшерә.

Регламентның 2.7.1 пункттында каралган нигезләр булганда, муниципаль хезмәт күрсәтү өчен кирәкле документларны кабул итүдән баш тарту турында карар проектын әзерли.

Әгәр көчәйтелгән квалификацияле электрон имзаны тикшерү нәтижәсендә аның чынбарлык шартларының үтәлмәве ачыкланса, баш тарту турында карар проекты 63-ФЗ номерлы Федераль законның 11 статьясы пунктларын үз эченә алырга тиеш, алар аны кабул итү өчен нигез булып тора.

муниципаль хезмәт күрсәтү өчен кирәкле документларны кабул итүдән баш тарту турында карар проекты, баш тартуның сәбәпләрен күрсәтеп (муниципаль хезмәт күрсәтү өчен кирәкле документларны кабул итүдән баш тарту өчен нигезләр мондый документларга карата билгеләнгән таләпләрне бозуга бәйле булган очракта, документларны кабул итүдән баш тарту өчен нигезләрдә документлар (мәгълүмат, белешмәләр) исеме турында мәгълүмат булырга тиеш, алар тапшырылмаган, дәрәжә булмаган һәм (яисә) каршылыклы белешмәләр, билгеләнгән таләпләрне бозып тутырылган очракта), билгеләнгән тәртиптә электрон документлар әйләнеше системасы аша килештерүгә жибәрелә.

Муниципаль хезмәт күрсәтү өчен кирәкле документларны кабул итүдән баш тарту турындагы карар проекты килештерү 3.4.5 пункттында каралган тәртиптә гамәлгә ашырыла. Регламент.

Регламентның 2.7.1 пунктында каралган документларны кабул итүдән баш тарту өчен нигезләр булмаган очракта, документларны кабул итү өчен җаваплы вазыйфаи зат гариза кергән көннән алып бер эш көне эчендә мөрәҗәгать итүчегә гаризада күрсәтелгән ысул белән хәбәр итә, гаризаның теркәү номерын, гаризаның гаризаны алу датасын, аңа тапшырылган документларның исемнәре исемлеген, муниципаль хезмәт нәтижәсен алу датасын үз эченә алган гариза керү турында хәбәр итә.

3.3.3.4. Регламентның 3.3.1, 3.3.3.3.3.3 пунктларында күрсәтелгән процедураларны үтәү, техник мөмкинлек булганда, дөүләт һәм муниципаль хезмәтләр күрсәтү өчен билгеләнгән автоматлаштырылган мәгълүмат системасын кулланып, автоматик режимда гамәлгә ашырыла.

3.3.3.5. Регламентның 3.3.3 пункты белән билгеләнгән процедуралар гариза карауга кергән көннән алып бер эш көне эчендә башкарыла.

Административ процедураларны үтәү нәтижәләре булып түбәндәгеләр тора: карау өчен кабул ителгән документлар комплекты яисә муниципаль хезмәт күрсәтү өчен кирәкле документларны кабул итүдән баш тарту турында карар проекты.

3.4. Муниципаль хезмәт нәтижәләрен эзерләү

3.4.1. Административ процедураны үтәүнең нигезе - муниципаль хезмәт күрсәтүгә гариза керүдән гыйбарәт.

Административ процедураны үтәү өчен җаваплы вазыйфаи зат булып баш белгеч тора (алга таба - муниципаль хезмәт күрсәтү нәтижәсен эзерләү өчен җаваплы вазыйфаи зат).

3.4.2. Муниципаль хезмәт күрсәтү нәтижәсен эзерләү өчен җаваплы вазыйфаи зат:

ГИСОГДда мәгълүматлар, документлар, материаллар булу-булмавын тикшерә;
Регламентның 2.8 пунктында күрсәтелгән нигезләрнең булуын билгели;
соратып алынучы белешмәләренә, документларны, материалларны тапшырган өчен, Регламентның 2.9 пунктында күрсәтелгән түләүнең билгеләнгән күләмен исәпкә алып, түләүнең гомуми күләмен билгели;

мөрәҗәгать итүчегә, Регламентның 2.9 пунктында күрсәтелгән түләүнең гомуми күләме, исәп-хисабы һәм сроклары турында белешмәләр булган (түләү өчен кирәкле документларның (реквизитларның квитанцияләренең) күрсәтелгән электрон почта адресы буенча һәм (яисә) хосусый порталда яисә Бердәм порталда файдаланучының шәхси кабинетына, Регламентның 2.9 пунктында күрсәтелгән түләүнең билгеләнгән күләмен исәпкә алып) белешмәләр, документлар, материаллар бирү турында хәбәр җибәрә.

Административ процедуралар бер эш көне дәвамында башкарыла.

Административ процедураларны үтәү нәтижәләре түбәндәгеләрдән гыйбарәт: вазыйфаи зат тарафыннан ГИСОГДда мәгълүматлар, документлар, материаллар булуын тикшерү, хезмәтләр күрсәтүдән баш тарту өчен нигезләр билгеләү, мөрәҗәгать итүчегә җибәрелгән түләү турында хәбәрнамә урнаштыру.

3.4.3. Муниципаль хезмәт күрсәтү нәтижәсен эзерләү өчен җаваплы вазыйфаи зат:

белешмәләр, документлар, материаллар булганда, ГИСОГД соратылган белешмәләр, документлар, материаллар эзерли (алга таба - муниципаль хезмәт күрсәтү нәтижәсе);

белешмәләр, документлар, материаллар ГИСОГДда булмаган очракта, Регламентның 2.8 пункты нигезендә нигезләр булган очракта, баш тарту сәбәпләрен күрсәтеп, муниципаль хезмәт күрсәтүдән баш тарту турында карар проектын эзерли (алга таба - баш тарту турында карар);

дөүләт һәм муниципаль түләүләр турында дөүләт мәгълүмат системасын

кулланып, муниципаль хезмэт күрсәткән өчен түләү турында мәгълүмат ала, әгәр федераль законнарда башкасы каралмаган булса.

Административ процедуралар жиде эш көне дәвамында башкарыла.

Административ процедураларны үтәү нәтижәләре муниципаль хезмэт күрсәтү өчен кирәкле документларны кабул итүдән баш тарту, муниципаль хезмэт күрсәтүне кире кагу турында карар, нәтижәсен алу турындагы карарлар проектлары.

3.4.4. Муниципаль хезмэт күрсәтү өчен кирәкле документларны кабул итүдән баш тарту, муниципаль хезмэт күрсәтүнең баш тартуы турында карар кабул итүдән баш тарту турындагы карар проектларын килештерү һәм имзалау муниципаль хезмэт нәтижәсен эзерләү өчен җаваплы структур бүлекчә житәкчесе, Орган житәкчесе урынбасары, Орган житәкчесе тарафыннан гамәлгә ашырыла.

Кисәтүләр булган документларның эзерләнгән проектлары муниципаль хезмэт нәтижәсен эзерләү өчен җаваплы затка эшләп бетерүгә кайтарыла. Кисәтүләр бетерелгәннән соң, документлар проектлары килештерү һәм имзалау өчен кабат тапшырыла.

Документлар проектларын караганда Орган житәкчесе Регламентның вазыйфаи затлары тарафыннан административ процедураларны башкару сроклары, аларның эзлеклелеге һәм тулылыгы, Органның вәкаләтле вазыйфаи затлары тарафыннан электрон документ әйләнеше системасында килештерүләр булу өлешендә башкарылуын тикшерә.

Административ процедураларны үтәү сроклары, аларның эзлеклелеге һәм тулылыгы өлешендә хокук бозулар ачыкланган очракта, Орган житәкчесе Регламентның 4.3 пункты нигезендә хокук бозуларга юл куйган затларны җаваплылыкка тартырга тәкъдим итә.

Өлеге пункт белән билгеләнгән административ процедуралар бер эш көне дәвамында башкарыла.

Административ процедураларны үтәү нәтижәләре булып ГИСОГДа булган белешмәләр, муниципаль хезмэт күрсәтү өчен кирәкле документларны кабул итүдән баш тарту турындагы карар, муниципаль хезмэт күрсәтүдән баш тарту турындагы карар тора.

3.5. Мөрәжәгать итүчегә муниципаль хезмэт нәтижәсен бирү (юллама)

3.5.1. Административ процедураны башкара башлауның нигезе - административ процедураны үтәү өчен җаваплы вазыйфаи зат муниципаль хезмэт күрсәтүне раслый торган документны алу.

Административ процедураны үтәү өчен җаваплы вазыйфаи зат булып баш белгеч (алга таба - документлар бирү (жибәрү) өчен җаваплы вазыйфаи зат) тора.

3.5.2. Документлар бирү (юнәлеше) өчен җаваплы вазыйфаи зат:

дәүләт һәм муниципаль хезмәтләр күрсәтү өчен билгеләнгән автоматлаштырылган мәгълүмат системасы документациясен алып баруның өстәмә системасында муниципаль хезмэт күрсәтү нәтижәләре турында белешмәләрне теркәүне һәм кертүне тәэмин итә;

Мөрәжәгать итүчегә (аның вәкиленә) гаризада күрсәтелгән ысул белән муниципаль хезмэт күрсәтү нәтижәсендә һәм Органда яисә МФЦ да муниципаль хезмэт күрсәтү нәтижәсен алу мөмкинлеге турында хәбәр итә.

Процураларны үтәү техник мөмкинлек булганда дәүләт һәм муниципаль хезмәтләр күрсәтү өчен билгеләнгән автоматлаштырылган мәгълүмат системасын кулланып, автоматлаштырылган режимда гамәлгә ашырыла.

Өлеге пункт белән билгеләнгән процедуралар Органның вәкаләтле вазыйфаи заты (Орган) муниципаль хезмэт күрсәтүне (бирүдән баш тартуны) раслый торган документка кул куйган көннән алып бер эш көне эчендә башкарыла.

Административ процедураларны үтәү нәтижәләре түбәндәгеләрдән гыйбарәт: муниципаль хезмәтне мәгълүмати системаларда күрсәтү нәтижәсендә белешмәләрне урнаштыру, муниципаль хезмәт күрсәтү нәтижәсендә гариза бирүчегә (аның вәкиленә) хәбәр итү һәм аны алу ысуллары.

3.5.3. Муниципаль хезмәт күрсәтү нәтижәсен бирү тәртибе:

3.5.3.1. Мөрәжәгать итүченең КФҮ муниципаль хезмәт нәтижәсен сорап мөрәжәгать итүендә КФҮ хезмәткәре мөрәжәгать итүчегә муниципаль хезмәт нәтижәсен бирә. Мөрәжәгать итүче таләбе буенча кәгазьдә электрон документның нөсхәсе белән бергә аңа электрон документның нөсхәсе аны төшерү кәгазенә яздыру юлы белән бирелергә мөмкин.

Әлеге пункт белән билгеләнә торган процедуралар гариза бирүче килгән көнне күпфункцияле үзәкнең хезмәт регламентында билгеләнгән вакытларда чират тәртибендә башкарыла.

3.5.3.2. Мөрәжәгать итүченең муниципаль хезмәт нәтижәсен сорап Республика порталы аша мөрәжәгать итүендә, мөрәжәгать итүченең шәхси кабинетына автомат рәвештә муниципаль хезмәт күрсәтү нәтижәсе булган, Орган (Орган) вәкаләтле вазыйфаи затының көчәйтелгән квалификацияле электрон имзасы куелган документның электрон образы жиберелә.

Әлеге пункт белән билгеләнгән процедуралар муниципаль хезмәт күрсәтүне (бирүдән баш тартуны) раслый торган документка имза салынган көнне Органның (Орган) вәкаләтле вазыйфаи заты тарафыннан башкарыла.

Административ процедураларны үтәү нәтижәләре: мөрәжәгать итүчегә республика порталыннан файдаланып муниципаль хезмәт күрсәтүне раслый торган документ юллау (бирү) булып тора (шул исәптән муниципаль хезмәт күрсәтүдән баш тарту).

3.5.3.3. Мөрәжәгать итүчене Органга муниципаль хезмәт нәтижәсен сорап мөрәжәгать иткәндә, документларны бирү (жиберү) өчен җаваплы вазыйфаи зат мөрәжәгать итүчегә муниципаль хезмәт нәтижәсен бирә. Мөрәжәгать итүче таләбе буенча кәгазьдә электрон документның нөсхәсе белән бергә аңа электрон документның нөсхәсе аны төшерү кәгазенә яздыру юлы белән бирелергә мөмкин.

Әлеге пункт белән билгеләнә торган административ процедуралар мөрәжәгать итүченең Органның эчке хезмәт тәртибе кагыйдәләрендә билгеләнгән срокларда килүе тәртибендә башкарыла.

Административ процедураларның башкарылу нәтижәсе: дәүләт һәм муниципаль хезмәтләр күрсәтү өчен билгеләнгән автоматлаштырылган мәгълүмат системасында муниципаль хезмәт күрсәтү нәтижәсен бирү фактын теркәү.

3.6. Техник хаталарны төзәтү

3.6.1. Техник хата ачыкланган очракта, муниципаль хезмәт нәтижәсе булган документта мөрәжәгать итүче Органга жиберә:

техник хатаны төзәтү турында гариза (әлеге Регламентка 4 нче кушымта);

мөрәжәгать итүчегә техник хатасы булган муниципаль хезмәт күрсәтү нәтижәсе буларак бирелгән документ;

техник хаталар булуны дәлилләүче юридик көчкә ия документлар.

Техник хатаны төзәтү турында гариза муниципаль хезмәт нәтижәсе булган документта күрсәтелгән белешмәләрдә мөрәжәгать итүче (вәкаләтле вәкил) тарафыннан почта аша (шул исәптән электрон почта аша), яисә Республика порталы яки МФЦ аша тапшырыла.

3.6.2. Документлар кабул итү өчен җаваплы вазыйфаи зат техник хатаны төзәтү турында гариза кабул итә, кушымта итеп бирелгән документлар белән гаризаны терки һәм аларны документларны эшкәртү өчен җаваплы вазифаи затка тапшыра.

Өлеге пункт белән билгеләнгән процедуралар гаризаны теркәү датасыннан бер эш көне эчендә башкарыла.

Административ процедураларны үтәү нәтижәләре булып түбәндәгеләр тора: кабул ителгән һәм теркәлгән гариза документларны эшкәртү өчен җаваплы вазыйфаи затка карауга юнәлтелгән.

3.6.3. Документлар эшкәртүгә җаваплы вазыйфаи зат документларны карый һәм муниципаль хезмәт күрсәтү нәтижәсе булган документка төзәтмәләр кертү максатларында 3.4 пункттында каралган процедураларны гамәлгә ашыра. Регламентны мөрәҗәгать итүчегә (вәкаләтле вәкилгә) техник хата булган документның төп нөсхәсен алу шарты белән кулдан төшереп калдыру яисә мөрәҗәгать итүчегә почта юлламасы белән (электрон почта аша) хат жибәрә (электрон почта аша) техник хата булган документның Органга оригиналын биргәндә документ алу мөмкинлегенә турында хат жибәрә.

Өлеге пункт белән билгеләнгән процедуралар техник хата ачыкланганнан соң яисә жибәрелгән хата турында теләсә кайсы кызыксынган заттан гариза алганнан соң ике эш көне дэвамында башкарыла.

Административ процедураларны үтәү нәтижәләре: мөрәҗәгать итүчегә бирелгән (юнәлешле) документ.

3.7. Шөһәр төзелеше эшчәнлеген тәэмин итүнең мәгълүмат системасында булган белешмәләренә, документларны, материалларны тапшыру исәбенә кертелгән акчаларны кире кайтару

3.7.1. Документлар кабул итү өчен җаваплы вазыйфаи зат Регламентның 3.3 пункты нигезендә процедураны гамәлгә ашыра.

Өлеге пункт белән билгеләнә торган процедура гариза теркәлгәннән соң бер эш көне эчендә башкарыла.

Административ процедураларны үтәү нәтижәсе - кабул ителгән һәм теркәлгән гариза.

3.7.2. Нәтижә эзерләү өчен җаваплы вазыйфаи зат:

беркетелгән документлар белән гаризаны өйрәнә;

мәгълүмат базасы белән мәгълүмат төргәкләвен гамәлгә ашыра;

Татарстан Республикасы буенча Федераль казначылык идарәсенә мөрәҗәгать итүче өчен акчаларны кире кайтару турында ИС ярдәмендә һәм кабул ителгән карар турында документны кире кайтаруга заявка жибәрә;

ИС аша документлар бирү (юллама) өчен җаваплы вазыйфаи затка түләнгән сумманы кире кайтару турындагы документны жибәрә.

3.8.2 пунктлары белән билгеләнгән процедуралар ун эш көне дэвамында гамәлгә ашырыла.

Административ процедураларны үтәү нәтижәсе булып, акчаларны кире кайтару карары кабул ителгән документ әйләнеше һәм контроль бүлегенә юнәлдерелгән документ тора.

4. Муниципаль хезмәт күрсәтүне контрольдә тоту тәртибе һәм формалары

4.1. Җаваплы вазыйфаи затларның муниципаль хезмәт күрсәтүгә таләпләрне билгели торган Регламент һәм башка норматив хокукый актлар нигезләмәләрен үтәвен һәм үтәвен агымдагы контрольдә тотуны гамәлгә ашыру тәртибе, шулай ук алар тарафыннан карарлар кабул итү

Муниципаль хезмәт күрсәтүнең тулылыгын һәм сыйфатын контрольдә тоту гариза бирүчеләрнең хокукларын бозу очраklarын ачыклауны һәм бетерүне,

муниципаль хезмэт күрсәтү процедураларының үтәлешен тикшерүне, жирле үзидарә органнарындагы вазифаи затларның кылынган (кылынмаган) гамәлләренә карата карарлар әзерләүне үз эченә ала.

Административ процедураларның үтәлешен контрольдә тоту формаларына түбәндәгеләр керә:

1) муниципаль хезмэт күрсәтү документлары проектларын тикшерү һәм килештерү;

2) эш алып баруны билгеләнгән тәртиптә тикшерү;

3) муниципаль хезмэт күрсәтү процедураларының үтәлеше буенча билгеләнгән тәртиптә контроль тикшерүләргә үткөрү.

Агымдагы контроль максатларында электрон мәгълүматлар базасында булган белешмәләр, хезмэт корреспонденциясе, административ процедураларны үтәүче вазыйфаи затларның телдән һәм язма мәгълүматы, тиешле документларны исәпкә алу журналлары һәм башка белешмәләр файдаланыла.

Муниципаль хезмэт күрсәткәндә һәм жирле үзидарә органы житәкчесенә карарлар кабул иткәндә гамәлләрнең башкарылуын тикшереп торып өчен муниципаль хезмэт күрсәтү нәтижәләре турында белешмә бирелә.

Срокларны, административ процедураларны бозу очраklары, аларның эзлеклелегә һәм аларны карап тоту сәбәпләре турында вазыйфаи затлар муниципаль хезмэт күрсәтүче орган житәкчесенә кичекмәстән хәбәр итәләр, шулай ук хокук бозуларны бетерү буенча ашыгыч чаралар күрәләр.

Муниципаль хезмэт күрсәтү буенча административ процедураларда билгеләнгән гамәлләрнең эзлеклелегә үтәлешенә агымдагы контроль муниципаль хезмэт күрсәтү эшен оештыруга җаваплы жирле үзидарә органы житәкчесе урынбасары, муниципаль хезмэт күрсәтү эшен оештыручы бүлек башлыгы тарафыннан гамәлгә ашырыла.

Агымдагы контрольне гамәлгә ашыручы вазифаи затлар исемлегә жирле үзидарә органының структур бүлекчәләре турындагы нигезләмәләр һәм вазифаи регламентлар белән билгеләнә.

4.2. Муниципаль хезмэт күрсәтүнең тулылыгы һәм сыйфаты буенча планлы һәм планнан тыш тикшерүләргә гамәлгә ашыру тәртибе һәм чоры, шул исәптән муниципаль хезмэт күрсәтүнең тулылыгын һәм сыйфатын тикшереп торып тәртибе һәм рәвешләре

Контроль тикшерүләргә планлы (жирле үзидарә органының ярты еллык яки еллык эш планнары нигезендә башкарыла) һәм планнан тыш булырга мөмкин. Тикшерүләргә барышында муниципаль хезмэт күрсәтү белән бәйлә барлык мәсьәләләр (комплекслы тикшерүләргә) яки гариза бирүченең конкрет мөрәҗәгатендәгә мәсьәләләр карап тикшерелергә мөмкин.

4.3. Муниципаль хезмэт күрсәтүче органның вазыйфаи затларының муниципаль хезмэт күрсәтү барышында алар кабул итә торган (гамәлгә яраксыз) карарлары һәм гамәлләре (гамәл кылмавы) өчен җаваплылыгы

Үткәрелгән тикшерү нәтижәләре буенча гариза бирүчеләрнең хокукларын бозу очраklары ачыкланганда, гаепле затлар Россия Федерациясе законнары нигезендә җаваплылыкка тартыла.

Жирле үзидарә органы житәкчесе белдерүләргә вакытында тикшермәгән өчен җаваплы.

Жирле үзидарә органының структур бүлекчәсе житәкчесе (житәкчесе урынбасары) Регламентның 3 бүлегендә күрсәтелгән административ гамәлләрне вакытында һәм (яисә) тиешенчә үтәмәгән өчен җаваплы.

Вазифаи затлар һәм башка муниципаль хезмәткәрләр муниципаль хезмәт күрсәтү барышында кабул ителә (башкарыла) торган карарлар һәм кылына (кылынмый) торган гамәлләр өчен законда билгеләнгән тәртиптә җаваплы.

4.4. Муниципаль хезмәт күрсәтүне тикшереп тору тәртибенә һәм рәвешләренә таләпләрне характерлаучы нигезләмәләр, шул исәптән гражданның, аларның берләшмәләре һәм оешмалары ягыннан

Муниципаль хезмәт күрсәтүне гражданның, аларның берләшмәләре һәм оешмалары ягыннан тикшереп тору муниципаль хезмәт күрсәткәндә җирле үзидарә органы эшчәнлегенең ачыклыгы, муниципаль хезмәт күрсәтү тәртибе турында тулы, актуаль һәм ышанычлы мәгълүмат алу һәм муниципаль хезмәт күрсәтү процессында мөрәҗәгатьләрне (шикаятьләрне) судка кадәр карау мөмкинлеге ярдәмендә гамәлгә ашырыла.

5. 210-ФЗ номерлы Федераль законның 16 статьясындагы 1 өлешендә күрсәтелгән дәүләт һәм муниципаль хезмәтләр күрсәтүнең күпфункцияле үзеге, оешмаларның, шулай ук аларның вазифаи затларының, муниципаль хезмәткәрләрнең, хезмәткәрләренә карарларына һәм гамәлләренә (гамәл кылмавына) карата судка кадәр (судтан тыш) тәртип

5.1. Мөрәҗәгать итүчеләр муниципаль хезмәтне күрсәтүче органның, муниципаль хезмәтне күрсәтүче органның вазифаи затының, муниципаль хезмәткәрнең, муниципаль хезмәтне күрсәтүче орган җитәкчесе, күпфункцияле үзәк хезмәткәре, күпфункцияле үзәк хезмәткәре, 210-ФЗ номерлы Федераль законның 16 статьясындагы 1.1 өлешендә каралган күпфункцияле үзәк, оешмалар, шулай ук аларның хезмәткәрләре карарларына һәм гамәлләренә (гамәл кылмавына) судка кадәр шикаять белдерү хокукына ия.

Гариза бирүче шул исәптән түбәндәге очрақларда шикаять белән мөрәҗәгать итә ала:

1) муниципаль хезмәт күрсәтү турында гарызнамәне, 210-ФЗ номерлы Федераль законның 15.1 статьясында күрсәтелгән гарызнамәне теркәү срогын бозу;

2) муниципаль хезмәт күрсәтү срогын бозу. Күрсәтелгән очрақта мөрәҗәгать итүче тарафыннан күпфункцияле үзәкнең карарларына һәм гамәлләренә (гамәл кылмавына) карата судка кадәр (судтан тыш) шикаять белдерү, күпфункцияле үзәк хезмәткәренә карата шикаять белдерелә торган күпфункцияле үзәккә 210-ФЗ номерлы Федераль законның 16 статьясындагы 1.3 өлеше белән билгеләнгән тәртиптә тиешле муниципаль хезмәтләр күрсәтү йөкләнгән очрақта мөмкин;

3) мөрәҗәгать итүчедән муниципаль хезмәт күрсәтү өчен Россия Федерациясенең норматив хокукый актларында, Татарстан Республикасының норматив хокукый актларында, муниципаль хокукый актларда тапшырылмаган яисә гамәлгә ашырылмаган документларны яисә мәгълүматны таләп итү яисә гамәлгә ашыру;

4) муниципаль хезмәт күрсәтү өчен Россия Федерациясе норматив хокукый актларында, Татарстан Республикасы норматив хокукый актларында, муниципаль хокукый актларда каралган документларны мөрәҗәгать итүчедән кабул итүдән баш тарту;

5) федераль законнарда һәм алар нигезендә кабул ителгән Россия Федерациясенең башка норматив хокукый актларында, Татарстан Республикасы законнарында һәм башка норматив хокукый актларында, муниципаль хокукый актларда баш тарту нигезләре каралмаган булса, муниципаль хезмәт күрсәтүдән баш тарту. Күрсәтелгән очрақта мөрәҗәгать итүче тарафыннан күпфункцияле үзәкнең

карарларына һәм гамәлләренә (гамәл кылмавына) карата судка кадәр (судтан тыш) шикаять белдерү, күпфункцияле үзәк хезмәткәренә карата шикаять белдерелә торган күпфункцияле үзәккә 210-ФЗ номерлы Федераль законның 16 статьясындагы 1.3 өлеше белән билгеләнгән тәртиптә тиешле муниципаль хезмәтләр күрсәтү йөкләнгән очракта мөмкин;

6) муниципаль хезмәт күрсәткәндә мөрәжәгать итүчедән Россия Федерациясенең норматив хокукый актларында, Татарстан Республикасының норматив хокукый актларында, муниципаль хокукый актларда каралмаган түләү таләп ителгәндә;

7) муниципаль хезмәт күрсәтүче орган, муниципаль хезмәт күрсәтүче органның вазыйфаи заты, күпфункцияле үзәк хезмәткәре, 210-ФЗ номерлы Федераль законның 16 статьясындагы 1.1 өлешендә каралган күпфункцияле үзәк хезмәткәре, оешмалар яисә аларның хезмәткәрләренә муниципаль хезмәт күрсәтү нәтижәсендә бирелгән документларда жибәрелгән басма хаталарын һәм хаталарын төзәтүдән баш тартуы йә мондый төзәтүләрнең билгеләнгән срогын бозу. Күрсәтелгән очракта мөрәжәгать итүче тарафыннан күпфункцияле үзәкнең карарларына һәм гамәлләренә (гамәл кылмавына) карата судка кадәр (судтан тыш) шикаять белдерү, күпфункцияле үзәк хезмәткәренә карата шикаять белдерелә торган күпфункцияле үзәккә 210-ФЗ номерлы Федераль законның 16 статьясындагы 1.3 өлеше белән билгеләнгән тәртиптә тиешле муниципаль хезмәтләр күрсәтү йөкләнгән очракта мөмкин;

8) муниципаль хезмәт күрсәтү нәтижәләре буенча документлар бирү вакытын яки тәртибен бозу;

9) туктатып тору нигезләре федераль законнарда һәм алар нигезендә кабул ителгән Россия Федерациясенең бүтән норматив хокукый актларында, Татарстан Республикасы законнарында һәм башка норматив хокукый актларында, муниципаль хокукый актларда каралмаган булса, муниципаль хезмәт күрсәтүне туктатып тору. Күрсәтелгән очракта мөрәжәгать итүче тарафыннан күпфункцияле үзәкнең карарларына һәм гамәлләренә (гамәл кылмавына) карата судка кадәр (судтан тыш) шикаять белдерү, күпфункцияле үзәк хезмәткәренә карата шикаять белдерелә торган күпфункцияле үзәккә 210-ФЗ номерлы Федераль законның 16 статьясындагы 1.3 өлеше белән билгеләнгән тәртиптә тиешле муниципаль хезмәт күрсәтүләр йөкләнгән очракта мөмкин.

10) мөрәжәгать итүченең муниципаль хезмәт күрсәткәндә, муниципаль хезмәт күрсәтү өчен кирәкле документларны кабул итүдән баш тартканда яисә муниципаль хезмәт күрсәтүдә, № 210-ФЗ Федераль законның 7 статьясындагы 1 өлешенең 4 пунктында каралган очрактан тыш, документларның булмавы һәм (яисә) дәрәҗәле күрсәтелмәгән документларның яисә белешмәләренә таләбе. Күрсәтелгән очракта мөрәжәгать итүче тарафыннан күпфункцияле үзәкнең карарларына һәм гамәлләренә (гамәл кылмавына) карата судка кадәр (судтан тыш) шикаять белдерү, күпфункцияле үзәк хезмәткәренә карата шикаять белдерелә торган күпфункцияле үзәккә 210-ФЗ номерлы Федераль законның 16 статьясындагы 1.3 өлеше белән билгеләнгән тәртиптә тиешле муниципаль хезмәт күрсәтүләр йөкләнгән очракта мөмкин.

5.2. Шикаять язма рәвештә кәгазь чыганакта, электрон рәвештә муниципаль хезмәтне күрсәтүче органга, күпфункцияле үзәкне гамәлгә куючы (алга таба - күпфункцияле үзәкне гамәлгә куючы) дәүләт хакимиятенең тиешле органына, шулай ук 210-ФЗ номерлы Федераль законның 16 статьясындагы 1.1 өлешендә каралган оешмаларга тапшырыла. Муниципаль хезмәтне күрсәтүче орган житәкчесенең карарларына һәм гамәлләренә (гамәл кылмавына) шикаятьләр югарырак органга (ул булган очракта) бирелә йә ул булмаган очракта турыдан-туры муниципаль хезмәтне күрсәтүче орган житәкчесе тарафыннан карала. Күп функцияле үзәк хезмәткәре карарларына һәм гамәлләренә (гамәл кылмавына) карата шикаятьләр шушы күпфункцияле үзәк житәкчесенә бирелә. Күпфункцияле үзәкнең карарларына һәм

гамәлләренә (гамәл кылмавына) шикаятьләр күпфункцияле үзәкне оештыручыга яисә Татарстан Республикасының норматив хокукый акты белән вәкаләтле вазыйфаи затка тапшырыла. 210-ФЗ номерлы Федераль законның 16 статьясындагы 1.1 өлешендә каралган оешмалар хезмәткәрләренә карарларына һәм гамәлләренә (гамәл кылмавына) карата шикаятьләр әлеге оешмалар житәкчеләренә бирелә.

Муниципаль хезмәт күрсәтүче органның, муниципаль хезмәт күрсәтүче органның, муниципаль хезмәткәрнең, муниципаль хезмәт күрсәтүче орган житәкчесенә карарларына һәм гамәлләренә (гамәл кылмавына) карата шикаять почта аша, күпфункцияле үзәк аша, «Интернет» мәгълүмат-телекоммуникация челтәреннән, муниципаль хезмәтне күрсәтүче органның рәсми сайтынан, Бердәм порталдан яисә Республика порталыннан, судка шикаять бирүнең мәгълүмати системасыннан файдаланып жибәрелергә мөмкин, шулай ук мөрәжәгать итүчене шәхсән кабул иткәндә кабул ителергә мөмкин. Күпфункцияле үзәкнең карарларына һәм гамәлләренә (гамәл кылмавына) карата шикаять почта аша, «Интернет» мәгълүмат-телекоммуникация челтәреннән, күпфункцияле үзәкнең, Бердәм порталның яисә Республика порталының рәсми сайтынан, судка шикаять бирүнең мәгълүмат системасы аша жибәрелергә мөмкин, шулай ук мөрәжәгать итүчене шәхсән кабул иткәндә кабул ителергә мөмкин. 210-ФЗ номерлы Федераль законның 16 статьясындагы 1 өлешендә каралган оешмаларның, шулай ук аларның хезмәткәрләренә карарларына һәм гамәлләренә (гамәл кылмавына) карата шикаять почта аша, «Интернет» мәгълүмат-телекоммуникация челтәреннән, әлеге оешмаларның, Бердәм порталның яисә Республика порталының рәсми сайтларыннан файдаланып жибәрелергә мөмкин, шулай ук мөрәжәгать итүчене шәхсән кабул иткәндә кабул ителергә мөмкин.

5.3. Шикаятьтә түбәндәге мәгълүматлар булырга тиеш:

1) 210-ФЗ номерлы Федераль законның 16 статьясындагы 1 өлешендә каралган оешмаларның, аларның житәкчеләре һәм (яисә) хезмәткәрләре, карарларына һәм гамәлләренә (гамәл кылмавына) карата шикаять белдерелә торган муниципаль хезмәтне күрсәтүче органның, муниципаль хезмәтне күрсәтүче органның вазыйфаи затының йә муниципаль хезмәткәрнең, күпфункцияле үзәкнең, аның житәкчесенә һәм (яисә) хезмәткәренә, оешмаларының исеме;

2) мөрәжәгать итүченең фамилиясе, исеме, атасының исеме (соңгысы - булган очракта), яшәү урыны турында белешмәләр - физик зат йә исеме, мөрәжәгать итүче - юридик зат урнашкан урын турында белешмәләр, шулай ук элемтә телефоны номеры (номеры), электрон почта адресы (адресы) һәм мөрәжәгать итүчегә җавап жибәрелергә тиешле почта адресы;

3) муниципаль хезмәтне күрсәтүче органның, муниципаль хезмәтне күрсәтүче органның вазыйфаи затының йә муниципаль хезмәткәрнең, күпфункцияле үзәкнең хезмәткәре, күпфункцияле үзәк хезмәткәре, 210-ФЗ номерлы Федераль законның 16 статьясындагы 1.1 өлешендә каралган күпфункцияле үзәк хезмәткәре, оешмаларның, аларның хезмәткәрләренә шикаять белдерелә торган карарлары һәм гамәлләре (гамәл кылмавы) турында белешмәләр;

4) мөрәжәгать итүче муниципаль хезмәтне күрсәтүче органның, муниципаль хезмәтне күрсәтүче органның вазыйфаи затының йә муниципаль хезмәткәрнең, күпфункцияле үзәкнең, күпфункцияле үзәк хезмәткәре, күпфункцияле үзәк хезмәткәре, 210-ФЗ номерлы Федераль законның 16 статьясындагы 1.1 өлешендә каралган оешмаларның, аларның хезмәткәрләренә карары һәм гамәлләре (гамәл кылмавы) белән килешми торган дәлилләр. Гариза бирүче тарафыннан аның дәлилләрен раслый торган документлар (булган очракта) яисә аларның күчәрмәләре тапшырылырга мөмкин.

5.4. Кергән шикаять кергән көннең икенче эш көненнән дә соңга калмыйча теркәлергә тиеш.

Муниципаль хезмэт күрсэтүче органга, күпфункцияле үзәккә, күпфункцияле үзәкне гамәлгә куючыга, 210-ФЗ номерлы Федераль законның 16 статьясындагы 1.1 өлешендә каралган оешмаларга йә югарырак органга (ул булганда) аны теркәгән көннән алып унбиш эш көне эчендә, ә муниципаль хезмэт күрсэтүче органга, күпфункцияле үзәккә, оешмаларга шикаять биргән очракта, 210-ФЗ номерлы Федераль законның 16 статьясындагы 1 өлешендә каралган оешмаларга мөрәжәгать итүчедән документларны кабул иткәндә йә жиберелгән басма хаталарны төзәткән яисә билгеләнгән срокларны бозган очракта - аны теркәгән көннән алып биш эш көне эчендә - шундый төзәтмәләр кертелгән көннән соң биш эш көне эчендә каралырга тиеш.

5.6. Шикаятьне карап тикшерү нәтижәләре буенча түбәндәге карарларның берсе кабул ителә:

1) шикаять канәгатьләндерелә, шул исәптән кабул ителгән карарны гамәлдән чыгару, муниципаль хезмэт күрсәтү нәтижәсендә бирелгән документларда жиберелгән хаталарны һәм ялгышларны төзәтү, Россия Федерациясе норматив хокукый актлары, Татарстан Республикасы норматив хокукый актлары, муниципаль хокукый актлар белән түләү алу каралмаган очракларда алынган акчаны гариза бирүчегә кире кайтару рәвешендә дә;

2) шикаятьне канәгатьләндерү кире кагыла.

Әлеге пунктта күрсәтелгән карар кабул ителгән көннән соң килә торган көннән дә соңга калмыйча, гариза бирүчегә язма рәвештә һәм шикаятьне гариза бирүче теләге буенча электрон формада карап тикшерү нәтижәләре турында дәлилленгән җавап юллана.

5.7. Шикаятьне карау нәтижәләре турында мөрәжәгать итүчегә биргән җавапта канәгатьләндерелергә тиешле дип танылган очракта, шикаять муниципаль хезмэт күрсәтүче орган, күпфункцияле үзәк йә 210-ФЗ номерлы Федераль законның 16 статьясындагы 1.1 өлешендә каралган оешма тарафыннан башкарыла торган гамәлләр турында мәгълүмат муниципаль хезмэт күрсәткәндә ачыкланган хокук бозуларны кичекмәстән бетерү максатларында бирелә, шулай ук китерелгән уңайсызлыklar өчен гафу үтенәләр һәм мөрәжәгать итүчегә муниципаль хезмэт алу максатларында башкарырга кирәк булган алга таба гамәлләр турында мәгълүмат күрсәтелә.

5.8. Шикаятьне карау нәтижәләре турында мөрәжәгать итүчегә җавапта канәгатьләндерелмәгән дип танылган очракта, кабул ителгән карарның сәбәпләре турында дәлилле аңлатмалар, шулай ук кабул ителгән карарга шикаять бирү тәртибе турында мәгълүмат бирелә.

5.9. Шикаятьне карап тикшерү барышында яки нәтижәләре буенча административ хокук бозу яки жинаять билгеләре ачыкланган очракта, шикаятьләрне карап тикшерү вәкаләте бирелгән вазифаи зат, хезмәткәр булган материалларны, кичекмәстән, прокуратура органнарына юллай.

Татарстан Республикасы
Апас муниципаль районы

Юридик затлар өчен

(жирле үзидарә органы исеме)

(оешманың тулы исеме һәм
оештыру-хокукый рәвеш)

йөзендә:

(Житәкченең яисә башка шуның ФИО)
вәкаләтле зат)

Шәхесне таныкый торган документ
мөрәжәгать итүче:

(документ төре)

(сериясе, номеры)

(кем тарафыннан, кайчан бирелгән)
Дәүләт теркәве турында белешмәләр
юридик зат:

Төп дәүләт теркәве номеры (ОГРН)

Салым түләүченең тәңгәлләштерү номеры
(ИНН)

Урнашу урыны

Контакт мәгълүматы:

тел. 1

тел. 2

эл.

почта

Физик затлар һәм индивидуаль эшқуарлар өчен

ФИО

Шәхесне раслаучы документ:

(документ төре)

(сериясе, номеры)

(кем тарафыннан, кайчан бирелгән)
ОРГНИП (ИП өчен)

Теркәлү адресы

Ышанычлылык буенча вәкил яки законлы
вәкил:
ФИО

Шәхесне раслаучы документ:

(документ төре)

(сериясе, номеры)

(кем тарафыннан, кайчан бирелгән)
Вәкаләтләрне раслый торган документның
реквизитлары:

Теркәлү адресы

Контакт мәгълүматы:

тел. 1 _____

тел. 2 _____

эл. _____

почта _____

Гариза

Шәһәр төзелеше эшчәнлеген тәэмин итүнең дәүләт мәгълүмат системасындагы
(ГИСОГД) мәгълүматларны, документларны, материалларны бирүегезне сорыйм:

(нинди мәгълүматлар, документлар, материалларны ачыкларга кирәк:

*генплан буенча, планлаштыру проекты буенча, төзелеш һәм жирдән файдалану
кагыйдәләре буенча)*

территорияләр, _____ жир кишәрлеге, _____ капитал төзелеш объекты
(кирәклесен билгеләргә)

кадастр номеры: _____

адресы буенча: _____

һәм (яисә) ГИСОГД бүлегендә булган документларның күчермәләрен (кирәкле бүлекне билгеләп үтү)

Шәһәр төзелеше эшчәнлеген тәмин итүнең дәүләт мәгълүмат системасы бүлегенең исеме

1. Россия Федерациясенең территорияль планлаштыру документлары
2. Россия Федерациясенең ике һәм аннан күбрәк субъектының территорияль планлаштыру документлары, Россия Федерациясе субъектларын территорияль планлаштыру документлары
3. Муниципаль берәмлекләрнең территорияль планлаштыру документлары
4. Шәһәр төзелешен проектлау нормативлары
5. Шәһәр төзелешен зоналау
6. Территорияне төзекләндерү кагыйдәләре
7. Территорияне планлаштыру
8. Инженерлык тикшеренүләре
9. Ясалма жир кишәрлекләре
10. Территориядән файдалануның махсус шартлары булган зоналар
11. Жир өсте һәм жир асты коммуникацияләре планы
12. Жирләрне резервка кую һәм жир кишәрлекләрен тартып алу
13. Төзелгән яисә төзелергә тиешле жир участкалары турында эшнамәләр
14. Территорияль планлаштыру документларын гамәлгә ашыру программалары
15. Махсус саклана торган табигать территорияләре
16. Урманчылык
17. Капиталь төзелеш объектларының мәгълүмат модельләре
18. Башка белешмәләр, документлар, материаллар

Муниципаль хезмәт күрсәтүнең нәтижәсе, түбәндәгеләрне күрсәтүне сорыйм:

Татарстан Республикасы дәүләт һәм муниципаль хезмәтләр порталының шәхси кабинетына;

Татарстан Республикасы дәүләт һәм муниципаль хезмәтләр күрсәтүнең күпфункцияле үзәгендә.

Органда.

Юл хәрәкәте иминлеге дәүләт инспекциясендә соратылган белешмәләр, документлар, материаллар түләүле, һәм белешмәләр, документлар, материаллар бирүдә күрсәтелгән белешмәләрне, документларны, материалларны бирүне тыю кануннар нигезендә билгеләнгән рәвештә кире кагылырга мөмкин.

_____ (көне) _____ (имза) _____ (фамилиясе, исеме,
атасының исеме)

*Запроста күрсәтелгән белешмәләрнең, документларның, материалларның түләүсез бирелгәнлеге турында федераль законнарда билгеләнгән очрактан тыш, Россия Федерациясе дәүләт хакимияте органнары, Россия Федерациясе субъектларының дәүләт хакимияте органнары, башка жирле үзидарә органнары,

күчөмсөз милек объектларын исәпкә алу оешмалары (органнары), капитал төзелеш объектларына карата дөүлөт һәм муниципаль милекне исәпкә алу органнары запрослары буенча, физик һәм юридик затлар запрослары буенча шөһәр төзелеш эшчәнлеген тәмин итүнең дөүлөт мәгълүмат системаларындагы белешмәләр түләүсөз бирелә.

Шөһәр төзелеше эшчәнлеген
тээмин итүнең мәгълүмат системасында
булган белешмәләргә, документларны,
материалларны күрсәтү буенча
муниципаль хезмәт күрсәтүнең
административ регламентына
2 нче кушымта

(Муниципаль хезмәт күрсәтүче орган банкы)

Муниципаль хезмәт күрсәтү өчен кирәкле документларны кабул итүдән баш тарту
турында
КАРАР

_____ мөрәжәгатә белән бәйлә
рәвештә _____

(Физик зат ф. и. о., юридик затның исеме – мөрәжәгать итүче)

_____. _____ гаризасы, о

нигезендә: _____

тапшырылган документларны карау нәтижәләре буенча муниципаль хезмәт күрсәтү
өчен кирәкле документларны түбәндәгеләргә карата кабул итүдән баш тарту турында
карау кабул ителде:

- 1.
- 2.

Электрон имза турында белешмәләргә

Вазыйфаи зат (ФИО) _____

(органның вәкаләтле вазыйфаи заты
имзасы)

Башкаручы (ФИО)

(башкаручы элементләр)

Шәһәр төзелеше эшчәнлеген
тәэмин итүнең мәгълүмат системасында
булган белешмәләрне, документларны,
материалларны күрсәтү буенча
муниципаль хезмәт күрсәтүнең
административ регламентына
3 нче кушымта

(Муниципаль хезмәт күрсәтүче орган бланкы)

Шәһәр төзелеше эшчәнлеген тәэмин итүнең дәүләт мәгълүмат системасында булган
белешмәләрне, документларны, материалларны бирүдән баш тарту турында
КАРАР

_____ мөрәжәгатә белән бәйлә
рәвештә _____

(Физик зат ф. и. о., юридик затның исеме – мөрәжәгать итүче)

_____. _____ гаризасы, о

нигезендә: _____

тапшырылган документларны карау нәтижеләре буенча муниципаль хезмәтне
түбәндәгеләргә бәйлә рәвештә күрсәтүдән баш тарту турында карар кабул ителде:

1.

2.

Электрон имза турында белешмәләр

Вазыйфаи зат (ФИО) _____

(органның вәкаләтле вазыйфаи заты
имзасы)

Башкаручы (ФИО)

(башкаручы элементләрә)

Шәһәр төзелеше эшчәнлеген
тәэмин итүнең мәғлүмат системасында
булган белешмәләргә, документларны,
материалларны күрсәтү буенча
муниципаль хезмәт күрсәтүнең
административ регламентына
4нче кушымта

Башкарма комитет Җитәкчесенә

Кемнән: _____

Техник хатаны төзәтү турында Гариза

Муниципаль хезмәт күрсәтүдә жибәрелгән хата турында хәбәр итәм

(хезмәтнең атамасы)

Язылган: _____

Дәрәс мәғлүматлар: _____

Жибәрелгән техник хатаны төзәтүгә һәм муниципаль хезмәт күрсәтү нәтижәсе булып торган документка тиешле үзгәрешләр кертүгә сорыйм.

Түбәндәге документларны терким:

- 1.
- 2.
- 3.

Техник хатаны төзәтү турындагы гаризаны кире кагу турында карар кабул ителгән очракта, әлеге карарны:

электрон документ юллау юлы белән E-mail адресына: _____;

- расланган күчәрмә рәвешендә кәгазь чыганакта почта аша
_____ адресына

юллавыгызны сорыйм.

Әлеге гаризага кертелгән, шәхесемә һәм мин вәкиле булып торган затка кагылышлы, шулай ук минем тарафтан түбәндә кертелгән мәғлүматларның дәрәс булуын раслыйм. Гаризага теркәлгән документлар (документ күчәрмәләре) Россия Федерациясе законнары белән билгеләнгән таләпләргә туры килә, гариза биргән вакытта бу документлар гамәлдә һәм андагы мәғлүматлар дәрәс.

_____ (көнә)
исемә)

_____ (имза) (_____)
(фамилиясе, исеме, атасының

Шәһәр төзелеше эшчәнлеген
тәэмин итүнең мәғлүмат системасында
булган белешмәләренә, документларны,
материалларны күрсәтү буенча
муниципаль хезмәт күрсәтүнең
административ регламентына
5 нче кушымта

Юридик затлар өчен

·
(жирле үзидарә органы исеме)

(оешманың тулы исеме һәм
оештыру-хокукий рәвеш)
йөзөндә:

(Житәкченең яисә башка шуның ФИО)
вәкаләтле зат)
Шәхесне таныкый торган документ
мөрәжәгать итүче:

(документ төре)

(сериясе, номеры)

(кем тарафыннан, кайчан бирелгән)
Дәүләт теркәве турында белешмәләр
юридик зат:
Төп дәүләт теркәве номеры (ОГРН)

Салым түләүченең тәңгәлләштерү номеры
(ИНН)

Урнашу урыны

Контакт мәғлүматы:

тел. 1 _____

тел. 2 _____

эл. _____

почта _____

Физик затлар һәм индивидуаль затлар өчен
эшқуарлар

ФИО

Шәхесне раслаучы документ:

(документ төре)

(сериясе, номеры)

(кем тарафыннан, кайчан бирелгән)

ОРГНИП (ИП өчен)

Теркәлү адресы

Ышанычлылык буенча вәкил яки законлы
вәкил:

ФИО

Шәхесне раслаучы документ:

(документ төре)

(сериясе, номеры)

(кем тарафыннан, кайчан бирелгән)

Вәкаләтләрне раслый торган документның
реквизитлары:

Теркәлү адресы

Контакт мәгълүматы:

тел. 1 _____

тел. 2 _____

эл. _____

почта _____

Белешмәләр, документлар, ГИСОГД материаллары биргән өчен түләнгән акчаларны
кере кайтару турында гариза

_____ сум
күлөмөндөгө акчаны кире кайтаруу туурнда карар бирүегезне сорыйм,

мин түлөгөн/ исеме

_____ запросы буенча ГИСОГД биргөн өчен оешманың
аталышы. Үткөрөлгөн түлөү туурндагы түлөү документиның _____
күчөрмөсө кушымтада бирелә.

Акчаны түбөндөгө банк реквизитлары буенча күчөрүегезне сорыйм:

(акча алуучы счётының банк реквизитлары)

(мөрөжәгать итүченең вәкаләтле заты вазыйфасы)

Татарстан Республикасы
 Апас муниципаль районы Башкарма
 комитетының 2021 елның 7
 сентябрдәгә 282 номерлы
 карарына

2021 елның 7 сентябрдән № 282

Шөһәр төзелеше эшчәнлеген тәэмин итүнең мәгълүмат системасында булган
 белешмәләрне, документларны, материалларны күрсәтү буенча муниципаль хезмәт
 күрсәтүнең
 социаль наем шартнамәсе буенча торак урын бирү буенча муниципаль хезмәт күрсәтү

1. Гомуми нигезләмәләр

1.1. Муниципаль хезмәт күрсәтүнең өлеге административ регламенты (алга
 таба - Регламент) социаль наем шартнамәсе буенча торак урын бирү буенча
 муниципаль хезмәт күрсәтү стандартын һәм тәртибен (алга таба - муниципаль хезмәт)
 билгели.

1.2. Хезмәт алучылар: торак шартларын яхшыртуга мохтаж физик затлар (алга
 таба-мөрәжәгать итүче).

Мөрәжәгать итүчеләрнең мәнфәгатьләрен мөрәжәгать итүче билгеләнгән
 тәртиптә вәкаләтле затлар һәм физик затларның законлы вәкилләре (алга таба -
 мөрәжәгать итүче вәкиле) тәкъдим итә ала.

1.3. Муниципаль хезмәт күрсәтү турында мәгълүмат:

1.3.1. Муниципаль хезмәт күрсәтү тәртибе турында мәгълүмат түбәндәгеләр
 урнаштырыла:

1) дөүләт һәм муниципаль хезмәтләр күрсәтүнең күпфункцияле үзәкләре
 биналарында урнашкан муниципаль хезмәт турында визуаль һәм текстлы мәгълүмат
 стендларында.

2) муниципаль районның «Интернет» мәгълүмат-телекоммуникация
 челтәрендәгә рәсми сайтында (<https://www.apastovo.tatarstan.ru>);

3) Татарстан Республикасы дөүләт һәм муниципаль хезмәтләр Порталында
 (<https://uslugi.tatarstan.ru>) (алга таба - Республика порталы);

4) Бердәм дөүләти һәм муниципаль хезмәтләр (функцияләр) порталында (<https://www.gosuslugi.ru>) (алга таба - Бердәм портал);

5) «Татарстан Республикасы дөүләт һәм муниципаль хезмәтләр реестры»
 дөүләт мәгълүмат системасында (<http://frgu.tatar.ru>) (алга таба - Республика реестры).

1.3.2. Муниципаль хезмәт күрсәтү мәсьәләләре буенча консультацияләр
 түбәндәгеләр гамәлгә ашырыла:

1) телдән мөрәжәгать иткәндә дөүләт һәм муниципаль хезмәтләр күрсәтүнең
 күпфункцияле үзәкләрендә - шәхсән яисә телефон аша;

2) Республика порталының интерактив формасында;

3) *Апас муниципаль районы Башкарма комитетында (алга таба - Орган):*

телдән мөрәжәгать иткәндә-шәхсән яки телефон аша;

язмача (шул исәптән электрон документ формасында) мөрәжәгать иткәндә –
 кәгазьдә почта аша, электрон формада электрон почта аша.

1.3.3. Бердәм порталда, Республика порталында муниципаль хезмәтне күрсәтү тәртибе һәм сроклары турында мәгълүмат Республика реестрындагы белешмәләр нигезендә гариза бирүчегә бушлай бирелә.

Муниципаль хезмәт күрсәтү сроклары һәм тәртибе турындагы мәгълүматтан файдалану мөрәжәгать итүче тарафыннан нинди дә булса таләпләрне үтәмичә, шул исәптән программа тәминатыннан файдаланмыйча, гамәлгә ашырыла, аны мөрәжәгать итүченең техник чараларына урнаштыру программа тәминатының хокук иясе белән лицензияле яисә башка килешү төзүне таләп итә, ул мөрәжәгать итүчене теркәүне яисә авторизацияләүне яисә аларга шәхси мәгълүматлар бирүне күздә тоталар.

1.3.4. Мөрәжәгать итүче шәхсән яисә телефон аша мөрәжәгать иткәндә кәргән мөрәжәгать нигезендә түбәндәге мәгълүмат бирелә:

8) дәүләт һәм муниципаль хезмәтләр күрсәтүнең күпфункцияле үзәге, Орган урнашкан урын турында (адресы, эш графигы, белешмә телефоннары);

9) муниципаль хезмәт күрсәтү тәртибе турында, гаризалар бирү ысуллары һәм сроклары турында;

10) муниципаль хезмәт күрсәтелә торган категорияләр турында; муниципаль хезмәт күрсәтү мәсьәләләрен җайга сала торган норматив хокукый актлар турында;

11) муниципаль хезмәт күрсәтү турында гаризаны карау өчен кирәкле документлар исемлегенә турында, гаризаны кабул итү һәм теркәү сроклары турында;

12) муниципаль хезмәт күрсәтү барышы турында;

13) муниципаль хезмәт күрсәтү мәсьәләләре буенча мәгълүматның рәсми сайтында урнаштырылган урыны турында;

14) Орган вазыйфаи затларының гамәлләренә яисә гамәл кылмауларына карата шикәят белдерү тәртибе турында.

Язма мөрәжәгать буенча муниципаль хезмәт күрсәтү өчен җаваплы бүлек хезмәткәрләре язма рәвештә мөрәжәгать итүчегә муниципаль хезмәт күрсәтү тәртибен һәм Регламентның әлеге пунктында күрсәтелгән мәсьәләләргә җентекләп аңлаталар һәм мөрәжәгатьне теркәгән көннән алып өч эш көне эчендә мөрәжәгать итүчегә җавап җибәрәләр. Җаваплар мөрәжәгать телендә бирелә. Мөрәжәгать телендә җавап бирү мөмкин булмаган очракта, Татарстан Республикасының дәүләт телләре кулланыла.

1.3.5. Муниципаль хезмәт күрсәтү мәсьәләләре буенча мәгълүмат муниципаль районның рәсми сайтында һәм Орган биналарындагы мәгълүмат стендларында мөрәжәгать итүчеләр белән эшләү өчен урнаштырыла.

Мәгълүмат стендларында һәм муниципаль районның «Интернет» мәгълүмат-телекоммуникация челтәрендәге рәсми сайтында урнаштырыла торган Татарстан Республикасы дәүләт телләрендә мәгълүмат «Интернет» мәгълүмат-телекоммуникация челтәрендәге мәгълүмат муниципаль хезмәт турында 2.1, 2.3, 2.4, 2.5, 2.7, 2.9, 2.10, 2.11, 5.1 Регламентның урнашу урыны, белешмә телефоннары, Орган эше вакыты турындагы, муниципаль хезмәт күрсәтүгә гаризалар кабул итү графигы турындагы белешмәләргә үз эченә ала.

1.4. Муниципаль хезмәт күрсәтүне җайга сала торган норматив хокукый актлар исемлегенә (норматив хокукый актларның реквизитларын һәм аларны рәсми бастырып чыгару чыганаclarын күрсәтеп), Бердәм порталда, Республика реестрында, «Интернет» мәгълүмат-телекоммуникация челтәрендәге рәсми сайтта урнаштырылган.

Гамәлдәге редакциядә административ регламент тексты Бердәм порталда, Республика реестрында, «Интернет» мәгълүмат-телекоммуникация челтәрендәге рәсми сайтта урнаштырылырга тиеш.

1.5. Регламентта түбәндәге терминнар һәм билгеләмәләр кулланыла:

дәүләт һәм муниципаль хезмәтләр күрсәтүнең күпфункцияле үзәгенең ерактан урнашкан эш урыны - Россия Федерациясе Хөкүмәтенең 2012 елның 22 декабрендәге 1376 номерлы карары белән расланган «Дәүләт һәм муниципаль хезмәтләр күрсәтүнең

күп функцияле үзәкләре эшчәнлеген оештыру кагыйдәләренең 34 пункты нигезендә муниципаль районның шәһәр (авыл) җирлегендә яисә Татарстан Республикасы шәһәр округында төзелгән дәүләти һәм муниципаль хезмәтләр күрсәтүнең күпфункцияле үзәгенең территорияль аерымланган структур бүлекчәсе (офисы);

техник хата - муниципаль хезмәт күрсәтүче орган тарафыннан кертелгән һәм документка (муниципаль хезмәт күрсәтү нәтижәсе) кертелгән белешмәләрнең, белешмәләр кәргән документлардагы белешмәләрнең тәңгәл килмәвенә китергән хата (описка, басма, грамматик яки арифметик хата яисә мондый хата).;

ЕСИА - Электрон рәвештә дәүләт һәм муниципаль хезмәтләр күрсәтү өчен кулланыла торган мәгълүмати системаларның мәгълүмати-технологик хезмәттәшлеген тәмин итүче инфраструктурада идентификация һәм аутентификациянең бердәм системасы.

Мәгълүмати аралашуда катнашучыларның (мөрәҗәгать итүчеләрнең һәм башкарма хакимият органнарының һәм җирле үзидарә органнарының вазыйфаи затларының) дәүләт мәгълүмат системаларында һәм башка мәгълүмат системаларында булган мәгълүматтан файдалануын тәмин итүче федераль дәүләт мәгълүмат системасы;

МФЦ - «Татарстан Республикасында дәүләт һәм муниципаль хезмәтләр күрсәтүнең күпфункцияле үзәге» дәүләт бюджет учреждениесе;

МФЦ - Татарстан Республикасы дәүләт һәм муниципаль хезмәтләр күрсәтүнең күпфункцияле үзәкләренең автоматлаштырылган мәгълүмат системасы.

Регламентта муниципаль хезмәт күрсәтү турында гариза (алга таба - гариза) муниципаль хезмәт күрсәтү турында «Дәүләт һәм муниципаль хезмәтләр күрсәтүне оештыру турында» 2010 елның 27 июлендәге 210-ФЗ номерлы Федераль законның 2 статьясындагы 3 пункты (алга таба - 210-ФЗ номерлы Федераль закон) нигезендә бирелгән гарызнамә аңлашыла.

2. Муниципаль хезмәт күрсәтү стандарты

2.1. Муниципаль хезмәт исеме

Гражданга муниципаль торак фондының торак урынын социаль наем шартнамәсе буенча бирү.

2.2. Җирле үзидарәнең муниципаль хезмәтне турыдан-туры күрсәтүче башкарма-боеру органы исеме

Татарстан Республикасы Апас муниципаль районы башкарма комитеты

2.3. Муниципаль хезмәт күрсәтү нәтижәсе тасвирламасы

2.3.1. Муниципаль хезмәт күрсәтү нәтижәсе булып түбәндәгеләр тора:

1) гражданга социаль наем шартнамәсе (торак урынының социаль наем шартнамәсе проекты кушымтасы белән) буенча торак урын бирү турында карар (әлеге Регламентка 1 нче кушымта);

2) муниципаль хезмәт күрсәтүдән баш тарту турында карар (әлеге Регламентка 2 нче кушымта).

2.3.2. Муниципаль хезмәт күрсәтү нәтижәсе мөрәҗәгать итүчегә «Электрон имза турында» 2011 елның 06 апрелендәге 63-ФЗ номерлы Федераль закон (алга таба - 63-ФЗ номерлы Федераль закон) нигезендә Орган (яки Орган) вәкаләтле вазыйфаи затының көчәйтелгән квалификацияле имзасы куелган электрон документ рәвешендә Республика порталының шәхси кабинетына җибәрелә.

2.3.3. Мөрәжәгать итүчене сайлау буенча муниципаль хезмәт күрсәтү нәтижәсе Органда яисә МФЦда электрон документның мөһер һәм тиешенчә вәкаләтле вазыйфаи заты Орган яисә МФЦ хезмәткәре имзасы белән таныкланган кәгазьдә басылган нөсхәсе рәвешендә тапшырыла.

2.3.4. Мөрәжәгать итүче муниципаль хезмәтне электрон документ рәвешендә күрсәтү нәтижәсен муниципаль хезмәт күрсәтү нәтижәсенәң гамәлдә булу срогы дәвамында алырга хокуклы.

2.4. Муниципаль хезмәт күрсәтүдә катнаша торган оешмаларга мөрәжәгать итү кирәклеген дә исәпкә алып, муниципаль хезмәт күрсәтү вакыты, туктатып тору мөмкинлегенә Россия Федерациясе законнары белән каралган очракта, муниципаль хезмәт күрсәтүне туктатып тору вакыты, муниципаль хезмәт күрсәтү нәтижәсе булган документларны тапшыру (юллау) вакыты

2.4.1. Социаль наем шартнамәсе буенча торак алуга учетка кую - 30 эш көне.

2.4.2. Муниципаль хезмәт күрсәтү вакытын туктатып тору каралмаган.

2.4.3. Электрон документ рәвешендә муниципаль хезмәт күрсәтү нәтижәсе булган документның юлнамасы муниципаль хезмәт күрсәтү нәтижәсен рәсмиләштерү һәм теркәү көнендә гамәлгә ашырыла.

2.5. Законнар һәм башка норматив хокукый актлар нигезендә муниципаль хезмәт күрсәтү өчен кирәкле, шулай ук муниципаль хезмәт күрсәтү өчен кирәкле һәм мөһбүри булган хезмәтләрне күрсәтү өчен кирәкле, мөрәжәгать итүче тарафыннан тапшырылырга тиешле документларның тулы исемлегенә, мөрәжәгать итүче тарафыннан аларны алу ысуллары, шул исәптән электрон формада алу ысуллары, аларны тапшыру тәртибе

2.5.1. Муниципаль хезмәт алу өчен мөрәжәгать итүче мөрәжәгать итүче категориясенә һәм мөрәжәгать итү нигезләренә бәйсез рәвештә түбәндәге документларны тапшыра:

1) шәхесне раслаучы документ (Республика порталы аша мөрәжәгать иткән очракта таләп ителми);

2) мөрәжәгать итүче вәкиленең муниципаль хезмәт күрсәтүне сорап мөрәжәгать иткән очракта мөрәжәгать итүче вәкиленең вәкаләтләрен раслый торган документ (физик затларның законлы вәкилләре мөрәжәгать иткән очракта таләп ителми);

3) гариза:

– кәгазь чыганактагы документ рәвешендә (әлеге Регламентка 3 нче кушымта);

– Республика порталы белән мөрәжәгать иткәндә, Регламентның 2.5.3 пункты таләпләренә нигезендә имзаланган электрон рәвештә (гаризаның электрон формасына тиешле белешмәләр кергән юлы белән тутырыла).

2.5.1.1. Гражданның торак урыннарга мөхтажлар буларак исәпкә алу өчен түбәндәге документлар кирәк:

1) мөрәжәгать итүче гражданның гаилә составын раслый торган документлар («Дәүләт һәм муниципаль хезмәтләр күрсәтүне оештыру турында» 2010 елның 27 июлендәге 210-ФЗ номерлы Федераль законның 7 статьясындагы 6 өлешенәң 3, 3.1 һәм 12 пунктларында каралган документлар өлешендә):

3 пункт:

- чит дәүләтнең компетентлы органнары тарафыннан бирелгән гражданлык хәле актларын дәүләт теркәвенә алу турында таныклыклар һәм аларның рус теленә нотариаль таныкланган тәржемәсе.

3.1 пункт:

- гражданлык хәле актларын теркәү органнары яисә Россия Федерациясенәң консул учреждениеләре тарафыннан бирелгән уллыкка алу турында таныклыклар.

12 пункт:

- сорау алу, тикшерү органнары яки суд тарафыннан жинаять эшләре буенча житештерү барышында бирелгән (рәсмиләштерелгән) документлар, граждан яисә административ суд эшчәнлегә барышында бирелгән яисә арбитраж судларда суд эшләрен башкару барышында бирелгән документлар, шул исәптән гомуми юрисдикция һәм арбитраж судларның карарлары, карарлары һәм карарлары.

2) мөрәжәгать итүче гражданны йө аның гаилә әгъзасын торак урыны биру хокукына ия гражданнар категориясенә торак законнары нигезендә чираттан тыш кертергә нигез бирә торган документлар:

- медицина оешмасыннан медицина белешмәсе - хроник авыруның авыр формасы белән авыручы, Россия Федерациясә Хөкүмәте тарафыннан вәкаләт бирелгән федераль башкарма хакимият органы раслаган исемлек буенча аның белән бергә яшәү мөмкин булмаган авыру гражданның гаиләсе составында булганда;

- опекун билгеләү турында опека һәм попечительлек органнарыннан белешмә - хокукка сәләтсез граждан исемәннән гамәлдә булган опекун тарафыннан исәпкә алу турында гариза имзаланган очракта;

- ятим балаларның һәм ата-ана тәрбиясеннән мөхрүм калган балаларның, ятим балалар һәм ата-ана тәрбиясеннән мөхрүм калган балалар исәбендәгә затларның мәгариф һәм башка оешмаларда, шул исәптән социаль хезмәт күрсәтү оешмаларында, тәрбиягә алган гаиләләрдә, гаилә тибындагы балалар йортларында булу-булмавын, опеканы (попечительлекне) туктатканда, шулай ук Россия Федерациясә Кораллы Көчләрендә хезмәт тәмамланганнан соң яисә иректән мөхрүм итү рәвешендәгә жәзаны үтәүче учреждениеләрдән кайтканнан соң аларның статусын раслый торган документлар;

3) күчемсез мөлкәт Бердәм дәүләт реестрында хокуклар теркәлмәгән күчемсез милек объектларына хокук билгели торган документлар.

2.5.1.2. Гражданнарны аз керемле дип тану өчен Регламентның 2.5.1.1 пунктында каралган документлардан тыш, өстәмә рәвештә «Татарстан Республикасы дәүләт торак фондыннан һәм муниципаль торак фондыннан социаль наем шартнамәләре буенча гражданнарның аларга торак урыннары биру хокукларын гамәлгә ашыру турында» 2007 елның 13 июлендәгә 31-ТРЗ номерлы Татарстан Республикасы Законының 12 (4 өлешеннән тыш) һәм 19 статьяларында күрсәтелгән түбәндәгә документлар кирәк (алга таба - 2007 елның 13 июлендәгә 31-ТРЗ номерлы Татарстан Республикасы Законы).

2.5.1.3. Гражданнарны билгеләнгән федераль законга, Россия Федерациясә Президенты Указы яисә Татарстан Республикасы законы белән Регламентның 2.5.1.1 пунктында каралган документлар белән бер үк вакытта категориягә керту максатларында гражданнарның федераль законда билгеләнгән башка законда, Россия Федерациясә Президенты указы яисә Татарстан Республикасы законы белән билгеләнгән, торак урыннарга мохтажлар буларак исәпкә алу хокукы булган категорияләргә карата мөнәсәбәтен раслый торган документлар кирәк.

2.5.2. Гариза һәм аңа теркәп бирелә торган документлар мөрәжәгать итүче тарафыннан түбәндәгә ысулларның берсен кулланып тапшырылырга (жибәрелергә) мөмкин:

1) МФЦ аша кәгазь чыганаclarда һәм Регламентның 2.5.3 пункты таләпләренә туры килә торган электрон документлар рәвешендә;

2) баланы уллыкка алган мөрәжәгать итүченәң туу турындагы таныклыкка уллыкка алуы ата-ана буларак язылмаган мөрәжәгать итүченәң мөрәжәгать итү очрагынан тыш, Республика порталы ярдәмендә электрон рәвештә;

3) Органда шәхсән яисә кәгазьдә почта элементәсе ярдәмендә. Гариза һәм теркәлә торган документлар почта элементәсе аша жиберелгәндә билгеләнгән тәртиптә таныклана.

2.5.3. Республика порталы аша юллама белән гариза бирүченең гади электрон имзасы белән имзалана.

Гади электрон имза алу өчен мөрәжәгать итүчегә ЕСИАда теркәлү (аутентификация) процедурасын узарга, шулай ук хисап язуын расларга кирәк.

Регламентның 2.5.1 пунктының 2, 5 бүлекләрендә күрсәтелгән электрон документлар (электрон документлар образлары) мондый документларны, шул исәптән нотариуслар төзүгә һәм имзалауга вәкаләтле затларның көчәйтелгән квалификацияле имзасы белән таныклана.

Гаризага теркәлә торган электрон документлар (электрон документлар образлары), шул исәптән ышанычнамәләр, pdf форматларында файллар рәвешендә жиберелә, турыдан-туры, jpeg, png, tif, doc, docx, rtf, 50 Мбайттан артмый.

Бирелә торган электрон документларның (электрон документларның) сыйфаты документ текстын тулы күләмдә укырга һәм документның реквизитларын танырга мөмкинлек бирергә тиеш.

2.5.4. Гариза бирүчедән:

1) муниципаль хезмәт күрсәтүгә бәйле рәвештә барлыкка килә торган мөнәсәбәтләрне җайга сала торган норматив хокукый актларда тапшырылган яисә гамәлгә ашырылмаган документлар һәм мәгълүмат тапшыру яисә гамәлләр башкару;

2) 210-ФЗ номерлы Федераль законның 9 статьясындагы 1 өлешендә күрсәтелгән исемлекләргә кертелгән мондый хезмәтләр күрсәтү нәтижесендә күрсәтелә торган хезмәтләрне һәм мәгълүматны алу искәртмәсеннән тыш, муниципаль хезмәт алу өчен кирәкле һәм башка дөүләт органнарына, җирле үзидарә органнарына, оешмаларга мөрәжәгать итү белән бәйле килешүләрне, шул исәптән килештерүләрне гамәлгә ашыру;

3) муниципаль хезмәт күрсәтү өчен кирәкле документларны кабул итүдән башта баш тартканда йә муниципаль хезмәт күрсәтү өчен кирәкле документларны кабул итүдән баш тартканда, түбәндәге очраклардан тыш, документларның һәм мәгълүматның булмавы һәм (яисә) дәрәслеге күрсәтелмәгән документларны һәм мәгълүматны тапшыру:

а) муниципаль хезмәт күрсәтү турында гариза башта бирелгәннән соң муниципаль хезмәт күрсәтүгә кагылышлы норматив хокукый актлар таләпләрен үзгәртү;

б) муниципаль хезмәт күрсәтү өчен кирәкле документларны кабул итүдән башта баш тартканнан соң йә муниципаль хезмәт күрсәтүгә күрсәтүдә һәм элегрәк тапшырылган документлар комплектына кертелмәгән документлар кабул итүдән баш тартканнан соң муниципаль хезмәт күрсәтү турындагы гаризада хаталар булу;

в) муниципаль хезмәт күрсәтү өчен кирәкле документларны кабул итүдән баш тартканнан соң йә муниципаль хезмәт күрсәтү өчен кирәкле документларны кабул итүдән баш тартканнан соң документларның гамәлдә булу срогы узу яисә мәгълүматны үзгәртү;

г) муниципаль хезмәт күрсәтү өчен кирәкле документларны кабул итүдән башта баш тартканда йә муниципаль хезмәт күрсәтү өчен кирәкле документларны кабул итүдән баш тартканда, Орган җитәкчесе имзасы белән (гамәл кылмау) турында документаль расланган фактны (билгеләрне) ачыклау, муниципаль хезмәт күрсәтү өчен кирәкле документларны кабул итүдән баш тартканда яисә муниципаль хезмәт күрсәтүдән баш тартканда Орган җитәкчесенең имзасы өчен язмача рәвештә мөрәжәгать итүчегә хәбәр ителә, шулай ук китерелгән уңайсызлыklar өчен гафу үтенүләр китерә;

4) электрон образлары элек 210-ФЗ номерлы Федераль законның 16 статьясындагы 1 өлешенең 7.2 пункты нигезендә таныкланган документларны һәм мәгълүматны кәгазь чыганакта бирү, мондый документларга тамга салу йә аларны алу дәүләт яисә муниципаль хезмәт күрсәтүнең кирәкле шарты булып торса, һәм федераль законнарда билгеләнгән башка очрактардан тыш.

2.6. Норматив хокукый актлар нигезендә муниципаль хезмәт күрсәтү өчен кирәк булган, дәүләт органнары, жирле үзидарә органнары һәм дәүләт органнары, жирле үзидарә органнары карамагында булган башка оешмалар карамагындагы һәм гариза бирүче тапшырырга хокуклы документларның тулы исемлеге, шулай ук гариза бирүченең аларны, шул исәптән электрон формадагыларын да, алу ысуллары, аларны тапшыру тәртибе; әлеге документлар үз карамагында булган дәүләт органы, жирле үзидарә органы яки оешма

2.6.1. Ведомствоара хезмәттәшлек кысаларында алына торган документлар:

1) торак йортны (торак урынны) яшәү өчен яраксыз дип тану турында карар - федераль башкарма хакимият органы, Татарстан Республикасы башкарма хакимияте органы, жирле үзидарә органы;

2) социаль түләүләр алу турында белешмәләр - Россия Федерациясе Пенсия фонды;

3) Россия ФНСның 2-НДФЛ формасы буенча физик затның керемнәре турында белешмәләр;

4) индивидуаль эшкуар булган затның 3-НДФЛ формасы буенча Россия ФНСы керемнәре турында белешмәләр;

5) гражданлык хәле актларын рәсмиләштерүнең бердәм дәүләт реестрыннан үлемне дәүләт теркәве турында белешмәләр - Россия Федераль салым хезмәте;

6) гражданлык хәле актларын рәсмиләштерүнең бердәм дәүләт реестрыннан - Россия Федераль салым хезмәте тууны дәүләт теркәве турында белешмәләр;

7) гражданлык хәле актларын рәсмиләштерүнең бердәм дәүләт реестрыннан - Россия Федераль салым хезмәте никахлашуны (өзүне) дәүләт теркәвенә алу турында белешмәләр;

8) яшәү урыны һәм булу урыны буенча теркәү исәбе турында белешмәләр - Россия Эчке эшләр министрлыгы;

9) торак бинада яшәү урыны буенча теркәлгән гражданның санын раслый торган белешмәләр - күпфатирлы йортның идарәче оешмасы йә исәп-хисап үзәге;

10) граждан һәм аның гаилә әгъзалары били торган торак урыннан файдалану хокукын раслый торган документлар (шартнамә, ордер, торак урын бирү турында карар һәм башка документлар) - жирле үзидарә органы;

11) күчемсез милек объектына ЕГРНнан өземтә - Дәүләт теркәве, кадастр һәм картография федераль хезмәте (Росреестр);

12) аерым затның булган (булган) күчемсез милек объектларына хокуклары турында БДКМРннан өземтә - Дәүләт теркәве, кадастр һәм картография федераль хезмәте (Росреестр);

13) транспорт чарасы булу яисә булмау турында һәм аның бәясе булганда - Россия Эчке эшләр министрлыгы, Россия Гадәттән тыш хәлләр министрлыгы белешмәләре;

14) гариза бирүченең законлы вәкиле тарафыннан бирелгән очракта (Россия Федерациясе гражданлык хәле актларын теркәү органнары тарафыннан бирелгән туу турында таныклык яисә Россия Федерациясе законнары нигезендә опека һәм попечительлек органнары тарафыннан бирелгән документ өлешендә) мөрәҗәгать итүченең законлы вәкиле вәкаләтләрен раслый торган документ - граждан хәле

актларын рәсмиләштерүнең бердәм дәүләт реестры йә социаль тәэмин итүнең бердәм дәүләт мәгълүмат системасы;

15) фамилия-исем төркеменең, туу датасының, жөнәсенен һәм СНИЛСның Россия Федерациясе Пенсия фондының туры килүен тикшерү;

16) паспорт чынбарлык турында белешмәләр - Россия Эчке эшләр министрлығы;

17) ышаныч бирү һәм аның эчтәлегенә турында белешмәләр - нотариатның бердәм мәгълүмат системасы.

2.6.2. Мөрәжәгать итүче Регламентның 2.6.1 пунктының 1 - 14 бүлекләрендә күрсәтелгән документларны (белешмәләренә) гаризаны тапшырганда мондый документларны төзүгә һәм имзалауга вәкаләтле затларның көчәйтелгән квалификацияле имзасы белән таныкланган электрон документлар рәвешендә бирергә хокуклы.

2.6.3. Регламентның 2.6.1 пунктында күрсәтелгән дәүләт хакимияте органнары, жирле үзидарә органнары, документлар һәм белешмәләр тапшырмау муниципаль хезмәт күрсәтүдән баш тарту өчен нигез була алмый.

2.6.4. Регламентның 2.6.1 пунктында күрсәтелгән органнар һәм оешмалар регламентының 2.6.1 пунктында күрсәтелгән, документлар яисә белешмәләр тапшырмаган (үз вакытында тапшырмаган) һәм күрсәтмәсендәгә вазыйфаи зат һәм (яисә) Россия Федерациясе законнары нигезендә административ, дисциплинар яисә башка җаваплылыкка тартылырга тиеш.

2.6.5. Гариза бирүчедән дәүләт органнары, жирле үзидарә органнары һәм дәүләт органнары яисә жирле үзидарә органнары карамагындагы оешмалар карамагындагы муниципаль хезмәт күрсәткән өчен гариза бирүче тарафыннан түләү кертүне раслый торган белешмәләренә таләп итү тыела.

Дәүләт органнары, жирле үзидарә органнары һәм дәүләт органнары яисә жирле үзидарә органнары карамагындагы оешмалар карамагында булган белешмәләренә мөрәжәгать итүче тарафыннан тапшырмау мөрәжәгать итүчегә муниципаль хезмәт күрсәтүдән баш тарту өчен нигез була алмый.

2.7. Муниципаль хезмәт күрсәтү өчен кирәкле документларны кабул итүдән баш тарту өчен нигезләрнең тулы исемлегенә (асылы буенча каралмыйча документларны кире кайтару)

2.7.1. Муниципаль хезмәт күрсәтү өчен кирәкле документларны кабул итүдән баш тарту өчен түбәндәгеләр нигез була:

1) муниципаль хезмәт күрсәтү турында гариза дәүләт хакимияте органына, жирле үзидарә органына яисә вәкаләтләренә муниципаль хезмәт күрсәтү кермәгән оешмага тапшырылган;

2) муниципаль хезмәт күрсәтү турында гариза формасында мәжбүри кырларны тулы тутырмау (дәрәс түгел, дәрәс түгел);

3) документларның тулы булмаган комплектын тапшыру;

4) тапшырылган документлар муниципаль хезмәт өчен мөрәжәгать итү вакытына үз көчләрен югалтты (шәхесне таныкмый торган документ; мөрәжәгать итүче вәкиленең вәкаләтләрен раслый торган документ, күрсәтелгән зат тарафыннан муниципаль хезмәт күрсәтүгә сорап мөрәжәгать иткән очракта);

5) тапшырылган документларда Россия Федерациясе законнарында билгеләнгән тәртиптә таныкланмаган текстны чистартулар һәм төзәтүләр була;

6) муниципаль хезмәт күрсәтү өчен кирәкле документларны һәм муниципаль хезмәт күрсәтү өчен кирәкле документларны күрсәтелгән таләпләренә бозып электрон рәвештә бирү;

7) электрон формада тапшырылган документларда муниципаль хезмэт күрсөтү документларындагы мәгълүматны һәм белешмәләрне тулы күләмдә файдаланырга мөмкинлек бирми торган зарарланулар бар;

8) гариза бирүче мәнфәгатьләрен тәкъдим итәргә вәкаләтләре булмаган зат тарафыннан бирелгән.

2.7.2. Муниципаль хезмэт алу өчен кирәкле документларны кабул итүдән баш тарту өчен нигезләр исемлеге төгәл булып тора.

2.7.3. Муниципаль хезмэт күрсөтү өчен кирәкле гаризаларны һәм документларны кабул итүдән баш тарту турындагы карар мөрәжәгать итүчене кабул иткән вакытта да, шулай ук җаваплы вазыйфаи зат Органга ведомствоара мәгълүмати хезмәттәшлекне кулланып, муниципаль хезмэт күрсөтү өчен кирәкле документларны (белешмәләрне) алганнан соң да, гаризаны теркәгән көннән алып 9 эш көннән артмаган вакытта кабул ителергә мөмкин.

2.7.4. Муниципаль хезмэт алу өчен кирәкле документларны кабул итүдән баш тарту турындагы карар, баш тарту сәбәпләрен күрсәтеп, әлеге Регламентка 4 нче кушымтада билгеләнгән форма нигезендә рәсмиләштерелә, билгеләнгән тәртиптә вәкаләтле вазыйфаи заты Орган (Орган) тарафыннан көчәйтелгән квалификацияле электрон имза белән имзалана һәм мөрәжәгать итүчегә муниципаль хезмэт алу өчен кирәкле документларны кабул итүдән баш тарту турында карар кабул ителгән көнне Республика порталының һәм (яисә) КФҮдә шәхси кабинетына җибәрелә.

2.7.5. Муниципаль хезмэт күрсөтү өчен кирәкле гариза һәм документлар Бердәм порталда, Республика порталында бастырылган муниципаль хезмэт күрсөтү сроклары һәм тәртибе турындагы мәгълүмат нигезендә бирелгән очракта, муниципаль хезмэт күрсөтү өчен кирәкле гаризаларны һәм башка документларны кабул итүдән баш тарту тыела.

2.8. Муниципаль хезмэт күрсөтүне туктатып тору яки муниципаль хезмэт күрсөтүдән баш тарту өчен нигезләрнең тулы исемлеге

2.8.1. Муниципаль хезмэт күрсөтүне туктатып тору өчен нигезләр юк.

2.8.2. Муниципаль хезмэт күрсөтүдән баш тарту өчен нигезләр:

1) мөрәжәгать итүче тарафыннан тапшырылган документлар (белешмәләр) ведомствоара хезмәттәшлек кысаларында алынган документларга (белешмәләргә) каршы килә;

2) тапшырылган документлар һәм белешмәләр гражданның социаль наем шартнамәсе буенча торак урын бирү хокукы расланмый;

3) Торак кодексының 53 статьясында каралган гамәлләрне башкару срогы тәмамланмаган, алар торак шартларын начарайтуга китергән;

4) мөрәжәгать итүче тарафыннан документлар тулы күләмдә тапшырылмаган, йә тәкъдим ителгән гаризада һәм (яисә) документларда тулы булмаган һәм (яисә) дәрәс булмаган мәгълүмат бар.

2.8.3. Муниципаль хезмэт күрсөтүдән баш тарту өчен нигезләр исемлеге төгәл булып тора.

2.8.4. Муниципаль хезмэт күрсөтүдән баш тарту турындагы карар, баш тартуның сәбәпләрен күрсәтеп, әлеге Регламентка 2 нче кушымтада билгеләнгән форма нигезендә рәсмиләштерелә, Органның (Орган) вәкаләтле вазыйфаи заты тарафыннан билгеләнгән тәртиптә көчәйтелгән квалификацияле электрон имза белән имзалана һәм мөрәжәгать итүчегә Республика порталының һәм (яисә) МФЦда муниципаль хезмэт күрсөтүдән баш тарту турында карар кабул ителгән көндә җибәрелә.

2.8.5. Муниципаль хезмэт күрсөтү турында гариза Бердәм порталда, Республика порталында бастырылган муниципаль хезмэт күрсөтү сроклары һәм тәртибе

турындагы мәгълүмат нигезендә бирелгән очракта муниципаль хезмәт күрсәтүдән баш тарту тыела.

2.9. Муниципаль хезмәт күрсәткән өчен алына торган дәүләт пошлинасы яки башка төрле түләү алу тәртибе, күләме һәм нигезләре

Муниципаль хезмәт түләүсез нигездә күрсәтелә.

2.10. Муниципаль хезмәт күрсәтү өчен кирәкле һәм мәжбүри булган хезмәтләр исемлегә, шул исәптән муниципаль хезмәте күрсәтүдә катнаша торган оешмалар тарафыннан бирелә торган документ (документлар) турында мәгълүмат

Кирәкле һәм мәжбүри хезмәтләр күрсәтү таләп ителми.

2.11. Муниципаль хезмәт күрсәтү өчен кирәкле һәм мәжбүри булган хезмәтләр күрсәтү өчен түләү күләмен исәпләү методикасы турындагы мәгълүматны да кертеп, мондый түләүне алу тәртибе, күләме һәм нигезләре

Кирәкле һәм мәжбүри хезмәтләр күрсәтү таләп ителми.

2.12. Муниципаль хезмәт күрсәтү, муниципаль хезмәт күрсәтүдә катнаша торган оешма тарафыннан күрсәтелә торган хезмәт күрсәтү турында гариза биргәндә һәм мондый хезмәтләр күрсәтү нәтижәсен алганда чиратта көтүнең максималь вакыты

2.12.1. Муниципаль хезмәт алуга гариза биргәндә көтү вакыты - 15 минуттан артык түгел.

2.12.2. Муниципаль хезмәт күрсәтү нәтижәсен алганда чиратта көтүнең максималь вакыты 15 минуттан артмаска тиеш.

2.13. Гариза бирүченең муниципаль хезмәттән һәм муниципаль хезмәт күрсәтүдә катнаша торган оешма тарафыннан күрсәтелә торган хезмәттән файдалану турындагы мөрәжәгатен теркәү, шул исәптән электрон формада теркәү вакыты һәм тәртибе

2.13.1. МФЦга гариза биргән көнне шәхсән мөрәжәгать иткәндә мөрәжәгать итүчегә гариза бирелгән көнне МФЦның АИС-тан гаризаның жибәрелүен раслаучы теркәү номеры һәм гариза бирү датасы белән расписка бирелә.

2.13.2. Гаризаны Республика порталы аша юллаганда мөрәжәгать итүче гариза биргән көнне Республика порталының шәхси кабинетында һәм электрон почта аша гаризаның теркәлү номеры һәм гариза бирү датасы күрсәтелгән гаризаның жибәрелүен раслый торган хәбәрнамә ала.

2.13.3. Гариза биргән көнне Органга шәхсән мөрәжәгать иткәндә, вәкаләтле вазыйфаи зат Органга мөрәжәгать итүчегә дәүләт һәм муниципаль хезмәтләр күрсәтү өчен билгеләнгән автоматлаштырылган мәгълүмат системасыннан теркәү номеры, гариза бирү датасы һәм тапшырылган документлар исемлегә белән расписка бирелә.

2.14. Муниципаль хезмәт күрсәтелә торган бүлмәләргә, көтү залына, муниципаль хезмәт күрсәтү турында гаризалар тутыру урыннарына, аларны тутыру үрнәкләре һәм һәр муниципаль хезмәтне күрсәтү өчен кирәкле документлар исемлегә булган мәгълүмат стендларына, мондый хезмәт күрсәтү тәртибе турында визуаль, текстлы һәм мультимедияле мәгълүматны урнаштыруга һәм рәсмиләштерүгә, шул исәптән инвалидларны социаль яклау турында федераль законнар һәм Татарстан

Республикасы законнары нигезендә күрсәтелгән объектларга инвалидлар өчен керү мөмкинлеген тәэмин итүгә карата таләпләр

2.14.1. Муниципаль хезмәт янгынга каршы система һәм янғын сүндерү системасы белән жиһазландырылган биналарда һәм биналарда күрсәтелә.

Мөрәжәгать итүчеләрне кабул итү урыннары документларны рәсмиләштерү өчен кирәкле жиһазлар, мәгълүмат стендлары белән жиһазландырыла.

Инвалидларның муниципаль хезмәт күрсәтү урынына тоткарлыксыз керү мөмкинлеге тәэмин ителә (бинага уңайлы керү-чыгу һәм аның эчендә хәрәкәт итү).

Муниципаль хезмәт күрсәтү тәртибе турында визуаль, текстлы һәм мультимедиа мәгълүматы мөрәжәгать итүчеләр өчен уңайлы урыннарда, шул исәптән инвалидларның чикләнгән мөмкинлекләрен исәпкә алып урнаштырыла.

2.14.2. Инвалидларны социаль яклау турындагы Россия Федерациясе законнары нигезендә муниципаль хезмәт күрсәтү урынына каршылыксыз керү максатларында түбәндәгеләр тәэмин ителә:

7) күрү һәм мөстәкыйль хәрәкәт итү функцияләренең ныклы тайпылышлары булган инвалидларны озата бару һәм аларга ярдәм күрсәтү;

8) транспорт чарасына утырту һәм аннан төшерү мөмкинлеге, шул исәптән кресло-колясканы файдаланып;

9) инвалидларның хезмәт күрсәтүләргә тоткарлыксыз керүен тәэмин итү өчен кирәкле жиһазларны һәм мәгълүмат йөртүчеләрне аларның тормыш эшчәнлеген чикләүне исәпкә алып тиешенчә урнаштыру;

10) инвалидлар өчен кирәкле тавыш һәм күрү мәгълүматын, шулай ук язуларны, билгеләр һәм башка текстлы һәм график мәгълүматны Брайльнең рельефлы-нокталы шрифты белән башкарылган билгеләр белән кабатлау;

11) тәржемәче һәм тифлосурдотәржемәчене сурдотәржемә итәргә;

12) этне озатучыны махсус укытуны раслаучы һәм Россия Федерациясе Хезмәт һәм социаль яклау министрлыгының "Эт-үткәргечне махсус укытуны раслый торган документ формасын һәм аны бирү тәртибен раслый торган документ формасын раслау турында" 2015 елның 22 июнендәге 386н номерлы боерыгы белән билгеләнгән рәвештә һәм тәртиптә тапшырганда керту.

2.14.3. Регламентның 2.14.2 пунктының 1 - 4 бүлекләрендә күрсәтелгән муниципаль хезмәтләр күрсәткәндә кулланыла торган объектларның һәм инвалидлар өчен файдалану мөмкинлеген тәэмин итү өлешендә таләпләр 2016 елның 1 июленнән соң файдалануга тапшырылган яисә модернизацияләнгән объектларга һәм чараларга карата кулланыла.

2.15. Муниципаль хезмәт күрсәтүләренең үтемлелеген һәм сыйфатын күрсәткечләре, шул исәптән мөрәжәгать итүченең муниципаль хезмәт күрсәткәндә вазыйфаи затлар белән хезмәттәшлеге саны һәм аларның дәвамлылыгы, муниципаль хезмәт күрсәтү барышы турында, шул исәптән мәгълүмати-коммуникация технологияләрен кулланып, мәгълүмат алу мөмкинлеге йә муниципаль хезмәт күрсәтүнең күпфункцияле үзегендә (шул исәптән тулы күләмдә) муниципаль хезмәт алу мөмкинлеге, жирле үзидарәнең башкарма органы органының теләсә кайсы территорияль бүлекчәсендә, мөрәжәгать итүчене сайлау (экстерриториаль принцип) буенча, 210-ФЗ Федераль законның 15 статьясында каралган дөүләт һәм муниципаль хезмәтләр күрсәтүнең күпфункцияле үзәкләрендә берничә дөүләт һәм (яисә) муниципаль хезмәт күрсәтү турында гарызнамә ярдәмендә мәгълүмат алу мөмкинлеге (шул исәптән тулы күләмдә) алу мөмкинлеге (комплекслы гарызнамәсе)

2.15.1. Муниципаль хезмәттән һәркем файдалана алу мөмкинлеге күрсәткечләре булып түбәндәгеләр тора:

жәмәгать транспортыннан файдалану мөмкинлеге булган зонада документлар кабул ителә торган бина урнашкан;

белгечләрнең, шулай ук гариза бирүчеләрдән документлар кабул итә торган бүлмәләрнең житәрлек санда булуы;

мәгълүмати стендларда, муниципаль районның рәсми сайтында, Бердәм порталда, Республика порталында муниципаль хезмәт күрсәтү ысуллары, тәртибе һәм сроклары турында тулы мәгълүмат булу;

инвалидларга башкалар белән тигез дәрәжәдә хезмәтләрдән файдаланырга комачаулаучы каршылыкларны узуда ярдәм итү.

2.15.2. Муниципаль хезмәт күрсәтү сыйфаты күрсәткечләре булып тора:

5) документларны кабул итү һәм карау срокларын үтәү;

6) муниципаль хезмәт нәтижәсен алу срогын үтәү;

7) Орган хезмәткәрләре тарафыннан кылынган Регламентны бозуга карата нигезле шикаятьләр булмау;

8) мөрәжәгать итүченең вазыйфаи затлар белән багланышлары саны (консультацияләрне исәпкә алмыйча):

муниципаль хезмәт күрсәтелгәндә мөрәжәгать итүченең МФЦ хезмәткәрләре белән хезмәттәшлеге барлык кирәкле документлар белән гариза биргәндә бер тапкыр башкарыла;

бер тапкыр МФЦда электрон документның кәгазь формасында муниципаль хезмәт күрсәтү нәтижәсен алу кирәк булган очракта.

Муниципаль хезмәт күрсәтелгәндә мөрәжәгать итүченең вазыйфаи затлар белән бер мәртәбә хезмәттәшлеге озынлыгы 15 минуттан артмый.

Мөрәжәгать итүче күчмә радиотелефон элементәсе җайланмалары ярдәмендә муниципаль хезмәт күрсәтүнең сыйфатын Бердәм портал, Республика порталы, терминаль җайланмалар ярдәмендә бәяләргә хокуклы.

2.15.3. Муниципаль хезмәт күрсәтү барышы турында мәгълүматны мөрәжәгать итүче Бердәм порталда яисә Республика порталында, МФЦда алырга мөмкин.

2.15.4. Муниципаль хезмәт күрсәтү мөрәжәгать итүчене яшәү урынына яисә экстерриториаль принцип буенча фактта яшәү (булу) урынына бәйсез рәвештә сайлау буенча теләсә кайсы МФЦда гамәлгә ашырыла.

Мөрәжәгать итүче муниципаль хезмәтне комплекслы гарызнамә составында алырга хокуклы.

2.16. Башка таләпләр, шул исәптән экстрориаль принцип буенча муниципаль хезмәт күрсәтүнең үзенчәлекләрен исәпкә алуы (әгәр муниципаль хезмәт экстриториаль принцип буенча бирелгән булса) һәм электрон формада муниципаль хезмәт күрсәтү үзенчәлекләре

2.16.1. Муниципаль хезмәт электрон рәвештә күрсәтелгәндә, мөрәжәгать итүче түбәндәгеләргә хокуклы:

7) Бердәм порталда һәм Республика порталында урнаштырылган муниципаль хезмәт күрсәтү тәртибе һәм сроклары турында мәгълүмат алырга;

8) муниципаль хезмәт күрсәтү турында гариза һәм муниципаль хезмәт күрсәтү өчен кирәкле башка документларны, шул исәптән электрон образлары 210-ФЗ номерлы Федераль законның 16 статьясындагы 1 өлешенең 7.2 пункты нигезендә, Республика порталынан файдаланып таныкланган документларны һәм мәгълүматны бирү;

9) электрон рәвештә бирелгән муниципаль хезмәт күрсәтү турында гаризаларның үтелеше турында белешмәләр алырга;

10) Республика порталы ярдәмендә муниципаль хезмәт күрсәтүнең сыйфатын бәяләүне гамәлгә ашырырга;

11) муниципаль хезмэтне электрон документ рәвешендә күрсәтү нәтижәсен алырга;

12) дәүләт һәм муниципаль хезмәтләрне дәүләт һәм муниципаль хезмәтләрне күрсәтүче органнар, аларның вазыйфаи затлары, аларның вазыйфаи затлары, аларның вазыйфаи затлары, дәүләт һәм муниципаль хезмәтләрне күрсәтүче органнар, аларның вазыйфаи затлары, дәүләт һәм муниципаль хезмәткәрләрне судка кадәр (судтан тыш) шикаять бирү процессын тәэмин итүче федераль дәүләт мәгълүмат системасы порталы, дәүләт һәм муниципаль хезмәтләр күрсәткәндә башкарылган эшләр (гамәл кылмауга) шикаять бирү.

2.16.2. Гаризаны формалаштыру Республика порталында гаризаны өстәмә рәвештә нинди дә булса башка формада бирү зарурлыгыннан башка электрон форманы тутыру юлы белән гамәлгә ашырыла.

2.16.3. Республика порталында гариза формалаштырганда түбәндәгеләр тәэмин ителә:

8) гаризаны һәм хезмәт күрсәтү өчен кирәкле башка документларны жыю һәм саклау мөмкинлеге;

9) хезмәт күрсәтүләрне сорап мөрәжәгать иткәндә гариза бирүчеләрнең берничә электрон формасын гариза белән тутыру мөмкинлеге;

10) кәгазь чыганакта гаризаның электрон формасы күчәрмәсен бастырып чыгару мөмкинлеге;

11) теләсә кайсы вакытта кулланучы теләгә буенча электрон формага кертелгән мәгълүмәтләрне саклап калу, шул исәптән кертү хаталары барлыкка килгәндә һәм мәгълүмәтләрне яңадан гаризаның электрон формасына кертү өчен кире кайтару;

12) гариза бирүче тарафыннан мәгълүмәтләр кертелгәнче, Бердәм порталда, Республика порталында бастырылган белешмәләрдән файдаланып, гариза электрон формасы кырларын тутыру, идентификациянең һәм аутентификациянең бердәм системасында булмаган белешмәләргә кагылышлы өлештә;

13) элегрәк кертелгән мәгълүмәтне югалтмыйча электрон форманы тутыруның теләсә кайсы этабына әйләнеп кайту мөмкинлеге;

14) Республика порталында мөрәжәгать итүченең, ким дигәндә, кимендә бер ел дәвамында гариза биргән гаризалардан, шулай ук өлешчә формалаштырылган гаризалардан файдалана алу мөмкинлеге - 3 ай дәвамында.

2.16.4. Мөрәжәгать итүчеләрнең МФЦга (алга таба - язма) кабул итүгә язмасы Республика порталы, МФЦ контакт-үзәгә телефоны аша башкарыла.

Мөрәжәгать итүчегә кабул итү өчен теләсә нинди буш вакытка күпфункцияле кабул итү графигының үзегендә билгеләнгән чикләрдә язылу мөмкинлеге бирелә.

Билгеләнгән датага язылу бу дата башланганчы бер тәүлек кала тәмамлана.

Республика порталы ярдәмендә алдан язылуны гамәлгә ашыру өчен мөрәжәгать итүчегә соратып алына торган мәгълүмәтләрне күрсәтергә кирәк, шул исәптән:

фамилиясен, исемн, атасының исемн (булган очракта);

телефон номеры;

электрон почта адресы (теләк буенча);

теләгән дата һәм кабул итү вакыты.

Мөрәжәгать итүче алдан язып куйганда хәбәр иткән белешмәләр туры килмәгән очракта, мөрәжәгать итүче шәхсән кабул иткәндә тапшырылган документларга алдан язып кую юкка чыгарыла.

Алдан язылуны башкарганда, мөрәжәгать итүчегә талонны раслау мөмкинлеге тәэмин ителә. Әгәр мөрәжәгать итүче электрон почта адресын хәбәр итсә, күрсәтелгән адреска, кабул итү датасын, вакытын һәм урынын күрсәтеп, алдан язылуны раслау турында мәгълүмәт жиберелә.

Алдан язылуны гамәлгә ашырганда мөрәжәгать итүче мәжбүри тәртиптә хәбәр ителә, алдан язылу кабул итүнең билгеләнгән вакытыннан соң 15 минут үткәннән соң килгән очракта юкка чыгарыла.

Мөрәжәгать итүче алдан язылудан теләсә кайсы вакытта баш тартырга хокуклы.

Россия Федерациясе норматив хокукый актлары нигезендә идентификация һәм аутентификация үтүдән тыш, мөрәжәгать итүчедән башка гамәлләр кылуны, кабул итү максатын күрсәтүне, шулай ук кабул итү өчен вакытлыча интервалның озынлыгын исәпләү өчен кирәкле белешмәләрне бирүне таләп итү тыела.

3. Административ процедураларның составы, эзлеклелеге һәм аларны үтәү тәртибенә таләпләр, шул исәптән административ процедураларны электрон рәвештә башкару үзенчәлекләре, шулай ук күп функцияле үзәкләрдә административ процедураларны башкару үзенчәлекләре

3.1. Муниципаль хезмәт күрсәткәндә гамәлләрнең эзлеклелеген тасвирлау

3.1.1. Муниципаль хезмәт күрсәтү түбәндәге процедураларны үз эченә ала:

- 1) мөрәжәгать итүчегә консультацияләр күрсәтү;
- 2) мөрәжәгать итүче тарафыннан тапшырылган документлар комплектын кабул итү һәм карау;
- 3) ведомствоара гарызнамәләр муниципаль хезмәт күрсәтүдә катнашучы органнарга жиберү;
- 4) муниципаль хезмәт нәтижәләрен өзәкләү;
- 5) мөрәжәгать итүчегә муниципаль хезмәт нәтижәсен бирү (жиберү).

3.2. Мөрәжәгать итүчегә консультацияләр күрсәтү

3.2.1. Административ процедураны үтәү башланганчы мөрәжәгать итүченең муниципаль хезмәт күрсәтүгә бәйле мәсьәләләр буенча мөрәжәгәте нигез булып тора.

Административ процедураны үтәү өчен җаваплы вазыйфаи зат (хезмәткәр), түбәндәгеләр тора:

- күпфункцияле үзәккә мөрәжәгать иткәндә - КФҮ хезмәткәре;
- мөрәжәгать итүченең Органга мөрәжәгать итүендә - инфраструктура үсеше бүлегенең баш белгече (алга таба - консультацияләү өчен җаваплы вазыйфаи зат).

3.2.2. Мөрәжәгать итүче муниципаль хезмәтне МФЦда шәхсән үзе һәм телефон һәм электрон почта аша күрсәтү тәртибе һәм сроклары турында консультация алырга хокуклы.

КФҮ хезмәткәре мөрәжәгать итүчегә, шул исәптән муниципаль хезмәт алу өчен тапшырыла торган документациянең составы, формасы һәм башка мәсьәләләр буенча консультация бирә.

Гариза бирүче муниципаль хезмәт күрсәтү тәртибе турында мәгълүматны ирекле рәвештә күпфункцияле үзәк сайтынан <http://mfc16.tatarstan.ru> алырга мөмкин.

Өлеге пункт белән билгеләнгән административ процедуралар мөрәжәгать итүче мөрәжәгать иткән көнне башкарыла.

Административ процедураларны үтәү нәтижәләре булып түбәндәгеләр тора: бирелә торган документациянең составы, формасы һәм муниципаль хезмәт алу өчен кирәкле башка мәсьәләләр буенча консультацияләр.

3.2.3. Мөрәжәгать итүче Органга телефон һәм электрон почта аша мөрәжәгать итәргә, шулай ук Республика порталында, Орган сайтында муниципаль хезмәт күрсәтү тәртибе һәм сроклары турында, шул исәптән муниципаль хезмәт алу өчен тапшырыла

торган документация составы, формасы һәм башка мәсьәләләр буенча консультация алырга хокуклы.

Консультирование өчен җаваплы вазыйфаи зат мөрәҗәгать итүчегә Регламентның 1.3.4 пункты таләпләре нигезендә хәбәр итә.

Әлеге пункт белән билгеләнгән административ процедуралар мөрәҗәгать кәргән көннән алып өч эш көне эчендә башкарыла.

Административ процедураларны үтәү нәтиҗәләре булып түбәндәгеләр тора: бирелә торган документациянең составы, формасы һәм муниципаль хезмәт алу өчен кирәкле башка мәсьәләләр буенча консультацияләр.

3.3.

Мөрәҗәгать итүче тарафыннан тапшырылган документлар комплектын кабул итү һәм карау

3.3.1. МФЦ аша муниципаль хезмәт күрсәтү өчен документлар кабул итү яисә МФЦ ның читтән торып эш урыны.

3.3.1.1. Мөрәҗәгать итүче (мөрәҗәгать итүче вәкиле) муниципаль хезмәт күрсәтү турында гарызнамә белән МФЦга мөрәҗәгать итә һәм документларны 2.5 пункты нигезендә тапшыра. Регламент.

3.3.1.2. МФЦ хезмәткәре, гаризаларны кабул итүче:

мөрәҗәгать предметын билгели;

мөрәҗәгать итүченең шәхесен раслый;

документлар бирүче затның вәкаләтләрен тикшерә;

документларны 2.5 пунктында күрсәтелгән таләпләргә туры килүен тикшерә.

Регламент;

МФЦ АИСКА гаризаның электрон формасын тутыра;

2.5 пунктында күрсәтелгән документларны биргәндә, кәгазь чыганакта ламент тапшырылган документларны сканлаштыра;

МФЦ АИСтан гаризаны ача;

мөрәҗәгать итүчегә тикшерүгә һәм имзалауга тапшыра;

имзалаганнан соң, МФЦ АИСТА имзаланган гаризаны сканерлый;

МФЦның АИСТА электрон формада тапшырылган документларны яки ялланган документларның электрон образларын тәкъдим итә, электрон эш формалаштыра;

имзаланган гаризаны һәм кәгазь документларның төп нөсхәләрен кире кайтара;

мөрәҗәгать итүчегә документларны кабул итүдә расписка бирә.

Әлеге пункт белән билгеләнгән административ процедуралар мөрәҗәгать итүче мөрәҗәгать иткән көнне башкарыла.

Административ процедураларны үтәү нәтиҗәләре: гаризаны һәм документлар пакетын жибәрүгә эзер булу.

3.3.1.3. МФЦ хезмәткәре мөрәҗәгать итүчедән Органга электрон формада (электрон эшләр пакетлары составында) мөрәҗәгать итүче МФЦ структур бүлекчәсенә мөрәҗәгать иткән көннән бер эш көне эчендә кабул ителгән документлар пакетын жибәрә.

Административ процедураларны үтәү нәтиҗәләре булып электрон хезмәттәшлек системасы аша Органга юнәлтелгән гариза һәм документлар пакеты (электрон эш) тора.

3.3.2. Республика порталы аша муниципаль хезмәтне электрон рәвештә күрсәтү өчен документлар кабул итү.

3.3.2.1. Гариза бирү өчен гариза бирүче электрон рәвештә түбәндәге гамәлләрне башкара:

авторизацияне үти;

электрон гариза формасын ача;
муниципаль хезмэт күрсөтү өчен кирәкле һәм мәжбүри белешмөләрне үз эченә алган электрон гариза формасын тутыра;

документларны электрон формада яисә электрон документлар образларын электрон гариза формасына беркетә (кирәк булганда);

электрон рәвештә муниципаль хезмэт күрсөтүнең шартлары һәм тәртибе белән танышу һәм килешү фактын раслый (электрон гариза формасында ризалык турында тиешле тамга куя);

хәбәр ителгән белешмөләрнең дәрәслеген раслый (электрон гариза формасында тиешле тамганы билгели);

электрон гариза жиберә (электрон гариза формасында тиешле төймөгә баса);

электрон гариза Регламентның 2.5.3 пункты таләпләре нигезендә имзаланан;

электрон гариза жиберү турында хәбәр ала.

Формалаштырылган гаризаны формаль-логик тикшерү гариза бирүче тарафыннан һәр кырның электрон формасы тутырылганнан соң гамәлгә ашырыла. Тиешенчә тутырылган электрон гариза кырын ачыклаганда, мөрәжәгать итүче ачыкланган хатаның характеры һәм аны мөгълүмати хәбәр итү юлы белән турыдан-туры гаризаның электрон формасында бетерү тәртибе турында хәбәр итә.

Әлеге пункт белән билгеләнгән административ процедуралар мөрәжәгать итүче мөрәжәгать иткән көнне башкарыла.

Административ процедураларны үтәү нәтижәләре булып электрон хезмәттәшлек системасы ярдәмендә Органга юнәлтелгән электрон эш тора.

3.3.3. Документлар комплектын Орган тарафыннан карау.

3.3.3.1. Административ процедураны үтәүне башлауның нигезе булып муниципаль хезмэт күрсөтү өчен кирәкле гариза һәм башка документлар килү тора.

Административ процедураны үтәү өчен җаваплы вазыйфаи зат (хезмәткәр) инфраструктур үсеш бүлегенең баш белгече (алга таба - документлар кабул итү өчен җаваплы вазыйфаи зат):

3.3.3.2. Документлар кабул итү өчен җаваплы вазыйфаи зат, мөрәжәгать итүченең Органга гаризасы белән мөрәжәгать иткән очракта:

мөрәжәгать предметын билгели;

мөрәжәгать итүченең шәхесен билгели;

документлар бирүче затның вәкаләтләрен тикшерә;

документларның Регламентның 2.5 пунктында күрсәтелгән таләпләргә туры килүен тикшерә, тапшырылган документларның билгеләнгән таләпләргә туры килүен тикшерә (документларның күчәрмәләрен тиешенчә рәсмиләштерә, документларда ассызыклар, өстәп язлар, сызылган сүзләр һәм әйтелмәгән башка төзәтүләр булмау);

дәүләт һәм муниципаль хезмәтләр күрсөтү өчен билгеләнгән автоматлаштырылган мөгълүмат системасында гаризаның электрон формасын тутыра;

кәгазь чыганакта Регламентның 2.5 пунктында күрсәтелгән документларны тапшырганда, тапшырылган документларны сканировкалай;

гаризаны ача;

мөрәжәгать итүчегә тикшерүгә һәм имзалауга тапшыра;

имза салынганнан соң имзаланган белдерүне сканировать итә;

дәүләт һәм муниципаль хезмәтләр күрсөтү өчен билгеләнгән автоматлаштырылган мөгълүмат системасына электрон рәвештә яисә сканлаштырылган документларның электрон рәвешләрендә тапшырылган документларны кертә, электрон эш формалаштыра;

имзаланган гаризаны һәм кәгазь документларның төп нөсхәләрен мөрәжәгать итүчегә кайтара;

мөрәжәгать итүчегә документларны кабул итүдә расписка бирә.

Документларны кабул итүне кире кагу өчен нигезләр булган очракта, документларны кабул итү өчен җаваплы вазыйфаи зат мөрәжәгать итүчегә гаризаны кабул итү өчен каршылыклар барлыгы турында хәбәр итә һәм документларны кабул итүдән баш тарту өчен ачыкланган нигезләрнең эчтәлеген аңлатып, документларны аңа кайтара.

3.3.3.3. Документлар кабул итү өчен җаваплы вазыйфаи зат, документлар каралуга кергәннән соң:

Гаризага эш номенклатурасы нигезендә номер һәм "Документларны тикшерү" статусы бирелә, бу Республика порталының шәхси кабинетында чагыла;

электрон эшләрне, шул исәптән мөрәжәгать итүче тарафыннан бирелгән документларны электрон рәвештә һәм документларның электрон рәвешләрен өйрәнә;

документларның комплектлылыгын, электрон үрнәкләрнең укылышын тикшерә;

Бердәм порталга мөрәжәгать итү юлы белән (мөрәжәгать итүче көчәйтелгән квалификацияле электрон имза белән имзаланган электрон документлар тапшырылган очракта) электрон имзаның чынбарлык шартлары үтәләшен тикшерә.

Регламентның 2.7.1 пунктында каралган нигезләр булганда, муниципаль хезмәт күрсәтү өчен кирәкле документларны кабул итүдән баш тарту турында карар проектын әзерли.

Әгәр көчәйтелгән квалификацияле электрон имзаны тикшерү нәтижәсендә аның чынбарлык шартларының үтәлмәве ачыкланса, баш тарту турында карар проекты 63-ФЗ номерлы Федераль законның 11 статьясы пунктларын үз эченә алырга тиеш, алар аны кабул итү өчен нигез булып тора.

муниципаль хезмәт күрсәтү өчен кирәкле документларны кабул итүдән баш тарту турында карар проекты, баш тартуның сәбәпләрен күрсәтеп (муниципаль хезмәт күрсәтү өчен кирәкле документларны кабул итүдән баш тарту өчен нигезләр мондый документларга карата билгеләнгән таләпләрне бозуга бәйле булган очракта, документларны кабул итүдән баш тарту өчен нигезләрдә документлар (мәгълүмат, белешмәләр) исеме турында мәгълүмат булырга тиеш, алар тапшырылмаган, дәрәҗә булмаган һәм (яисә) каршылыклы белешмәләр, билгеләнгән таләпләрне бозып тугырылган очракта), билгеләнгән тәртиптә электрон документлар әйләнеше системасы аша килештерүгә җибәрелә.

Муниципаль хезмәт күрсәтү өчен кирәкле документларны кабул итүдән баш тарту турындагы карар проекты килештерү 3.5.3 пунктында каралган тәртиптә гамәлгә ашырыла. Регламент.

Регламентның 2.7.1 пунктында каралган документларны кабул итүдән баш тарту өчен нигезләр булмаган очракта, документларны кабул итү өчен җаваплы вазыйфаи зат гариза кергән көннән алып бер эш көне эчендә мөрәжәгать итүчегә гаризада күрсәтелгән ысул белән хәбәр итә, гаризаның теркәү номерын, гаризаның гаризаны алу датасын, аңа тапшырылган документларның исемнәре исемлеген, муниципаль хезмәт нәтижәсен алу датасын үз эченә алган гариза керү турында хәбәр итә.

3.3.3.4. Регламентның 3.3.1, 3.3.3.3.3.3 пунктларында күрсәтелгән процедураларны үтәү, техник мөмкинлек булганда, дөүләт һәм муниципаль хезмәтләр күрсәтү өчен билгеләнгән автоматлаштырылган мәгълүмат системасын кулланып, автоматик режимда гамәлгә ашырыла.

3.3.3.5. Регламентның 3.3.3 пункты белән билгеләнгән административ процедуралар карау өчен гариза кергән көннән бер эш көне эчендә башкарыла.

Административ процедураларны үтәү нәтижәләре булып түбәндәгеләр тора: карау өчен кабул ителгән документлар комплекты яисә муниципаль хезмәт күрсәтү өчен кирәкле документларны кабул итүдән баш тарту турында карар проекты.

3.4. Ведомствоара гарызнамәләренә муниципаль хезмәт күрсәтүдә катнашучы органнарга җибәрү

3.4.1. Административ процедураны үтәү өчен нигез булып, мөрәжәгать итүчедән кабул ителгән документларны кабул итү өчен җаваплы вазыйфаи затның (хезмәткәрнең) административ процедураны үтәүгә вәкаләтле вазыйфаи затның (хезмәткәрнең) документлар алуы тора.

Административ процедураны үтәү өчен җаваплы вазыйфаи зат (хезмәткәр) инфраструктур үсеш бүлегенең баш белгече (алга таба - ведомствоара гарызнамәләр юнәлеше өчен җаваплы вазыйфаи зат) булып тора.

3.4.2. Ведомствоара гарызнамәләр юнәлеше өчен җаваплы вазыйфаи зат документларны һәм белешмәләрне Регламентның 2.6.1 пунктында каралган белешмәләрне бирү турында ведомствоара электрон хезмәттәшлек системасы ярдәмендә (техник мөмкинлек булмаганда - башка ысуллар белән) электрон рәвештә формалаштыра һәм җибәрә.

Әлеге пункт белән билгеләнгән административ процедуралар карау өчен гариза кабул ителгән көнне башкарыла.

Административ процедураларның башкарылу нәтижәләре: хакимият органнарына һәм (яисә) хакимият органнарына буйсынучы оешмаларга юлланган мөрәжәгатьләр.

3.4.3. Ведомствоара электрон хезмәттәшлек системасы аша килгән гарызнамәләр нигезендә белешмәләр китерүчеләр белгечләре соратып алынган документларны (мәгълүматны) бирәләр яисә муниципаль хезмәт күрсәтү өчен кирәкле мәгълүматны һәм (яисә) документларны булмау турында хәбәрнамәләр җибәрәләр (алга таба - баш тарту турында хәбәрнамә).

Әлеге пункт белән билгеләнгән административ процедуралар түбәндәге срокларда башкарыла:

Росреестр белгечләре җибәргән документлар (белешмәләр) буенча өч эш көненнән дә артмый;

калган тәэмин итүчеләр буенча-органга яки оешмага ведомствоара запрос килгән көннән биш көн эчендә, әгәр ведомствоара сорауга җавап эзерләү һәм җибәрүнең башка сроклары федераль законнарда, Россия Федерациясә Хөкүмәтенең хокукый актларында һәм федераль законнар нигезендә кабул ителгән Татарстан Республикасының норматив хокукый актларында билгеләнмәсә.

Административ процедураларны үтәү нәтижәләре түбәндәгеләрдән гыйбарәт: муниципаль хезмәт күрсәтү өчен кирәкле документлар (белешмәләр), яисә ведомствоара гарызнамәләр юнәлеше өчен җаваплы вазыйфаи затка җибәрелгән баш тарту турында хәбәрнамә.

3.4.4. Ведомствоара гарызнамәләр юнәлеше өчен җаваплы вазыйфаи зат:

ведомствоара электрон хезмәттәшлек системасы аша муниципаль хезмәт күрсәтү өчен кирәкле документларны (белешмәләрне) ала йә документ һәм (яисә) мәгълүмат булмаганда баш тарту турында хәбәрнамә;

2.7.1 пунктында каралган нигезләр булганда. Муниципаль хезмәт күрсәтү өчен кирәкле документларны кабул итүдән баш тарту турында карар проектын регламентта төзи.

муниципаль хезмәт күрсәтү өчен кирәкле документларны кабул итүдән баш тарту турында карар проектын, баш тартуның сәбәпләрен күрсәтеп (муниципаль хезмәт күрсәтү өчен кирәкле документларны кабул итүдән баш тарту өчен нигезләр мондый документларга карата билгеләнгән таләпләрне бозуга бәйлә булган очракта, документларны кабул итүдән баш тарту өчен нигезләрдә документлар (мәгълүмат, белешмәләр) исеме турында мәгълүмат булырга тиеш, алар тапшырылмаган, дәрәҗә булмаган һәм (яисә) каршылыклы белешмәләр, билгеләнгән таләпләрне бозып тугырылган очракта), билгеләнгән тәртиптә электрон документлар әйләнеше системасы аша килештерүгә җибәрелә.

Муниципаль хезмэт күрсәтү өчен кирәкле документларны кабул итүдән баш тарту турындагы карар проекты килештерү 3.5.3 пунктында каралган тәртиптә гамәлгә ашырыла. Регламент.

Әлеге пункт белән билгеләнгән административ процедуралар бер эш көне дәвамында башкарыла.

Административ процедураларны үтәү нәтижеләре түбәндәгеләрдән гыйбарәт: муниципаль хезмэт күрсәтү өчен кирәкле документлар (белешмәләр), яисә ведомствоара гарызнамәләр юнәлеше өчен җаваплы вазыйфаи затка җибәрелгән баш тарту турында хәбәрнамә, муниципаль хезмэт күрсәтү өчен кирәкле документларны кабул итүдән баш тарту турында карар проекты.

3.4.5. Регламентның 3.4.2, 3.4.4, 3.4.5 пунктларында күрсәтелгән процедураларны үтәү, техник мөмкинлек булганда, дәүләт һәм муниципаль хезмәтләр күрсәтү өчен билгеләнгән автоматлаштырылган мөгълүмат системасын, шул исәптән гаризаны Регламентның 2.13 пункты нигезендә теркәгән мизгелдән файдаланып, автоматик режимда гамәлгә ашырыла.

3.4.6. Регламентның 3.4 пунктында күрсәтелгән административ процедураларны үтәүнең максималь срогы алты эш көне тәшкил итә.

3.5. Муниципаль хезмэт нәтижеләрен эзерләү

3.5.1. Административ процедураны үтәүне башлап җибәрүгә ведомствоара гарызнамәләр, муниципаль хезмэт күрсәтү өчен кирәкле документлар (белешмәләр) җибәрү өчен җаваплы вазыйфаи заттан керү нигез булып тора.

Административ процедураны үтәү өчен җаваплы вазыйфаи зат булып инфраструктур үсеш бүлегенең баш белгече тора (алга таба - муниципаль хезмэт күрсәтү нәтижәсен эзерләү өчен җаваплы вазыйфаи зат).

3.5.2. Муниципаль хезмэт күрсәтү нәтижәсен эзерләү өчен җаваплы вазыйфаи зат:

муниципаль хезмэт күрсәтү өчен кирәкле документларның формалаштырылган комплектын карый;

Регламентның 2.8.2 пунктында күрсәтелгән муниципаль хезмэт күрсәтүдән баш тарту нигезләре ачыкланганда, муниципаль хезмэт күрсәтүдән баш тарту турында карар проекты эзерли;

Регламентның 2.8.2 пунктында каралган муниципаль хезмэт күрсәтүдән баш тарту өчен нигезләр булмаган очракта, муниципаль хезмэт күрсәтү өчен кирәкле документларны карау йомгаклары буенча Регламентның 2.3.1 пунктының 1 пунктчасы нигезендә муниципаль хезмэт күрсәтү нәтижеләре проекты эзерли;

муниципаль хезмэт күрсәтүнең эзерләнгән проекты билгеләнгән тәртиптә электрон документлар әйләнеше системасы ярдәмендә килештерүгә җибәрә.

Әлеге пункт белән билгеләнгән административ процедуралар 18 эш көне дәвамында башкарыла.

Административ процедураларны үтәү нәтижеләре булып торак урын бирү турында карар проекты тора.

3.5.3. Муниципаль хезмэт күрсәтү өчен кирәкле документларны, муниципаль хезмэт күрсәтү нәтижеләре проекты (алга таба - документлар проектлары) кабул итүдән баш тарту турында карар проекты килештерү һәм имзалау муниципаль хезмэт нәтижәсен эзерләү өчен җаваплы структур бүлекчә җитәкчесе, Орган җитәкчесе урынбасары, Орган җитәкчесе тарафыннан башкарыла.

Кисәтүләр булган документларның эзерләнгән проектлары муниципаль хезмэт нәтижәсен эзерләү өчен җаваплы затка эшләп бетерүгә кайтарыла. Кисәтүләр бетерелгәннән соң, документлар проектлары килештерү һәм имзалау өчен кабат тапшырыла.

Документлар проектларын караганда Орган жѳтѳкчесе Регламентныѳ вазыйфаи затлары тарафыннан административ процедураларны башкару сроклары, аларныѳ эзлеклелеге ѳм тулылыгы, Органныѳ вѳкалѳтле вазыйфаи затлары тарафыннан электрон документ ѳйлѳнеше системасында килештерѳлѳр булу ѳлешендѳ башкарылуын тикшерѳ.

Административ процедураларны ѳтѳу сроклары, аларныѳ эзлеклелеге ѳм тулылыгы ѳлешендѳ хокук бозулар ачыкланган очракта, Орган жѳтѳкчесе Регламентныѳ 4.3 пункты нигезендѳ хокук бозуларга юл куйган затларны жаваплылыкка тартырга тѳкѳдим итѳ.

ѳлеге пункт белѳн билгелѳнгѳн административ процедуралар ике эш кѳне дѳвамында башкарыла.

Административ процедураларны ѳтѳу нѳтижѳлѳре булып тѳбѳндѳгелѳр тора: муниципаль хезмѳт кѳрсѳтѳ ѳчен кирѳкле документларны кабул итѳдѳн баш тарту турындагы карар, муниципаль хезмѳт кѳрсѳтѳдѳн баш тарту турындагы карар, тора к урын бирѳу турындагы карар.

3.5.4. Муниципаль хезмѳт кѳрсѳтѳ нѳтижѳсен ѳзерлѳу ѳчен жаваплы вазыйфаи зат:

мѳрѳжѳгать итѳче Органда муниципаль хезмѳт кѳрсѳтѳ нѳтижѳсен алу ысулын сайлаган очракта, МФЦда шартнамѳ проектларыныѳ кѳгазьдѳ ике нѳсхѳсен ѳзерлѳуне тѳѳмин итѳ ѳм имза салуга Органныѳ вѳкалѳтле вазыйфаи затына жибѳрѳ;

мѳрѳжѳгать итѳче муниципаль хезмѳт нѳтижѳсен алу ысулын сайлаган очракта КФѳдѳ имзаланган документларны МФЦга бирѳу ѳчен кѳгазь чыганакта жибѳрѳ.

ѳлеге пункт белѳн билгелѳнгѳн административ процедуралар ике эш кѳне дѳвамында башкарыла.

Административ процедураларны ѳтѳу нѳтижѳлѳре булып тѳбѳндѳгелѳр тора: 2.3.1 пунктында каралган шартнамѳлѳр проектлары. Регламент, кѳгазь чыганакта.

3.5.5. Регламентныѳ 3.5.2 - 3.5.4 пунктларында кѳрсѳтелгѳн процедураларны ѳтѳу, техник мѳмкинлек булганда, дѳлѳт ѳм муниципаль хезмѳтлѳр кѳрсѳтѳ ѳчен билгелѳнгѳн автоматлаштырылган мѳгълѳмат системасын кулланып, автоматик режимда гамѳлгѳ ашырыла.

3.6. Мѳрѳжѳгать итѳчегѳ муниципаль хезмѳт нѳтижѳсен бирѳу (юллама)

3.6.1. Административ процедураны башкара башлауныѳ нигезе - административ процедураны ѳтѳу ѳчен жаваплы вазыйфаи зат муниципаль хезмѳт кѳрсѳтѳне раслый торган документны алу.

Административ процедураны ѳтѳу ѳчен жаваплы вазыйфаи зат булып инфраструктур ѳсеш бѳлегенѳ баш белгече (алга таба - документлар бирѳу (жибѳрѳ) ѳчен жаваплы вазыйфаи зат) тора.

3.6.2. Документлар бирѳу (юнѳлеше) ѳчен жаваплы вазыйфаи зат:

дѳлѳт ѳм муниципаль хезмѳтлѳр кѳрсѳтѳ ѳчен билгелѳнгѳн автоматлаштырылган мѳгълѳмат системасы документациясен алып баруныѳ ѳстѳмѳ системасында муниципаль хезмѳт кѳрсѳтѳ нѳтижѳлѳре турында белешмѳлѳрне теркѳуне ѳм кертѳуне тѳѳмин итѳ;

Мѳрѳжѳгать итѳчегѳ (аныѳ вѳкиленѳ) гаризада кѳрсѳтелгѳн ысул белѳн муниципаль хезмѳт кѳрсѳтѳ нѳтижѳсендѳ ѳм Органда яисѳ МФЦ да муниципаль хезмѳт кѳрсѳтѳ нѳтижѳсен алу мѳмкинлеге турында хѳбѳр итѳ.

Процедураларны ѳтѳу техник мѳмкинлек булганда дѳлѳт ѳм муниципаль хезмѳтлѳр кѳрсѳтѳ ѳчен билгелѳнгѳн автоматлаштырылган мѳгълѳмат системасын кулланып, автоматлаштырылган режимда гамѳлгѳ ашырыла.

Әлеге пункт белән билгеләнгән административ процедуралар Орган (Орган) вәкаләтле вазыйфаи заты муниципаль хезмәт күрсәтүне (бирүдән баш тартуны) раслый торган документка кул куйган көннән алып бер эш көне эчендә башкарыла.

Административ процедураларны үтәү нәтижәләре түбәндәгеләрдән гыйбарәт: муниципаль хезмәтне мәгълүмати системаларда күрсәтү нәтижәсендә белешмәләрне урнаштыру, муниципаль хезмәт күрсәтү нәтижәсендә гариза бирүчегә (аның вәкиленә) хәбәр итү һәм аны алу ысуллары.

3.6.3. Муниципаль хезмәт күрсәтү нәтижәсен бирү тәртибе:

3.6.3.1. Мөрәжәгать итүченең КФҮ муниципаль хезмәт нәтижәсен сорап мөрәжәгать итүендә КФҮ хезмәткәре мөрәжәгать итүчегә муниципаль хезмәт нәтижәсен бирә.

Шартнамә проектын имзалау мөрәжәгать итүче тарафыннан КФҮдә гамәлгә ашырыла.

Килешүне имзалаганда МФЦ хезмәткәре документлар имзалаучы затның вәкаләтләрен тикшерә. Гариза бирүченең документларны имзалауга вәкаләтле вәкиле мөрәжәгать иткән очракта, мөрәжәгать итүче вәкиленең вәкаләтләрен раслый торган документларны сканерлый һәм алар турында белешмәләрне МФЦ АИСКА кертә.

Мөрәжәгать итүче (документларны имзалауга вәкаләтле мөрәжәгать итүче вәкиле) шартнамәнең ике нөсхәсен имзалай, имзасын беркетә.

МФЦ хезмәткәре килешүне имзалау датасын язып куя һәм мөрәжәгать итүчегә (мөрәжәгать итүче вәкиленә) бер нөсхә бирә.

Мөрәжәгать итүче шартнамәгә кул куйганнан соң, бер эш көненнән дә соңга калмыйча, МФЦ Органга шартнамәнең нөсхәсен жиберә.

Мөрәжәгать итүчегә жиберелгән шартнамәләр проектлары имзаланырга һәм МФЦда күрсәтелгән шартнамәләр проектларын алган көннән алып 30 көннән дә соңга калмыйча тапшырылырга тиеш.

Әлеге пункт белән билгеләнә торган административ процедуралар мөрәжәгать итүче килгән көнне МФЦ эше регламентында билгеләнгән срокларда чират тәртибендә башкарыла.

Административ процедураларны үтәү нәтижәләре булып түбәндәгеләр тора: мөрәжәгать итүче тарафыннан имзаланган һәм Органга юлланган МФЦ АИСТА муниципаль хезмәт күрсәтү нәтижәсен бирү фактын теркәү.

3.6.3.2. Мөрәжәгать итүченең муниципаль хезмәт нәтижәсен сорап Республика порталы аша мөрәжәгать итүендә, мөрәжәгать итүченең шәхси кабинетына автомат рәвештә муниципаль хезмәт күрсәтү нәтижәсе булган, Орган (Орган) вәкаләтле вазыйфаи затының көчәйтелгән квалификацияле электрон имзасы куелган документның электрон образы жиберелә.

Мөрәжәгать итүче көчәйтелгән квалификацияле электрон имза белән Республика порталының Шәхси кабинетында 30 календарь көн эчендә шартнамә проектларын имзаларга хокуклы.

30 календарь көн узгач, мөрәжәгать итүчегә килешүне имзалау срогы тәмамлану турында мәгълүмат килә.

Әлеге пункт белән билгеләнә торган административ процедуралар Орган (Орган) вәкаләтле вазыйфаи заты муниципаль хезмәт күрсәтүне (бирүдән баш тартуны) раслый торган документны имзалау көнендә башкарыла.

Административ процедураларны үтәү нәтижәләре: мөрәжәгать итүчегә республика порталынан файдаланып муниципаль хезмәт күрсәтүне раслый торган документ юллау (бирү) булып тора (шул исәптән муниципаль хезмәт күрсәтүдән баш тарту).

3.6.3.3. Мөрәжәгать итүчене Органга муниципаль хезмәт нәтижәсен сорап мөрәжәгать иткәндә, документларны бирү (жиберү) өчен җаваплы вазыйфаи зат мөрәжәгать итүчегә муниципаль хезмәт нәтижәсен бирә. Мөрәжәгать итүче таләбе

буенча кәгазьдә электрон документның нөсхәсе белән бергә аңа электрон документның нөсхәсе аны төшерү кәгазенә яздыру юлы белән бирелергә мөмкин.

Килешү проектын имзалау мөрәжәгать итүче Органда гамәлгә ашырыла.

Килешүне имзалаганда документлар бирү (жибәрү) өчен җаваплы вазыйфаи зат документларны имзалаучы затның вәкаләтләрен тикшерә. Гариза бирүченең документларны имзалауга вәкаләтле вәкиле мөрәжәгать иткән очракта, мөрәжәгать итүче вәкиленең вәкаләтләрен раслый торган документларны урнаштыра һәм алар турында белешмәләренә дәүләт һәм муниципаль хезмәтләр күрсәтү өчен билгеләнгән автоматлаштырылган мәгълүмат системасына керте.

Мөрәжәгать итүче (документларны имзалауга вәкаләтле мөрәжәгать итүче вәкиле) шартнамәнең ике нөсхәсен имзалай, имзасын беркетә.

Документлар бирү (юнәлеше) өчен җаваплы вазыйфаи зат шартнамәне имзалау датасын язып куя һәм мөрәжәгать итүчегә (мөрәжәгать итүче вәкиленә) бер нөсхә бирә.

Мөрәжәгать итүчегә жибәрелгән шартнамә проекты имзаланырга һәм, мөрәжәгать итүче күрсәтелгән документ проектын алган көннән соң 30 көннән дә соңга калмыйча, Органга тапшырылырга тиеш.

Әлеге пункт белән билгеләнә торган административ процедуралар мөрәжәгать итүченең Органның эчке хезмәт тәртибе кагыйдәләрендә билгеләнгән срокларда килүе тәртибдә башкарыла.

Административ процедураларның башкарылу нәтижәсе: дәүләт һәм муниципаль хезмәтләр күрсәтү өчен билгеләнгән автоматлаштырылган мәгълүмат системасында муниципаль хезмәт күрсәтү нәтижәсен бирү фактын теркәү.

3.7. Техник хаталарны төзәтү

3.7.1. Муниципаль хезмәт нәтижәсе булган документта техник хата ачыкланган очракта, мөрәжәгать итүче Органга жибәрә:

техник хатаны төзәтү турында гариза (әлеге Регламентка 5 нче кушымта);

мөрәжәгать итүчегә техник хатасы булган муниципаль хезмәт күрсәтү нәтижәсе буларак бирелгән документ;

техник хаталар булуны дәлилләүче юридик көчкә ия документлар.

Техник хатаны төзәтү турында гариза муниципаль хезмәт нәтижәсе булган документта күрсәтелгән белешмәләрдә мөрәжәгать итүче (вәкаләтле вәкил) тарафыннан почта аша (шул исәптән электрон почта аша), яисә Республика порталы яки МФЦ аша тапшырыла.

3.7.2. Документлар кабул итү өчен җаваплы вазыйфаи зат техник хатаны төзәтү турында гариза кабул итә, кушымта итеп бирелгән документлар белән гаризаны терки һәм аларны документларны эшкәртү өчен җаваплы вазыйфаи затка тапшыра.

Әлеге пункт белән билгеләнгән административ процедуралар гаризаны теркәү датасыннан бер эш көне эчендә башкарыла.

Административ процедураларны үтәү нәтижәләре булып түбәндәгеләр тора: кабул ителгән һәм теркәлгән гариза документларны эшкәртү өчен җаваплы вазыйфаи затка карауга юнәлтелгән.

3.7.3. Документларны эшкәртүгә җаваплы вазыйфаи зат документларны карый һәм муниципаль хезмәт күрсәтү нәтижәсе булган документка төзәтмәләр керту максатларында Регламентның 3.5 пунктында каралган процедураларны гамәлгә ашыра һәм мөрәжәгать итүчегә (вәкаләтле вәкилгә) техник хата булган документның оригиналын төшереп калдыру өчен шәхсэн үзе имза сала яисә мөрәжәгать итүчегә техник хата булган документның Оригиналлына (электрон почта ярдәмендә) документ алу мөмкинлеге турында хат жибәрә.

Өлеге пункт белән билгеләнгән административ процедуралар техник хата ачыкланганнан соң яки теләсә кайсы кызыксынган заттан жиберелгән хата турында гариза алганнан соң ике эш көне дәвамында башкарыла.

Административ процедураларны үтәү нәтижеләре: мөрәжәгать итүчегә бирелгән (юнәлешле) документ.

4. Муниципаль хезмәт күрсәтүне контрольдә тоту тәртибе һәм формалары

4.1. Җаваплы вазыйфаи затларның муниципаль хезмәт күрсәтүгә таләпләрне билгели торган Регламент һәм башка норматив хокукый актлар нигезләмәләрен үтәвен һәм үтәвен агымдагы контрольдә тотуны гамәлгә ашыру тәртибе, шулай ук алар тарафыннан карарлар кабул итү

Муниципаль хезмәт күрсәтүнең тулылыгын һәм сыйфатын контрольдә тоту гариза бирүчеләрнең хокукларын бозу очракларын ачыклауны һәм бетерүне, муниципаль хезмәт күрсәтү процедураларының үтәлешен тикшерүне, жирле үзидарә органнарындагы вазифаи затларның кылынган (кылынмаган) гамәлләренә карата карарлар эзерләүне үз эченә ала.

Административ процедураларның үтәлешен контрольдә тоту формаларына түбәндәгеләр керә:

1) муниципаль хезмәт күрсәтү документлары проектларын тикшерү һәм килештерү;

2) эш алып баруны билгеләнгән тәртиптә тикшерү;

3) муниципаль хезмәт күрсәтү процедураларының үтәлеше буенча билгеләнгән тәртиптә контроль тикшерүләр үткөрү.

Агымдагы контроль максатларында электрон мәгълүматлар базасында булган белешмәләр, хезмәт корреспонденциясе, административ процедураларны үтәүче вазыйфаи затларның телдән һәм язма мәгълүматы, тиешле документларны исәпкә алу журналлары һәм башка белешмәләр файдаланыла.

Муниципаль хезмәт күрсәткәндә һәм жирле үзидарә органы житәкчесенә карарлар кабул иткәндә гамәлләрнең башкарылуын тикшереп торыу өчен муниципаль хезмәт күрсәтү нәтижеләре турында белешмә бирелә.

Срокларны, административ процедураларны бозу очраклары, аларның эзлеклелеге һәм аларны карап тоту сәбәпләре турында вазыйфаи затлар муниципаль хезмәт күрсәтүче орган житәкчесенә кичекмәстән хәбәр итәләр, шулай ук хокук бозуларны бетерү буенча ашыгыч чаралар күрәләр.

Муниципаль хезмәт күрсәтү буенча административ процедураларда билгеләнгән гамәлләрнең эзлеклелеге үтәлешенә агымдагы контроль муниципаль хезмәт күрсәтү эшен оештыруга җаваплы жирле үзидарә органы житәкчесе урынбасары, муниципаль хезмәт күрсәтү эшен оештыручы бүлек башлыгы тарафыннан гамәлгә ашырыла.

Агымдагы контрольне гамәлгә ашыручы вазифаи затлар исемлегенә жирле үзидарә органының структур бүлекчәләре турындагы нигезләмәләр һәм вазифаи регламентлар белән билгеләнә.

4.2. Муниципаль хезмәт күрсәтүнең тулылыгы һәм сыйфаты буенча планлы һәм планнан тыш тикшерүләрне гамәлгә ашыру тәртибе һәм чоры, шул исәптән муниципаль хезмәт күрсәтүнең тулылыгын һәм сыйфатын тикшереп торыу тәртибе һәм рәвешләре

Контроль тикшерүләр планлы (жирле үзидарә органының ярты еллык яки еллык эш планнары нигезендә башкарыла) һәм планнан тыш булырга мөмкин. Тикшерүләр барышында муниципаль хезмәт күрсәтү белән бәйлә барлык мәсьәләләр (комплекслы

тикшерүүлөр) яки гариза бирүченең конкрет мөрәжәгатендәге мәсьәләләр карап тикшерелергә мөмкин.

4.3. Муниципаль хезмәт күрсәтүче органның вазыйфаи затларының муниципаль хезмәт күрсәтү барышында алар кабул итә торган (гамәлгә яраксыз) карарлары һәм гамәлләре (гамәл кылмавы) өчен җаваплылыгы

Үткәрелгән тикшерү нәтижәләре буенча гариза бирүчеләрнең хокукларын бозу очраклары ачыкланганда, гаепле затлар Россия Федерациясе законнары нигезендә җаваплылыкка тартыла.

Жирле үзидарә органы җитәкчесе белдерүүләрне вакытында тикшермәгән өчен җаваплы.

Жирле үзидарә органының структур бүлекчәсе җитәкчесе (җитәкчесе урынбасары) Регламентның 3 бүлегендә күрсәтелгән административ гамәлләрне вакытында һәм (яисә) тиешенчә үтәмәгән өчен җаваплы.

Вазифаи затлар һәм башка муниципаль хезмәткәрләр муниципаль хезмәт күрсәтү барышында кабул ителә (башкарыла) торган карарлар һәм кылына (кылынмый) торган гамәлләр өчен законда билгеләнгән тәртиптә җаваплы.

4.4. Муниципаль хезмәт күрсәтүне тикшереп тору тәртибенә һәм рәвешләренә таләпләрне характерлаучы нигезләмәләр, шул исәптән гражданның, аларның берләшмәләре һәм оешмалары ягыннан

Муниципаль хезмәт күрсәтүне гражданның, аларның берләшмәләре һәм оешмалары ягыннан тикшереп тору муниципаль хезмәт күрсәткәндә җирле үзидарә органы эшчәнлегенең ачыклыгы, муниципаль хезмәт күрсәтү тәртибе турында тулы, актуаль һәм ышанычлы мәгълүмат алу һәм муниципаль хезмәт күрсәтү процессында мөрәжәгатләрне (шикаятьләрне) судка кадәр карау мөмкинлеге ярдәмендә гамәлгә ашырыла.

5. 210-ФЗ номерлы Федераль законның 16 статьясындагы 1 өлешендә күрсәтелгән дәүләт һәм муниципаль хезмәтләр күрсәтүнең күпфункцияле үзәге, оешмаларның, шулай ук аларның вазыйфаи затларының, муниципаль хезмәткәрләрнең, хезмәткәрләренә карарларына һәм гамәлләренә (гамәл кылмавына) карата судка кадәр (судтан тыш) тәртип

5.1. Мөрәжәгать итүчеләр муниципаль хезмәтне күрсәтүче органның, муниципаль хезмәтне күрсәтүче органның вазыйфаи затының, муниципаль хезмәткәрнең, муниципаль хезмәтне күрсәтүче орган җитәкчесе, күпфункцияле үзәк хезмәткәре, күпфункцияле үзәк хезмәткәре, 210-ФЗ номерлы Федераль законның 16 статьясындагы 1.1 өлешендә каралган күпфункцияле үзәк, оешмалар, шулай ук аларның хезмәткәрләре карарларына һәм гамәлләренә (гамәл кылмавына) судка кадәр шикаять белдерү хокукына ия.

Гариза бирүче шул исәптән түбәндәге очракларда шикаять белән мөрәжәгать итә ала:

1) муниципаль хезмәт күрсәтү турында гарызнамәне, 210-ФЗ номерлы Федераль законның 15.1 статьясында күрсәтелгән гарызнамәне теркәү срогын бозу;

2) муниципаль хезмәт күрсәтү срогын бозу. Күрсәтелгән очракта мөрәжәгать итүче тарафыннан күпфункцияле үзәкнең карарларына һәм гамәлләренә (гамәл кылмавына) карата судка кадәр (судтан тыш) шикаять белдерү, күпфункцияле үзәк хезмәткәренә карата шикаять белдерелә торган күпфункцияле үзәккә 210-ФЗ номерлы

Федераль законның 16 статьясындагы 1.3 өлеше белән билгеләнгән тәртиптә тиешле муниципаль хезмәтләр күрсәтү йөкләнгән очракта мөмкин;

3) мөрәжәгать итүчедән муниципаль хезмәт күрсәтү өчен Россия Федерациясенәң норматив хокукый актларында, Татарстан Республикасының норматив хокукый актларында, муниципаль хокукый актларда тапшырылмаган яисә гамәлгә ашырылмаган документларны яисә мәгълүматны таләп итү яисә гамәлгә ашыру;

4) муниципаль хезмәт күрсәтү өчен Россия Федерациясә норматив хокукый актларында, Татарстан Республикасы норматив хокукый актларында, муниципаль хокукый актларда каралган документларны мөрәжәгать итүчедән кабул итүдән баш тарту;

5) федераль законнарда һәм алар нигезендә кабул ителгән Россия Федерациясенәң башка норматив хокукый актларында, Татарстан Республикасы законнарында һәм башка норматив хокукый актларында, муниципаль хокукый актларда баш тарту нигезләре каралмаган булса, муниципаль хезмәт күрсәтүдән баш тарту. Күрсәтелгән очракта мөрәжәгать итүче тарафыннан күпфункцияле үзәкнең карарларына һәм гамәлләренә (гамәл кылмавына) карата судка кадәр (судтан тыш) шикаять белдерү, күпфункцияле үзәк хезмәткәренә карата шикаять белдерелә торган күпфункцияле үзәккә 210-ФЗ номерлы Федераль законның 16 статьясындагы 1.3 өлеше белән билгеләнгән тәртиптә тиешле муниципаль хезмәтләр күрсәтү йөкләнгән очракта мөмкин;

6) муниципаль хезмәт күрсәткәндә мөрәжәгать итүчедән Россия Федерациясенәң норматив хокукый актларында, Татарстан Республикасының норматив хокукый актларында, муниципаль хокукый актларда каралмаган түләү таләп ителгәндә;

7) муниципаль хезмәт күрсәтүче орган, муниципаль хезмәт күрсәтүче органның вазыйфаи заты, күпфункцияле үзәк хезмәткәре, 210-ФЗ номерлы Федераль законның 16 статьясындагы 1.1 өлешендә каралган күпфункцияле үзәк хезмәткәре, оешмалар яисә аларның хезмәткәrlәренәң муниципаль хезмәт күрсәтү нәтижәсендә бирелгән документларда жиберелгән басма хаталарын һәм хаталарын төзәтүдән баш тартуы йә мондый төзәтүләрнең билгеләнгән срогын бозу. Күрсәтелгән очракта мөрәжәгать итүче тарафыннан күпфункцияле үзәкнең карарларына һәм гамәлләренә (гамәл кылмавына) карата судка кадәр (судтан тыш) шикаять белдерү, күпфункцияле үзәк хезмәткәренә карата шикаять белдерелә торган күпфункцияле үзәккә 210-ФЗ номерлы Федераль законның 16 статьясындагы 1.3 өлеше белән билгеләнгән тәртиптә тиешле муниципаль хезмәтләр күрсәтү йөкләнгән очракта мөмкин;

8) муниципаль хезмәт күрсәтү нәтижәләре буенча документлар бирү вакытын яки тәртибен бозу;

9) туктатып тору нигезләре федераль законнарда һәм алар нигезендә кабул ителгән Россия Федерациясенәң бүтән норматив хокукый актларында, Татарстан Республикасы законнарында һәм башка норматив хокукый актларында, муниципаль хокукый актларда каралмаган булса, муниципаль хезмәт күрсәтүне туктатып тору. Күрсәтелгән очракта мөрәжәгать итүче тарафыннан күпфункцияле үзәкнең карарларына һәм гамәлләренә (гамәл кылмавына) карата судка кадәр (судтан тыш) шикаять белдерү, күпфункцияле үзәк хезмәткәренә карата шикаять белдерелә торган күпфункцияле үзәккә 210-ФЗ номерлы Федераль законның 16 статьясындагы 1.3 өлеше белән билгеләнгән тәртиптә тиешле муниципаль хезмәт күрсәтүләр йөкләнгән очракта мөмкин.

10) мөрәжәгать итүченәң муниципаль хезмәт күрсәткәндә, муниципаль хезмәт күрсәтү өчен кирәкле документларны кабул итүдән баш тартканда яисә муниципаль хезмәт күрсәтүдә, № 210-ФЗ Федераль законның 7 статьясындагы 1 өлешенәң 4 пунктында каралган очраклардан тыш, документларның булмавы һәм (яисә) дәрәслеге

күрсәтелмәгән документларның яисә белешмәләрнең таләбе. Күрсәтелгән очракта мөрәжәгать итүче тарафыннан күпфункцияле үзәкнең карарларына һәм гамәлләренә (гамәл кылмавына) карата судка кадәр (судтан тыш) шикаять белдерү, күпфункцияле үзәк хезмәткәренә карата шикаять белдерелә торган күпфункцияле үзәккә 210-ФЗ номерлы Федераль законның 16 статьясындагы 1.3 өлеше белән билгеләнгән тәртиптә тиешле муниципаль хезмәт күрсәтүләр йөкләнгән очракта мөмкин.

5.2. Шикаять язма рәвештә кәгазь чыганакта, электрон рәвештә муниципаль хезмәтне күрсәтүче органга, күпфункцияле үзәкне гамәлгә куючы (алга таба - күпфункцияле үзәкне гамәлгә куючы) дәүләт хакимиятенә тиешле органына, шулай ук 210-ФЗ номерлы Федераль законның 16 статьясындагы 1.1 өлешендә каралган оешмаларга тапшырыла. Муниципаль хезмәтне күрсәтүче орган житәкчесенә карарларына һәм гамәлләренә (гамәл кылмавына) шикаятьләр югарырак органга (ул булган очракта) бирелә йә ул булмаган очракта турыдан-туры муниципаль хезмәтне күрсәтүче орган житәкчесе тарафыннан карала. Күп функцияле үзәк хезмәткәре карарларына һәм гамәлләренә (гамәл кылмавына) карата шикаятьләр шушы күпфункцияле үзәк житәкчесенә бирелә. Күпфункцияле үзәкнең карарларына һәм гамәлләренә (гамәл кылмавына) шикаятьләр күпфункцияле үзәкне оештыручыга яисә Татарстан Республикасының норматив хокукый акты белән вәкаләтле вазыйфай затка тапшырыла. 210-ФЗ номерлы Федераль законның 16 статьясындагы 1.1 өлешендә каралган оешмалар хезмәткәрләренә карарларына һәм гамәлләренә (гамәл кылмавына) карата шикаятьләр әлеге оешмалар житәкчеләренә бирелә.

Муниципаль хезмәт күрсәтүче органның, муниципаль хезмәт күрсәтүче органның, муниципаль хезмәткәрнең, муниципаль хезмәт күрсәтүче орган житәкчесенә карарларына һәм гамәлләренә (гамәл кылмавына) карата шикаять почта аша, күпфункцияле үзәк аша, «Интернет» мәгълүмат-телекоммуникация челтәреннән, муниципаль хезмәтне күрсәтүче органның рәсми сайтынан, Бердәм порталдан яисә Республика порталынан, судка шикаять бирүнең мәгълүмати системасыннан файдаланып жибәрелергә мөмкин, шулай ук мөрәжәгать итүчене шәхсән кабул иткәндә кабул ителергә мөмкин. Күпфункцияле үзәкнең карарларына һәм гамәлләренә (гамәл кылмавына) карата шикаять почта аша, «Интернет» мәгълүмат-телекоммуникация челтәреннән, күпфункцияле үзәкнең, Бердәм порталның яисә Республика порталының рәсми сайтынан, судка шикаять бирүнең мәгълүмат системасы аша жибәрелергә мөмкин, шулай ук мөрәжәгать итүчене шәхсән кабул иткәндә кабул ителергә мөмкин. 210-ФЗ номерлы Федераль законның 16 статьясындагы 1 өлешендә каралган оешмаларның, шулай ук аларның хезмәткәрләренә карарларына һәм гамәлләренә (гамәл кылмавына) карата шикаять почта аша, «Интернет» мәгълүмат-телекоммуникация челтәреннән, әлеге оешмаларның, Бердәм порталның яисә Республика порталының рәсми сайтларыннан файдаланып жибәрелергә мөмкин, шулай ук мөрәжәгать итүчене шәхсән кабул иткәндә кабул ителергә мөмкин.

5.3. Шикаятьтә түбәндәге мәгълүматлар булырга тиеш:

1) 210-ФЗ номерлы Федераль законның 16 статьясындагы 1 өлешендә каралган оешмаларның, аларның житәкчеләре һәм (яисә) хезмәткәрләре, карарларына һәм гамәлләренә (гамәл кылмавына) карата шикаять белдерелә торган муниципаль хезмәтне күрсәтүче органның, муниципаль хезмәтне күрсәтүче органның вазыйфай затының йә муниципаль хезмәткәрнең, күпфункцияле үзәкнең, аның житәкчесенә һәм (яисә) хезмәткәренә, оешмаларының исеме;

2) мөрәжәгать итүченең фамилиясе, исеме, атасының исеме (соңгысы - булган очракта), яшәү урыны турында белешмәләр - физик зат йә исеме, мөрәжәгать итүче - юридик зат урнашкан урын турында белешмәләр, шулай ук элементә телефоны номеры (номеры), электрон почта адресы (адресы) һәм мөрәжәгать итүчегә җавап жибәрелергә тиешле почта адресы;

3) муниципаль хезмәтне күрсәтүче органның, муниципаль хезмәтне күрсәтүче органның вазыйфаи затының йә муниципаль хезмәткәрнең, күпфункцияле үзәкнең хезмәткәре, күпфункцияле үзәк хезмәткәре, 210-ФЗ номерлы Федераль законның 16 статьясындагы 1.1 өлешендә каралган күпфункцияле үзәк хезмәткәре, оешмаларның, аларның хезмәткәрләренең шикаять белдерелә торган карарлары һәм гамәлләре (гамәл кылмавы) турында белешмәләр;

4) мөрәжәгать итүче муниципаль хезмәтне күрсәтүче органның, муниципаль хезмәтне күрсәтүче органның вазыйфаи затының йә муниципаль хезмәткәрнең, күпфункцияле үзәкнең, күпфункцияле үзәк хезмәткәре, күпфункцияле үзәк хезмәткәре, 210-ФЗ номерлы Федераль законның 16 статьясындагы 1.1 өлешендә каралган оешмаларның, аларның хезмәткәрләренең карары һәм гамәлләре (гамәл кылмавы) белән килешми торган дәлилләр. Гариза бирүче тарафыннан аның дәлилләрен раслый торган документлар (булган очракта) яисә аларның күчәрмәләре тапшырылырга мөмкин.

5.4. Кергән шикаять кергән көннең икенче эш көненнән дә соңга калмыйча теркәлергә тиеш.

5.5. Муниципаль хезмәт күрсәтүче органга, күпфункцияле үзәкне гамәлгә куючыга, 210-ФЗ номерлы Федераль законның 16 статьясындагы 1.1 өлешендә каралган оешмаларга яисә югарырак органга (ул булганда) кергән шикаять аны теркәгән көннән алып унбиш эш көне эчендә, ә муниципаль хезмәт күрсәтүче органга, күпфункцияле үзәккә, оешмаларга шикаять биргән очракта, мөрәжәгать итүчедән документларны кабул итеп алганда яисә җибәрелгән хаталарны һәм хаталарны төзәткән очракта яисә билгеләнгән срокларны бозган очракта - аны теркәгән көннән алып биш эш көне эчендә каралырга тиеш.

5.6. Шикаятьне карап тикшерү нәтижәләре буенча түбәндәге карарларның берсе кабул ителә:

1) шикаять канәгатьләндерелә, шул исәптән кабул ителгән карарны гамәлдән чыгару, муниципаль хезмәт күрсәтү нәтижәсендә бирелгән документларда җибәрелгән хаталарны һәм ялгышларны төзәтү, Россия Федерациясе норматив хокукый актлары, Татарстан Республикасы норматив хокукый актлары, муниципаль хокукый актлар белән түләү алу каралмаган очракларда алынган акчаны гариза бирүчегә кире кайтару рәвешендә дә;

2) шикаятьне канәгатьләндерү кире кагыла.

Әлеге пунктта күрсәтелгән карар кабул ителгән көннән соң килә торган көннән дә соңга калмыйча, гариза бирүчегә язма рәвештә һәм шикаятьне гариза бирүче теләге буенча электрон формада карап тикшерү нәтижәләре турында дәлилләнгән җавап юллана.

5.7. Шикаятьне карау нәтижәләре турында мөрәжәгать итүчегә биргән җавапта канәгатьләндерелергә тиешле дип танылган очракта, шикаять муниципаль хезмәт күрсәтүче орган, күпфункцияле үзәк йә 210-ФЗ номерлы Федераль законның 16 статьясындагы 1.1 өлешендә каралган оешма тарафыннан башкарыла торган гамәлләр турында мәгълүмат муниципаль хезмәт күрсәткәндә ачыкланган хокук бозуларны кичекмәстән бетерү максатларында бирелә, шулай ук китерелгән уңайсызлыklar өчен гафу үтенәләр һәм мөрәжәгать итүчегә муниципаль хезмәт алу максатларында башкарырга кирәк булган алга таба гамәлләр турында мәгълүмат күрсәтелә.

5.8. Шикаятьне карау нәтижәләре турында мөрәжәгать итүчегә җавапта канәгатьләндерелмәгән дип танылган очракта, кабул ителгән карарның сәбәпләре турында дәлилле аңлатмалар, шулай ук кабул ителгән карарга шикаять бирү тәртибе турында мәгълүмат бирелә.

5.9. Шикаятьне карап тикшерү барышында яки нәтижәләре буенча административ хокук бозу яки җинаять билгеләре ачыкланган очракта, шикаятьләренә

карап тикшерү вәкаләте бирелгән вазифаи зат, хезмәткәр булган материалларны, кичекмәстән, прокуратура органнарына юллай.

Социаль наем шартнамәсе
буенча торак урыны бирү буенча
муниципаль хезмәт күрсәтүнең
административ регламентына
1 нче кушымта
Формасы

(Муниципаль хезмәт күрсәтүче орган бланкы)

Торак урын бирү турында
КАРАР

№ _____

Бирелгән документлардан гариза нигезендә, «Татарстан Республикасы Дәүләт торак фондыннан һәм муниципаль торак фондыннан социаль наем шартнамәләре буенча гражданның аларга торак урыннары бирү хокукларын гамәлгә ашыру турында» 2007 елның 13 июлендәге 31-ТРЗ номерлы Татарстан Республикасы Законы нигезендә социаль наем шартнамәсе буенча торак урыны бирү.

Торак бина:

торак бинаның төре: _____;

адресы: _____;

бүлмәләр саны: _____;

гомуми мөйдан: _____;

торак мөйданы: _____;

Мөрәҗәгать

итүче:

Гаилә әгъзалары:

Кушымта: Торак урынын социаль наем шартнамәсе проекты.

Электрон имза турында белешмәләр

вазифасы

(ФИО)

Торак урын бирү турындагы карарга кушымта

ТОРАК УРЫНЫ СОЦИАЛЬ НАЙМЫ ТИПОВОЙ КИЛЕШҮЕ

№ _____

_____ " ____ " _____ 20 ел
 (муниципаль берәмлек исеме) (дата, ай, ел)

_____,
 (Россия Федерациясе дәүләт хакимиятенең вәкаләтле органы, Россия Федерациясе субъекты дәүләт хакимияте органы, жирле үзидарә органы яисә милекче тарафыннан вәкаләтле бүтән зат исеме)
 гамәлдәге исемәннән торак урыны милекчесе

(милекчесен күрсәтергә: Россия Федерациясе, Россия Федерациясе субъекты, муниципаль берәмлек)
 нигезендә _____ янында " ____ " _____ Казан шәһәре

_____,
 (вәкаләтле документның исеме)
 алга таба эш бирүче, бер яктан, дип атала.
 гражданин) _____,
 _____ (фамилиясе, исеме, атасының исеме)

алга таба Наниматель дип аталучы, икенче яктан, торак урынын " ____ " _____ 20_ г.
 № _____ түбәндәгеләр турында әлегә килешү төзеделәр.

I. Шартнамә предметы

1. Найм бирүче яллаучыга һәм аның гаилә әгъзаларына вакытсыз файдалануга һәм изоляцияләнгән торак бинаны тапшыра.

дәүләт, муниципаль - күрсәтергә кирәк)
 ___ бүлмәдән торган милек (ң); _____
 гомуми майданы _____ кв. метр булган фатир (йорт), шул исәптән торак
 _____ кв. метр, адрес буенча: _____
 № _____, фатир № _____, анда яшәү өчен, шулай ук
 коммуналь хезмәтләр өчен түләүне тәэмин итә:

_____ (электр
 белән тәэмин итү, газ белән тәэмин итү, шул исәптән

_____ баллоннарда газ, салкын су белән тәэмин итү, су бүлү

(канализация), кайнар су белән тээмин итү һәм жылылык белән тээмин итү (жылылык),

шул исәптән каты ягулык сатып алу һәм аларны китерү

булган жир кишәрлеген, дөүләт торак сертификатын кулланып, торак урыны сатып алу вакытыннан алып 2 ай эчендә аның белән яшәүче барлык гаилә әгъзалары белән бергә бушату һәм Россия Федерациясе законнарында билгеләнгән тәртиптә тапшыру бурычын үз өстенә ала.

булган жир кишәрлеген, дөүләт торак сертификатын кулланып, торак урыны сатып алу вакытыннан алып 2 ай эчендә аның белән яшәүче барлык гаилә әгъзалары белән бергә бушату һәм Россия Федерациясе законнарында билгеләнгән тәртиптә тапшыру бурычын үз өстенә ала. мич жылыту, - күрсәтергә кирәк)

2. Бирелә торган торак бинаның характеристикасы, аның техник торышы, шулай ук анда булган санитар-техник һәм башка жиһазларның характеристикасы торак бинаның техник паспортында күрсәтелгән.

3. Торак бинага яллаучы белән бергә түбәндәге гаилә әгъзалары да керә:

- 1) _____;
(гаилә әгъзасының фамилиясе, исеме, атасының исеме һәм туганлык дәрәжәсе белән Нанимателем)
- 2) _____;
(гаилә әгъзасының фамилиясе, исеме, атасының исеме һәм туганлык дәрәжәсе белән Нанимателем)
- 3) _____.
(гаилә әгъзасының фамилиясе, исеме, атасының исеме һәм туганлык дәрәжәсе белән Нанимателем)

II. Якларның бурычлары

4. Яллаучы бурычлы:

а) әлеге шартнамәгә кул куелганнан соң 10 көннән дә артмаган, яшәү өчен яраклы торак урыны, торак урыны яңа файдалануга тапшырылган торак фондында бирелә торган очрактардан тыш (акт социаль наем шартнамәсе тәзү датасын, реквизи́тларын һәм ягыннан гына булырга тиеш, аның буенча торак урынының төзеклеге турында белешмәләрне, шулай ук агымдагы ремонтны үткөрү датасын, торак урынының яшәү өчен яраклылыгы турында белешмәләрне, социаль наем шартнамәсе тәзү датасын, реквизи́тларын һәм якларының имзаларын акт);

б) торак урыннардан файдалану кагыйдәләрен үтәргә;

в) торак бинаны аның билгеләнеше нигезендә файдаланырга;

г) торак бинаны, анда булган санитар-техник һәм башка жиһазларны төзек хәлдә тотарга, аларның сакланышын тээмин итәргә. Торак бинаның яисә анда булган санитар-техник һәм башка жиһазларның төзек булмавы ачыкланганда, аларны бетерү

буенча кичекмәстән мөмкин булган чаралар күрергә һәм кирәк булган очракта, алар турында эш бирүчегә яисә тиешле идарәче оешмага хәбәр итәргә кирәк;

д) торак бинаны, күпфатирлы йортта гомуми милекне, төзекләндерү объектларын чисталыкта һәм тәртиптә тоту;

е) биләп торган торак бинаны агымдагы ремонтларга.

Яллаучы үз хисабына башкара торган торак бинаны агымдагы ремонтлауга түбәндәге эшләр керә: диварларны, түшәмнәрне буяу, буяу һәм буяу, идәннәрне, ишекләрне, тәрәзәләрне, эчке яктан тәрәзәләрне, радиаторларны буяу, шулай ук тәрәзә һәм ишек приборларын алыштыру, фатир эчендәге инженерлык җиһазларын ремонтлау (электр үткәргечләр, салкын һәм кайнар су белән тәэмин итү, жылылык белән тәэмин итү, газ белән тәэмин итү).

Өгәр күрсәтелгән эшләрне башкару күпфатирлы йортта гомуми милекнең аерым конструктив элементларының яисә анда җиһазларның төзек булмау белән бәйлә булса, алар найм бирүче оешма тарафыннан тәкъдим ителгән оешма хисабына башкарыла.;

ж) Россия Федерациясе торак законнарында каралган тиешле килешүне алмыйча гына торак урынын яңадан төзекләндерергә һәм (яисә) яңадан планлаштырма;ка;

з) Россия Федерациясе законнары нигезендә расланган бәяләр һәм тарифлар буенча торак урыны һәм коммуналь хезмәтләр өчен түләүне үз вакытында һәм билгеләнгән тәртиптә кертәргә.

Билгеләнгән вакытка торак урыны һәм (яки) коммуналь хезмәтләр өчен түләү кертмәгән очракта, яллаучыга Россия Федерациясе Торак кодексы белән билгеләнгән күләмдә пеня түли, бу яллаучыны тиешле түләүләрне түләүдән азат итми;

и) Россия Федерациясе Торак кодексында билгеләнгән тәртиптә, капитал ремонт яисә реконструкция үткәрелгән вакытта (ремонт яисә реконструкция яллаучыны күчәрмичә башкарыла алмый), найм бирүче тарафыннан бирелә торган, санитар һәм техник таләпләргә җавап бирә торган торак урынына күчәргә;;

к) әлеге шартнамәне бозган очракта, найм бирүче акты буенча торак бинаны, санитар-техник һәм анда булган башка җиһазларны төзекләндергән хәлдә бушатырга, яллаучының һәм аның вазифаларына керүче торак бинаны, санитария-техник һәм башка җиһазларны ремонтлауның бәясен түләргә яисә аны үз хисабына башкарырга, шулай ук Торак урын һәм коммуналь хезмәт күрсәтүләр өчен түләү буенча бурычны түләргә, шулай ук Торак урын һәм коммуналь хезмәт күрсәтүләр өчен түләү буенча бурычны түләргә.;

л) әлеге шартнамәнең яклары тарафыннан алдан килештерелгән вакытка, шартнамә өзәлгән очракта, найм бирүченең яисә аның вәкаләтле затларының, дөүләт күзәтчеләге һәм контрольдә тоту органнарының торак бинаның техник һәм санитар торышын, андагы санитария-техник һәм башка җиһазларны карау өчен, шартнамә

өзелгән очракта, кирәкле ремонт эшләрен башкару өчен, ә аварияләрне бетерү өчен - теләсә кайсы вакытта биләп торган торак урынына рәхсәт итәргә.;

м) найм бирүчегә социаль наем шартнамәсе буенча торак урыныннан файдалану хокукын бирә торган нигезләренә һәм шартларның үзгәрүе турында мондый үзгәреш кертелгәннән соң 10 эш көненнән дә соңга калмыйча хәбәр итәргә;

н) Россия Федерациясе Торак кодексында һәм федераль законнарда каралган башка бурычларны үтәргә.

5. Найм бирүче бурычлы:

а) әлеге шартнамәгә кул куелганнан соң 10 көн эчендә яллаучыга янгын куркынычсызлыгы таләпләренә, санитария-гигиена, Экология һәм башка таләпләргә җавап бирә торган торак бинаны яшәү өчен яраклы булган башка затларның хокукларыннан азат итүне тапшырырга.;

б) социаль наем шартнамәсе буенча тапшырылган торак бина урнашкан күпфатирлы йортта гомуми милекне тиешле тәртиптә тотуда һәм ремонтлауда катнашырга;

в) торак бинаны капитал ремонтлау.

Найм бирүче тарафыннан тапшырылган торак урынына, күпфатирлы йортта гомуми мөлкәткә, торак урынында булган санитар-техник һәм башка җиһазларга капитал ремонтны үз вакытында башкармау яки тиешенчә үтәмәгән очракта торак урыны өчен түләүне киметүне, яисә күпфатирлы йортта торак урыны һәм (яки) гомуми милектәге житешсезлекләренә бетерү өчен үз чыгымнарын каплауны, йә найм бирүченең күрсәтелгән бурычларны тиешенчә үтәмәве яки үтәмәве аркасында килеп чыккан зыянны каплауны таләп итәргә хокукы.;

г) яллаучыга һәм аның гаилә әгъзаларына, Россия Федерациясе Торак кодексында каралган тәртиптә, йортны капитал ремонтлау яки реконструкцияләгәндә (ремонт яисә реконструкция яллаучыны күчәрмичә башкарыла алмаганда) санитар һәм техник таләпләргә җавап бирүче маневрлы Фондның торак урынын бирергә.

Яллаучыны һәм аның гаилә әгъзаларын маневр фондының торак бинасына һәм кирегә күчәрү (капитал ремонт яки реконструкция тәмамланганнан соң) найм бирүче акчалары хисабына башкарыла;

д) яллаучыга йортны капитал ремонтлау яки реконструкцияләү эшләре башланьрга 30 көннән дә соңга калмыйча хәбәр итәргә;

е) йортны, анда булган санитар-техник һәм башка җиһазларны кышкы шартларда эксплуатацияләүгә вакытында әзерләүдә катнашырга;

ж) яллаучыга әлеге Килешүдә каралган коммуналь хезмәтләренә тиешле сыйфатта күрсәтүне тәэмин итәргә;

з) күрсәтелә торган торак-коммуналь хезмәтләренә сыйфатын контрольдә тотарга;

и) торакны карап тоту, ремонтлау, торак урыннарны наемга алу, коммуналь хезмэтлэргә тарифлар, кулланыу нормативлары үзгәргән көннән соң 3 эш көне эчендә бу хакта яллаучыга хәбәр итәргә;

к) хезмэтләр күрсәтү һәм тиешле сыйфатта һәм (яки) билгеләнгән озынлыктан артып киткән тәнәфесләр булган очракта, торак урыны һәм коммуналь хезмэтләр өчен түләүне яңадан исәпләүне башкарырга яисә йөкләргә яисә вәкаләтле затка торак урыны һәм коммуналь хезмэтләр өчен түләүне яңадан исәпләүне башкарырга яисә йөкләргә;;

л) әлеге Шартнамә өзәлгәннән соң торак урыны бирелү акты буенча яллаучының торак урынын билгеләнгән срокта кабул итәргә;

м) Россия Федерациясә законнарында каралган башка вазыйфаларны башкарырга.

III. Якларның хокуклары

6. Яллаучы хокукы:

а) күпфатирлы йортның гомуми милегеннән файдалану;

б) Россия Федерациясә законнарында билгеләнгән тәртиптә биләп торган торак урынына башка затларны кертергә, вакытлыча яшәүчеләрнең торак урынында яшәүләрен рәхсәт итәргә, торак урынын наемга бирергә, биләгән торак урынын алмаштырырга яисә алыштырырга.

Балигъ булмаган балаларның ата-аналарына, калган гаилә әгъзаларының һәм найм бирүченең ризалыгына керүгә таләп ителми;

в) аның һәм аның гаилә әгъзаларының вакытлыча булмаганда торак урынына хокукны саклап калу;

г) торак урынны наймга алучыдан үз вакытында капитал ремонт үткәрүне, күпфатирлы йортта гомуми милекне карап тотуда тиешенчә катнашуны, шулай ук әлеге Килешүдә каралган коммуналь хезмэтләрне тиешле сыйфатта күрсәтүне таләп итәргә.;

д) Россия Федерациясә законнарында билгеләнгән очракларда, әлеге шартнамәне үзгәртүне, яллаучы гаилә әгъзалары белән бергә яшәүчеләрнең язма ризалыгыннан таләп итәргә;;

е) теләсә кайсы вакытта әлеге Килешүне гаилә әгъзаларының яллаучы белән бергә яшәүчеләрнең язма ризалыгы белән өзәргә;

ж) торак урыныннан файдалану буенча Россия Федерациясә Торак кодексы һәм федераль законнарда каралган башка хокукларны гамәлгә ашырырга.

7. Гаилә әғзалары, яллаучы, аның белән яшәүче, ия тигез хокукы белән наемга алучы әлеге шартнамәдән килеп чыга торган. Эшкә сәләтле гаилә әғзалары әлеге шартнамәдән килеп чыга торган йөкләмәләр буенча яллаучы белән теләктәшлек алып баралар.

8. Найм бирүче хокуклы:

а) Торак урын һәм коммуналь хезмәтләр өчен түләүне вакытында кертүне таләп итү;

б) әлеге шартнамәнең яклары тарафыннан алдан килештерелгән торак бинага, торак бинаның техник һәм санитар торышын, анда булган санитар-техник һәм башка жиһазларны карау өчен, шартнамә өзәлгән очракта, ә аварияләрне бетерү өчен - теләсә кайсы вакытта кирәкле ремонт эшләрен башкару өчен үз хезмәткәрләрен яисә вәкаләтле затларны кертүне таләп итәргә.;

в) мондый халык күчәнгәннән соң гаиләнең 1 әғзасына тиешле торак урынының гомуми мәйданы хисап нормасыннан кимрәк булган очракта, яллаучы тарафыннан аның белән бергә яшәүче гражданны торак урынына кертүне тыярга.

IV. Килешүне үзгәртү, өзү һәм туктату тәртибе

9. Әлеге Шартнамә яклар килешүе буенча Россия Федерациясе законнарында билгеләнгән тәртиптә теләсә кайсы вакытта үзгәртелергә яисә өзәлергә мөмкин.

10. Яллаучының һәм аның гаилә әғзаларының башка яшәү урынына чыгып киткәндә, әлеге килешү чыгу көненнән өзәлгән дип санала.

11. Найм бирүче таләбе буенча әлеге килешү суд тәртибендә түбәндәге очракларда өзәлергә мөмкин:

а) торак урынны яллаучының билгеләнеше буенча файдаланмавы;

б) торак бинаны яллаучы яисә башка гражданны тарафыннан жимерү яки зыян китерү, аларның гамәлләре өчен үл жавап бирә;

в) күршеләрнең хокукларын һәм законлы мәнфәгатьләрен системалы рәвештә бозу, үл бер торак урынында бергә яшәү мөмкин түгел;

г) яллаучы тарафыннан Торак урын һәм (яки) коммуналь хезмәтләр өчен 6 айдан артык түләү кертмәү.

12. Әлеге Шартнамә Россия Федерациясе Торак кодексында каралган башка очракларда суд тәртибендә өзәлергә мөмкин.

V. Башка шартлар

13. Әлеге килешү буенча яклар арасында барлыкка килергә мөмкин булган бәхәсләр Россия Федерациясе законнарында каралган тәртиптә хәл ителә.

14. Әлеге килешү 2 нөсхәдә төзелгән, аларның берсе - найм бирүченең, икенчесе-яллаучының.

Яллаучы

(имза)

Ялланучы

(имза)

Мөһер урыны

Социаль наем шартнамәсе буенча
торак урыны бирү буенча

муниципаль хезмәт күрсәтүнең
административ регламентына
2 нче кушымтаФормасы

(Муниципаль хезмәт күрсәтүче орган бланкы)

Кемгә: _____

Контакт мәгълүматлары: _____

Вәкиллеге: _____

Түбәндәге вәкилнең контакт
мәгълүматлары: _____

Муниципаль хезмәт күрсәтүдән баш тарту турында
КАРАР

Гаризаны карау нәтижәләре буенча _____ (гариза датасы һәм
номеры) муниципаль хезмәтне түбәндәге нигезләрдә күрсәтүдән баш тарту турында
карау кабул ителгән (кирәкле сайларга):

1. _____
2. _____

Баш тартуның сәбәпләрен аңлату:

Өстәмә мәгълүмат бирәбез: _____
(баш тартуның сәбәпләрен бетерү өчен кирәкле мәгълүмат, шулай ук булган
очракта башка өстәмә мәгълүмат күрсәтелә).

Электрон имза турында белешмәләр

Вазыйфаи зат (ФИО) _____

(органның вәкаләтле вазыйфаи заты
имзасы)

Социаль наем шартнамәсе буенча
торак урыны бирү буенча муниципаль
хезмәт күрсәтүнең административ
регламентына 3 нче кушымта

ФИО

Шәхесне раслаучы документ:

(документ төре)

(сериясе, номеры)

(кем тарафыннан, кайчан бирелгән)

Төркәлү адресы

Ышанычлылык буенча вәкил яки законлы
вәкил:

ФИО

Шәхесне раслаучы документ:

(документ төре)

(сериясе, номеры)

(кем тарафыннан, кайчан бирелгән)

Вәкаләтләрне раслый торган документның
реквизитлары:

Төркәлү адресы

Контакт мәгълүматы:

тел. 1

тел. 2

эл.

почта

Гариза
муниципаль торак фондының торак урынын гражданга социаль наем шартнамәсе
буенча бирү турында

Элемтәдә

(гражданны мохтажларга тану нигезләрән күрсәтергә

социаль наем шартнамәсе буенча бирелә торган торак бина,

шулай ук гариза билгеле бер гражданды кертелгән очракта

федераль закон, Россия Федерациясе Президенты Указы яисә закон белән

Татарстан Республикасы категорияле, тиешле категорияне күрсәтергә)

минә социаль наем шартнамәсе буенча бирелә торган торакта _ мохтаж торак урынына исәпкә алуны, шулай ук (кирәк булган очракта) минә (минем гаилә әгъзаларын) аз керемле дигән тануны сорыйм.

Минем гаиләмнең составы _____ кеше:

1. Ир белән хатын (а) _____

(никах турындагы таныклык реквизитлары, Ф.И.О., саны, ае, туган елы, паспорты, сериясе, номеры, кем тарафыннан һәм кайчан бирелгән, СНИЛС, яшәү урыны буенча теркәлү адресы)

2. _____

(туганлык мөнәсәбәтләре, Ф.И.О., саны, ае, туган елы, паспорты (туу турында таныклык), сериясе, номеры, кем тарафыннан һәм кайчан бирелгән, СНИЛС, яшәү урыны буенча теркәлү адресы)

3. _____

(туганлык мөнәсәбәтләре, Ф.И.О., саны, ае, туган елы, паспорты (туу турында таныклык), сериясе, номеры, кем тарафыннан һәм кайчан бирелгән, СНИЛС, яшәү урыны буенча теркәлү адресы)

Мин һәм минем гаилә әгъзалары әлегә мәгълүматларның дәрәслеген һәм тулылыгын раслыйбыз.

Үзем турында хәбәр итәм, мин эшлим _____

(оешманың исеме күрсәтергә,

г. г. в цех, бүлек) вазыйфасында _____

(сан, ай)

Минем гаилә _____ кешедән тора (туганы, яше, яше буенча күрсәтергә). кайчаннан бирле яши)

Мин һәм гаиләмнең балигы булган әгъзалары салым, таможня һәм башка органнарда бирелгән керемнәр һәм мөлкәт турындагы мәгълүматларны вәкаләтле орган тарафыннан тикшерүгә ризалык бирәбез.

Мин һәм минем гаилә әгъзалары безне исәпкә алган очракта, гаризада

күрсәтелгән белешмәләрне бер ай эчендә үзгәрткәндә, бу турыда исәпкә алу урыны буенча вәкаләтле органга язма рәвештә хәбәр итәргә, шулай ук билгеләнгән тәртиптә һәм срокларда безнең торак урыннарына мохтажлар буларак исәптә торучы граждандар буларак теркәлү өчен һәм мөлкәтебезнең керемнәре күләмен һәм бәясен яңадан бәяләү өчен тиешле документларны тапшырырга тиешбез.

Мин һәм минем гаилә әгъзалары без тапшырган документларда чынбарлыкка туры килми торган һәм исәпкә алу өчен нигез булып торган мәгълүматлар ачыкланган очракта, законнарда билгеләнгән тәртиптә исәптән төшереләчәгебез белән килешәбез.

Гаризага түбәндәге документлар теркәп бирелә:

1) _____;

2) _____;

Муниципаль хезмәт күрсәтүнең нәтижәсе, түбәндәгеләрне күрсәтүне сорыйм:

Татарстан Республикасы дәүләт һәм муниципаль хезмәтләр порталының шәхси кабинетына;

Татарстан Республикасы дәүләт һәм муниципаль хезмәтләр күрсәтүнең күпфункцияле үзәгендә;

Органда.

Гариза бирүченең имзалары:

(Ф.И.Аи.)

ел " ____ " _____ 20_____

Гаиләнең балигы булган әгъзаларының имзалары:

(Ф.И.Аи.)

ел " ____ " _____ 20_____

(Ф.И.Аи.)

" _____ " _____ 20____
ел

Гаризага теркәп бирелә:

1. _____

(документның исеме һәм номеры, кем тарафыннан һәм кайчан бирелгән)

2. _____

(документның исеме һәм номеры, кем тарафыннан һәм кайчан бирелгән)

Гаризаны һәм документларны кабул итү датасы " _____ " _____ елның
20 _____ елы.Барлығы _____ документлар _____ битендә кабул
ителгән.

(документлар саны)

;

(вазыйфа)

Гаризаның теркәү номеры _____

(мәғлүмат гаризаны һәм документларны кабул иткән җирле үзидарә органының
вәкаләтле вазыйфаи заты тарафыннан тутырыла)

Социаль наем шартнамәсе буенча
торак урыны бирү буенча
муниципаль хезмәт күрсәтүнең
административ регламентына
4 нче кушымта

(Муниципаль хезмәт күрсәтүче орган блогы)

Кемгә:

Контакт мәгълүматлары:

Вәкиллеге:

Түбәндәге вәкилнең контакт
мәгълүматлары:

Муниципаль хезмәт күрсәтү өчен кирәкле документларны кабул итүдән баш тарту
турында

КАРАР

Гаризаны карау нәтижәләре буенча _____ (гариза датасы һәм
номеры) муниципаль хезмәт күрсәтү өчен кирәкле документларны кабул итүдән баш
тарту турында карар кабул ителгән, түбәндәге нигезләрдә (кирәкле сайларга):

1. _____
2. _____

Баш тартуның сәбәпләрен аңлату:

Өстәмә мәгълүмат бирәбез: _____
(баш тартуның сәбәпләрен бетерү өчен кирәкле мәгълүмат, шулай ук булган
очракта башка өстәмә мәгълүмат күрсәтелә).

Электрон имза турында белешмәләр

Вазыйфаи зат (ФИО)

(органның вәкаләтле вазыйфаи заты
имзасы)

Социаль наем шартнамәсе буенча
торак урыны бирү буенча
муниципаль хезмәт күрсәтүнең
административ регламентына 5 нче
кушымта
Башкарма комитет Житәкчесенә

Кемнән: _____

Техник хатаны төзәтү турында
Гариза

Муниципаль хезмәт күрсәтүдә жибәрелгән хата турында хәбәр итәм

(хезмәтнең атамасы)

Язылган: _____

Дәрәс мәгълүматлар: _____

Жибәрелгән техник хатаны төзәтүгәгезне һәм муниципаль хезмәт күрсәтү нәтижәсе булып торган документка тиешле үзгәрешләр кертүгәгезне сорыйм.

Түбәндәге документларны терким:

- 1.
- 2.
- 3.

Техник хатаны төзәтү турындагы гаризаны кире кагу турында карар кабул ителгән очракта, әлеге карарны:

электрон документ юллау юлы белән E-mail адресына: _____;

- расланган күчermә рәвешендә кәгазь чыганакта почта аша
_____ адресына

юллавыгызны сорыйм.

Әлеге гаризага кертелгән, шәхесемә һәм мин вәкиле булып торган затка кагылышлы, шулай ук минем тарафтан түбәндә кертелгән мәгълүматларның дәрәс булуын раслыйм. Гаризага теркәлгән документлар (документ күчermәләре) Россия Федерациясе законнары белән билгеләнгән таләпләргә туры килә, гариза биргән вакытта бу документлар гамәлдә һәм андагы мәгълүматлар дәрәс.

(көнә)
исемә)

(имза) (_____)
(фамилиясе, исемә, атасының

Татарстан Республикасы
 Апас муниципаль районы
 Башкарма комитетының
 2021 елның 7 сентябрэндәге
 282 номерлы карарына 3 нче кушымта

Социаль файдаланудагы торак фондының торак урыннарына наем шартнамәләре
 буенча торак урыннары бирүгә мохтаж гражданнарны исәпкә кую буенча муниципаль
 хезмәт күрсәтүнең административ регламенты

1. Гомуми нигезләмәләр

1.1. Муниципаль хезмәт күрсәтүнең әлеге административ регламенты (алга таба - Регламент) социаль файдаланудагы торак фондының торак урыннарына наем шартнамәләре буенча торак урыннар бирелүгә мохтаж гражданнарны исәпкә кую буенча муниципаль хезмәт күрсәтү стандартын һәм тәртибен (алга таба - муниципаль хезмәт) билгели.

1.2. Хезмәтләр алучылар: физик затлар.

Мөрәжәгать итүчеләрнең мәнфәгатьләрен мөрәжәгать итүче билгеләнгән тәртиптә вәкаләтле затлар һәм физик затларның законлы вәкилләре (алга таба - мөрәжәгать итүче вәкиле) тәкъдим итә ала.

Торак урыннары наем шартнамәләре буенча Россия Федерациясе Торак кодексында билгеләнгән нигезләр буенча торак урыннарга мохтажлар дип танылган гражданнарга һәм, әгәр:

1) гражданның һәм аның белән бергә даими яшәүче гаилә әгъзаларының кереме һәм аларның салым салынырга тиешле мөлкәтләренең хакы, алар «Социаль файдаланудагы торак фондының торак урыннарына наем шартнамәләре буенча гражданнарның аларга торак урыннары бирү хокукларын гамәлгә ашыру турында» Татарстан Республикасы Законнда (алга таба - 2015 елның 16 мартындагы 13-ТРЗ номерлы Татарстан Республикасы Закон) билгеләнгән тәртиптә билгеләнә торган максимал күләмнән артмыйлар, ул 2015 елның 16 мартындагы 13-ТРЗ номерлы Татарстан Республикасы Закон нигезендә билгеләнә;

2) гражданин «Татарстан Республикасы дәүләт торак фондыннан һәм муниципаль торак фондыннан социаль наем шартнамәләре буенча гражданнарның аларга торак урыннары бирү хокукларын гамәлгә ашыру турында» 2007 елның 13 июлендәге 31-ТРЗ номерлы Татарстан Республикасы Законнда (алга таба - 2007 елның 13 июлендәге 31-ТРЗ номерлы Татарстан Республикасы Закон) билгеләнгән тәртиптә аз керемле дип танылмаган һәм аз керемле дип танылу өчен нигезләр юк.

1.3. Муниципаль хезмәт күрсәтү турында мәгълүмат:

1.3.1. Муниципаль хезмәт күрсәтү тәртибе турында мәгълүмат түбәндәгеләр урнаштырыла:

1) дәүләт һәм муниципаль хезмәтләр күрсәтүнең күпфункцияле үзәкләре биналарында урнашкан муниципаль хезмәт турында визуаль һәм текстлы мәгълүмат стендларында.

2) муниципаль районның «Интернет» мәгълүмат-телекоммуникация челтәрендәге рәсми сайтында (<https://www.apastovo.tatarstan.ru>);

3) Татарстан Республикасы дәүләт һәм муниципаль хезмәтләр Порталында (<https://uslugi.tatarstan.ru>) (алга таба - Республика порталы);

4) Бердәм дәүләти һәм муниципаль хезмәтләр (функцияләр) порталында (<https://www.gosuslugi.ru>) (алга таба - Бердәм портал);

5) «Татарстан Республикасы дәүләт һәм муниципаль хезмәтләр реестры» дәүләт мәгълүмат системасында (<http://frgu.tatar.ru>) (алга таба - Республика реестры).

1.3.2. Муниципаль хезмәт күрсәтү мәсьәләләре буенча консультацияләр түбәндәгеләр гамәлгә ашырыла:

1) телдән мөрәжәгать иткәндә дәүләт һәм муниципаль хезмәтләр күрсәтүнең күпфункцияле үзәкләрендә - шәхсән яисә телефон аша;

2) Республика порталының интерактив формасында;

3) *орган хезмәтен күрсәтүгә вәкаләтле органда (алга таба - Орган):*

телдән мөрәжәгать иткәндә-шәхсән яки телефон аша;

язмача (шул исәптән электрон документ формасында) мөрәжәгать иткәндә – кәгазьдә почта аша, электрон формада электрон почта аша.

1.3.3. Бердәм порталда, Республика порталында муниципаль хезмәтне күрсәтү тәртибе һәм сроклары турында мәгълүмат Республика реестрындагы белешмәләр нигезендә гариза бирүчегә бушлай бирелә.

Муниципаль хезмәт күрсәтү сроклары һәм тәртибе турындагы мәгълүматтан файдалану мөрәжәгать итүче тарафыннан нинди дә булса таләпләрне үтәмичә, шул исәптән программа тәминатыннан файдаланмыйча, гамәлгә ашырыла, аны мөрәжәгать итүченең техник чараларына урнаштыру программа тәминатының хокук иясе белән лицензияле яисә башка килешү төзүне таләп итә, ул мөрәжәгать итүчене теркәүне яисә авторизацияләүне яисә аларга шәхси мәгълүматлар бирүне күздә тотта.

1.3.4. Мөрәжәгать итүче шәхсән яисә телефон аша мөрәжәгать иткәндә кәргән мөрәжәгать нигезендә түбәндәге мәгълүмат бирелә:

15) дәүләт һәм муниципаль хезмәтләр күрсәтүнең күпфункцияле үзәге, Орган урнашкан урын турында (адресы, эш графигы, белешмә телефоннары);

16) муниципаль хезмәт күрсәтү тәртибе турында, гаризалар бирү ысуллары һәм сроклары турында;

17) муниципаль хезмәт күрсәтелә торган категорияләр турында; муниципаль хезмәт күрсәтү мәсьәләләрен җайга сала торган норматив хокукий актлар турында;

18) муниципаль хезмәт күрсәтү турында гаризаны карау өчен кирәкле документлар исемлегенә турында, гаризаны кабул итү һәм теркәү сроклары турында;

19) муниципаль хезмәт күрсәтү барышы турында;

20) муниципаль хезмәт күрсәтү мәсьәләләре буенча мәгълүматның рәсми сайтында урнаштырылган урыны турында;

21) Орган вазыйфаи затларының гамәлләренә яисә гамәл кылмауларына карата шикаять белдерү тәртибе турында.

Язма мөрәжәгать буенча муниципаль хезмәт күрсәтү өчен җаваплы бүлек хезмәткәрләре язма рәвештә мөрәжәгать итүчегә муниципаль хезмәт күрсәтү тәртибен һәм Регламентның әлеге пунктында күрсәтелгән мәсьәләләрен җентекләп аңлаталар һәм мөрәжәгатьне теркәгән көннән алып өч эш көне эчендә мөрәжәгать итүчегә җавап җибәрәләр. Җаваплар мөрәжәгать телендә бирелә. Мөрәжәгать телендә җавап бирү мөмкин булмаган очракта, Татарстан Республикасының дәүләт телләре кулланыла.

1.3.5. Муниципаль хезмәт күрсәтү мәсьәләләре буенча мәгълүмат муниципаль районның рәсми сайтында һәм Орган биналарындагы мәгълүмат стендларында мөрәжәгать итүчеләр белән эшләү өчен урнаштырыла.

Мәгълүмат стендларында һәм муниципаль районның «Интернет» мәгълүмат-телекоммуникация челтәрендәге рәсми сайтында урнаштырыла торган Татарстан Республикасы дәүләт телләрендә мәгълүмат «Интернет» мәгълүмат-

телекоммуникация челтәрендәге мәгълүмат муниципаль хезмәт турында 2.1, 2.3, 2.4, 2.5, 2.7, 2.9, 2.10, 2.11, 5.1 Регламентның урнашу урыны, белешмә телефоннары, Орган эше вакыты турындагы, муниципаль хезмәт күрсәтүгә гаризалар кабул итү графигы турындагы белешмәләргә үз эченә ала.

1.4. Муниципаль хезмәт күрсәтүгә жайга сала торган норматив хокукий актлар исемлегенә (норматив хокукий актларның реквизитларын һәм аларны рәсми бастырып чыгару чыганаclarын күрсәтеп), Бердәм порталда, Республика реестрында, «Интернет» мәгълүмат-телекоммуникация челтәрендәге рәсми сайтта урнаштырылган.

Гамәлдәге редакциядә административ регламент тексты Бердәм порталда, Республика реестрында, «Интернет» мәгълүмат-телекоммуникация челтәрендәге рәсми сайтта урнаштырылырга тиеш.

1.5. Регламентта түбәндәге терминнар һәм билгеләмәләр кулланыла:

дәүләт һәм муниципаль хезмәтләр күрсәтүнең күпфункцияле үзегенең ерактан урнашкан эш урыны - Россия Федерациясә Хөкүмәтенең 2012 елның 22 декабрәндәге 1376 номерлы карары белән расланган «Дәүләт һәм муниципаль хезмәтләр күрсәтүнең күп функцияле үзәкләргә эшчәнлеген оештыру кагыйдәләренең 34 пункты нигезендә муниципаль районның шәһәр (авыл) жирлегендә яисә Татарстан Республикасы шәһәр округында төзелгән дәүләти һәм муниципаль хезмәтләр күрсәтүнең күпфункцияле үзегенең территорияль аерымланган структур бүлекчәсә (офисы);

техник хата - муниципаль хезмәт күрсәтүчә орган тарафыннан кертелгән һәм документка (муниципаль хезмәт күрсәтү нәтижәсә) кертелгән белешмәләргә, белешмәләр кәргән документлардагы белешмәләргә тәңгәл килмәвенә китергән хата (описка, басма, грамматик яки арифметик хата яисә мондый хата).;

ЕСИА - Электрон рәвештә дәүләт һәм муниципаль хезмәтләр күрсәтү өчен кулланыла торган мәгълүмати системаларның мәгълүмати-технологик хезмәттәшлеген тәмин итүчә инфраструктурада идентификация һәм аутентификациянең бердәм системасы.

Мәгълүмати аралашуда катнашучыларның (мөрәжәгать итүчеләрнең һәм башкарма хакимият органнарының һәм жирле үзидарә органнарының вазыйфаи затларының) дәүләт мәгълүмат системаларында һәм башка мәгълүмат системаларында булган мәгълүматтан файдалануын тәмин итүчә федераль дәүләт мәгълүмат системасы;

МФЦ - «Татарстан Республикасында дәүләт һәм муниципаль хезмәтләр күрсәтүнең күпфункцияле үзегә» дәүләт бюджет учреждениесә;

МФЦ - Татарстан Республикасы дәүләт һәм муниципаль хезмәтләр күрсәтүнең күпфункцияле үзәкләргә автоматлаштырылган мәгълүмат системасы.

Регламентта муниципаль хезмәт күрсәтү турында гариза (алга таба - гариза) «Дәүләт һәм муниципаль хезмәтләр күрсәтүгә оештыру турында» 2010 елның 27 июлендәге 210-ФЗ номерлы Федераль законның 2 статьясындагы 3 пункты (алга таба - 210-ФЗ номерлы Федераль закон) нигезендә бирелгән муниципаль хезмәт күрсәтү турында гарызнамә аңлашыла.

2. Муниципаль хезмәт күрсәтү стандарты

2.1. Муниципаль хезмәт исемә

Социаль файдаланудагы торак фондының торак урыннарына наем шартнамәләргә буенча торак урыннар бирелүгә мохтаж гражданны исәпкә кую.

2.2. Жирле үзидарәнең муниципаль хезмәтне турыдан-туры күрсәтүчә башкарма-боеру органы исемә

Татарстан Республикасы Апас муниципаль районы башкарма комитеты

2.3. Муниципаль хезмэт күрсәтү нәтижәсе тасвирламасы

2.3.1. Муниципаль хезмэт күрсәтү нәтижәсе булып түбәндәгеләр тора:

3) социаль файдаланудагы торак фондының торак урыннарына наем шартнамәләре буенча торак урыннар бирелүгә мохтаж гражданның исәпкә алу турында карар (әлеге Регламентка 1 нче кушымта);

4) муниципаль хезмэт күрсәтүдән баш тарту турында карар (әлеге Регламентка 2 нче кушымта).

2.3.2. Муниципаль хезмэт күрсәтү нәтижәсе мөрәжәгать итүчегә «Электрон имза турында» 2011 елның 6 апрелдәге 63-ФЗ номерлы Федераль закон (алга таба - 63-ФЗ номерлы Федераль закон) нигезендә Орган (яки Орган) вәкаләтле вазыйфаи затының көчәйтелгән квалификацияле имзасы куелган электрон документ рәвешендә Республика порталының шәхси кабинетына жиберелә.

2.3.3. Мөрәжәгать итүчене сайлау буенча муниципаль хезмэт күрсәтү нәтижәсе Органда яисә МФЦда электрон документның мөһер һәм тиешенчә вәкаләтле вазыйфаи заты Орган яисә МФЦ хезмәткәре имзасы белән таныкланган кәгазьдә басылган нөсхәсе рәвешендә тапшырыла.

2.3.4. Мөрәжәгать итүче муниципаль хезмәтне электрон документ рәвешендә күрсәтү нәтижәсен муниципаль хезмэт күрсәтү нәтижәсенәң гамәлдә булу срогы дәвамында алырга хоуклы.

2.4. Муниципаль хезмэт күрсәтүдә катнаша торган оешмаларга мөрәжәгать итү кирәклеген дә исәпкә алып, муниципаль хезмэт күрсәтү вакыты, туктатып тору мөмкинлегенә Россия Федерациясе законнары белән каралган очракта, муниципаль хезмэт күрсәтүне туктатып тору вакыты, муниципаль хезмэт күрсәтү нәтижәсе булган документларны тапшыру (юллау) вакыты

2.4.1. Муниципаль хезмэт күрсәтү срогы - 30 эш көне.

2.4.2. Муниципаль хезмэт күрсәтү вакытын туктатып тору каралмаган.

2.4.3. Электрон документ рәвешендә муниципаль хезмэт күрсәтү нәтижәсе булган документның юлламасы муниципаль хезмэт күрсәтү нәтижәсен рәсмиләштерү һәм теркәү көнендә гамәлгә ашырыла.

2.5. Законнар һәм башка норматив хокукый актлар нигезендә муниципаль хезмэт күрсәтү өчен кирәкле, шулай ук муниципаль хезмэт күрсәтү өчен кирәкле һәм мәжбүри булган хезмәтләрне күрсәтү өчен кирәкле, мөрәжәгать итүче тарафыннан тапшырылырга тиешле документларның тулы исемлегенә, мөрәжәгать итүче тарафыннан аларны алу ысуллары, шул исәптән электрон формада алу ысуллары, аларны тапшыру тәртибе

2.5.1. Муниципаль хезмэт алу өчен мөрәжәгать итүче түбәндәге документларны тапшыра:

4) шәхесне раслаучы документ (Республика порталы аша мөрәжәгать иткән очракта таләп ителми);

5) мөрәжәгать итүче вәкиленең муниципаль хезмэт күрсәтүне сорап мөрәжәгать иткән очракта мөрәжәгать итүче вәкиленең вәкаләтләрен раслый торган документ (физик затларның законлы вәкилләре мөрәжәгать иткән очракта таләп ителми);

6) гариза:

– кәгазь чыганактагы документ рәвешендә (әлеге Регламентка 3 нче кушымта);

– республика порталы белән мөрәжәгать иткәндә, Регламентның 2.5.3 пункты таләпләре нигезендә имзаланган электрон рәвештә (гаризаның электрон формасына тиешле белешмәләр кертү юлы белән тутырыла);

7) мөрәжәгать итүче белән бергә даими яшәүче гаилә әгъзаларының паспорты яисә шәхесне таныкый торган башка документлар;

8) мөрәжәгать итүче гражданның гаилә составын раслый торган документлар («Дәүләт һәм муниципаль хезмәтләр күрсәтүне оештыру турында» 2010 елның 27 июлендәге 210-ФЗ номерлы Федераль законның 7 статьясындагы 6 өлешенең 3, 3.1 һәм 12 пунктларында каралган документлар өлешендә):

3 пункт:

- чит дәүләтнең компетентлы органнары тарафыннан бирелгән гражданлык хәле актларын дәүләт теркәвенә алу турында таныклыклар һәм аларның рус теленә нотариаль таныкланган тәржемәсе.

3.1 пункт:

- гражданлык хәле актларын теркәү органнары яисә Россия Федерациясенең консул учреждениеләре тарафыннан бирелгән уллыкка алу турында таныклыклар.

12 пункт:

- сорау алу, тикшерү органнары яки суд тарафыннан жинаять эшләре буенча житештерү барышында бирелгән (рәсмиләштерелгән) документлар, граждан яисә административ суд эшчәнлегенә барышында бирелгән яисә арбитраж судларда суд эшләрен башкару барышында бирелгән документлар, шул исәптән гомуми юрисдикция һәм арбитраж судларның карарлары, карарлары һәм карарлары.

9) Татарстан Республикасы Законының 8 (6 өлешеннән тыш), 13 һәм 15 статьяларында күрсәтелгән документлар 16.03.2015 № 13-ТРЗ

8 статья:

- жирле үзидарә органының хисап чоры дәвамында хезмәткә сәләтле балигъ булмаганнарны үзләренең керемнәрен, шул исәптән хезмәт һәм (яки) индивидуаль эшкуарлык эшчәнлегеннән, хисап чорының бер аенда да раслый яки мөстәкыйль рәвештә декларацияли алмаган очрактарда хисап чоры дәвамында керемнәре булмаган дип тану турындагы карары;

- урта һөнәри яисә югары белем бирү мәгариф оешмаларында гаиләнең хезмәткә сәләтле балигъ булган әгъзаларын уку фактын раслый торган документлар;

- документлар белән расларга ярамай торган керемнәр турында мөстәкыйль декларация;

- индивидуаль эшкуарның керемнәрен һәм чыгымнарын һәм хужалык операцияләрен исәпкә алу кенәгәсендәге белешмәләр (авыл хужалыгы товар житештерүчеләре өчен салым салуның гомуми, шулай ук гадиләштерелгән системасын (бердәм авыл хужалыгы салымын) кулланучы индивидуаль эшкуарлар өчен);

- узган салым чоры өчен салым декларацияләренең декларацияләргә кабул итү турында салым органы тамгасы белән күчәрмәләре (эшчәнлекнең аерым төрләре өчен өстәлгән керемгә бердәм салым рәвешендә салым салу системасын кулланучы индивидуаль эшкуарлар);

- гаиләнең һәр әгъзасының керемнәрен исәпләү;

- вакытыннан алда хезмәт шартнамәләре буенча башкарыла торган сезонлы, вакытлыча һәм башка төр эшләр өчен түләү суммалары, граждан-хокукый характердагы шартнамәләргә үтүдән керемнәр, шулай ук эшкуарлык һәм башка эшчәнлектән керемнәр турында белешмәләр;

- крестьян (фермер) хужалыгы әгъзалары тарафыннан алынган керемнәр турында белешмәләр;

- күчәмсез һәм башка мөлкәтне арендага (наемга, субарендага, өстәмә наемга) бирүдән алынган керемнәр турындагы белешмәләр;

- барлык салымнар һәм җыемнар түләү турындагы белешмәләр.

13 Статья:

- салым салынырга тиешле һәм граждандарны наем шартнамәләре буенча торак урыннар бирелүгә мохтажлар дип тану өчен исәпкә алына торган мөлкәт исемлегенә керүче сатылган мөлкәтнең хакы турында белешмәләр.

15 Статья 15.:

- граждандар милкендәге һәм исәпкә алынырга тиешле транспорт чараларын бәяләү турында бәяләү эшчәнлегенә субъектының хисабы;

- торак-төзелеш, гараж һәм дача кулланучылар кооперативларында пай тупланмаларының хакы турында белешмәләр (торак-төзелеш, гараж һәм дача кулланучылар кооперативлары тарафыннан таныклана).

2.5.2. Гариза һәм аңа теркәп бирелә торган документлар мөрәҗәгать итүче тарафыннан түбәндәге ысулларның берсен кулланып тапшырылырга (жибәрелергә) мөмкин:

1) МФЦ аша кәгазь чыганаclarда һәм Регламентның 2.5.3 пункты таләпләренә туры килә торган электрон документлар рәвешендә;

2) баланы уллыкка алган мөрәҗәгать итүченең туу турындагы таныклыкка уллыкка алуы ата-ана буларак язылмаган мөрәҗәгать итүченең мөрәҗәгать итү очрагынан тыш, Республика порталы ярдәмендә электрон рәвештә;

3) Органда шәхсән яисә кәгазьдә почта элементәсе ярдәмендә. Гариза һәм теркәлә торган документлар почта элементәсе аша жибәрелгәндә билгеләнгән тәртиптә таныклана.

2.5.3. Республика порталы аша юллама белән гариза бирүченең гади электрон имзасы белән имзаланган.

Гади электрон имза алу өчен мөрәҗәгать итүчегә ЕСИАда теркәлү (аутентификация) процедурасын узарга, шулай ук хисап язуын расларга кирәк.

Регламентның 2.5.1 пунктының 2, 5, 6 бүлекләрендә күрсәтелгән электрон документлар (документларның электрон рәвешләре) мондый документларны, шул исәптән нотариуслар булдыруга һәм имзалауга вәкаләтле затларның көчәйтелгән квалификацияле имзасы белән таныклана.

Гаризага теркәлә торган электрон документлар (электрон документлар образлары), шул исәптән ышанычнамәләр, pdf форматларында файллар рәвешендә жибәрелә, турыдан-туры, jpeg, png, tif, doc, docx, rtf, 50 Мбайттан артмый.

Бирелә торган электрон документларның (электрон документларның) сыйфаты документ текстын тулы күләмдә укырга һәм документның реквизитларын танырга мөмкинлек бирергә тиеш.

2.5.4. Гариза бирүчедән:

1) муниципаль хезмәт күрсәтүгә бәйле рәвештә барлыкка килә торган мөнәсәбәтләрне җайга сала торган норматив хокукий актларда тапшырылган яисә гамәлгә ашырылмаган документлар һәм мәгълүмат тапшыру яисә гамәлләр башкару;

2) 210-ФЗ номерлы Федераль законның 9 статьясындагы 1 өлешендә күрсәтелгән исемлекләргә кертелгән мондый хезмәтләр күрсәтү нәтижәсендә күрсәтелә торган хезмәтләрне һәм мәгълүматны алу искәртмәсеннән тыш, муниципаль хезмәт алу өчен кирәкле һәм башка дүрләт органнарына, җирле үзидарә органнарына, оешмаларга мөрәҗәгать итү белән бәйле килешүләрне, шул исәптән килештерүләрне гамәлгә ашыру;

3) муниципаль хезмәт күрсәтү өчен кирәкле документларны кабул итүдән башта баш тартканда йә муниципаль хезмәт күрсәтү өчен кирәкле документларны кабул итүдән баш тартканда, түбәндәге очраклардан тыш, документларның һәм мәгълүматның булмавы һәм (яисә) дәрәҗәгә күрсәтелмәгән документларны һәм мәгълүматны тапшыру:

а) муниципаль хезмэт күрсәтү турында гариза башта бирелгәннән соң муниципаль хезмэт күрсәтүгә кагылышлы норматив хокукый актлар таләпләрен үзгәртү;

б) муниципаль хезмэт күрсәтү өчен кирәкле документларны кабул итүдән башта баш тартканнан соң йә муниципаль хезмэт күрсәтүне күрсәтүдә һәм элегрәк тапшырылган документлар комплектына кертелмәгән документлар кабул итүдән баш тартканнан соң муниципаль хезмэт күрсәтү турындагы гаризада хаталар булу;

в) муниципаль хезмэт күрсәтү өчен кирәкле документларны кабул итүдән баш тартканнан соң йә муниципаль хезмэт күрсәтү өчен кирәкле документларны кабул итүдән баш тартканнан соң документларның гамәлдә булу срогы узу яисә мәгълүматны үзгәртү;

г) муниципаль хезмэт күрсәтү өчен кирәкле документларны кабул итүдән башта баш тартканда йә муниципаль хезмэт күрсәтү өчен кирәкле документларны кабул итүдән баш тартканда, Орган житәкчесе имзасы белән (гамәл кылмау) турында документаль расланган фактны (билгеләрне) ачыклау, муниципаль хезмэт күрсәтү өчен кирәкле документларны кабул итүдән баш тартканда яисә муниципаль хезмэт күрсәтүдән баш тартканда Орган житәкчесенең имзасы өчен язмача рәвештә мөрәжәгать итүчегә хәбәр ителә, шулай ук китерелгән уңайсызлыктар өчен гафу үтенүләр китерә;

4) электрон образлары элек 210-ФЗ номерлы Федераль законның 16 статьясындагы 1 өлешенең 7.2 пункты нигезендә таныкланган документларны һәм мәгълүматны кәгазь чыганакта бирү, мондый документларга тамга салу йә аларны алу дәүләт яисә муниципаль хезмэт күрсәтүнең кирәкле шарты булып торса, һәм федераль законнарда билгеләнгән башка очрактардан тыш.

2.6. Норматив хокукый актлар нигезендә муниципаль хезмэт күрсәтү өчен кирәк булган, дәүләт органнары, жирле үзидарә органнары һәм дәүләт органнары, жирле үзидарә органнары карамагында булган башка оешмалар карамагындагы һәм гариза бирүче тапшырырга хокуклы документларның тулы исемлеге, шулай ук гариза бирүченең аларны, шул исәптән электрон формадагыларын да, алу ысуллары, аларны тапшыру тәртибе; әлеге документлар үз карамагында булган дәүләт органы, жирле үзидарә органы яки оешма

2.6.1. Ведомствоара хезмәттәшлек кысаларында алына торган документлар:

1) торак бинада яшәү урыны буенча теркәлгән гражданның санын раслый торган белешмәләр - күпфатирлы йортның идарәче оешмасы йә исәп-хисап үзеге;

2) гражданлык хәле актларын рәсмиләштерүнең бердәм дәүләт реестрыннан үлемне дәүләт теркәве турында белешмәләр - Россия Федераль салым хезмәте;

3) гражданлык хәле актларын рәсмиләштерүнең бердәм дәүләт реестрыннан - Россия Федераль салым хезмәте тууны дәүләт теркәве турында белешмәләр;

4) гражданлык хәле актларын рәсмиләштерүнең бердәм дәүләт реестрыннан - Россия Федераль салым хезмәте никахлашуны (өзүне) дәүләт теркәвенә алу турында белешмәләр;

5) яшәү урыны һәм булу урыны буенча теркәү исәбе турында белешмәләр - Россия Эчке эшләр министрлыгы;

6) күчемсез милек объектына ЕГРНнан өземтә - Дәүләт теркәве, кадастр һәм картография федераль хезмәте (Росреестр);

7) аерым затның булган (булган) күчемсез милек объектларына хокуклары турында БДКМРннан өземтә - Дәүләт теркәве, кадастр һәм картография федераль хезмәте (Росреестр);

8) жирле үзидарә органының гражданны аз керемле дип тану турында карары - жирле үзидарә органы;

9) граждaн нэм аның гаилэ эгъзалары били торган торак урыннан файдалану хокукын раслый торган документлар (шартнамэ, ордер, торак урын бирү турында карар нэм башка документлар) - жирле үзидарэ органы;

10) гариза бирүченең законлы вэкиле тарафыннан бирелгэн очракта (Россия Федерациясе граждaнлык хэле актларын теркэу органнары тарафыннан бирелгэн туу турында таныклык яисэ Россия Федерациясе законнары нигезендэ опека нэм попечительлек органнары тарафыннан бирелгэн документ елешендэ) мэрэжэгать итүченең законлы вэкиле вэкалэтлэрен раслый торган документ - граждaн хэле актларын рэсмилэштерүнең бердэм дэүлэт реестры йэ социаль тээмин итүнең бердэм дэүлэт мэгълүмат системасы;

11) фамилия-исем тэркеменең, туу датасының, женесенең нэм СНИЛСның Россия Федерациясе Пенсия фондының туры килүен тикшерү;

12) паспорт чынбарлык турында белешмэлэр - Россия Эчке эшлэр министрлыгы;

13) ышаныч бирү нэм аның эчтэлеге турында белешмэлэр - нотариатның бердэм мэгълүмат системасы.

2.6.2. Мэрэжэгать итүче Регламентның 2.6.1 пунктының 1 - 9 бүлеклэрендэ күрсэтелгэн документларны (белешмэлэрне) гаризаны тапшырганда мондый документларны тэзүгэ нэм имзалауга вэкалэтле затларның көчэйтелгэн квалификацияле имзасы белэн таныкланган электрон документлар ревешендэ бирергэ хокуклы.

2.6.3. Регламентның 2.6.1 пунктында күрсэтелгэн дэүлэт хакимияте органнары, жирле үзидарэ органнары, документлар нэм белешмэлэр тапшырмау муниципаль хезмэт күрсэтүдэн баш тарту өчен нигез була алмый.

2.6.4. Регламентның 2.6.1 пунктында күрсэтелгэн органнар нэм оешмалар регламентының 2.6.1 пунктында күрсэтелгэн, документлар яисэ белешмэлэр тапшырмаган (үз вакытында тапшырмаган) нэм күрсэтмэсендэге вазыйфаи зат нэм (яисэ) Россия Федерациясе законнары нигезендэ административ, дисциплинар яисэ башка жаваплылыкка тартылырга тиеш.

2.6.5. Гариза бирүчедэн дэүлэт органнары, жирле үзидарэ органнары нэм дэүлэт органнары яисэ жирле үзидарэ органнары карамагындагы оешмалар карамагындагы муниципаль хезмэт күрсэткэн өчен гариза бирүче тарафыннан түлэү кертүне раслый торган белешмэлэрне талэп итү тыела.

Дэүлэт органнары, жирле үзидарэ органнары нэм дэүлэт органнары яисэ жирле үзидарэ органнары карамагындагы оешмалар карамагында булган белешмэлэрне мэрэжэгать итүче тарафыннан тапшырмау мэрэжэгать итүчегэ муниципаль хезмэт күрсэтүдэн баш тарту өчен нигез була алмый.

2.7. Муниципаль хезмэт күрсэтү өчен кирэкле документларны кабул итүдэн баш тарту өчен нигезлэрнең тулы исемлеге (асылы буенча каралмыйча документларны кире кайтару)

2.7.1. Муниципаль хезмэт күрсэтү өчен кирэкле документларны кабул итүдэн баш тарту өчен түбэндэгелэр нигез була:

9) муниципаль хезмэт күрсэтү турында гариза дэүлэт хакимияте органына, жирле үзидарэ органына яисэ вэкалэтлэренэ муниципаль хезмэт күрсэтү кермэгэн оешмага тапшырылган;

10) муниципаль хезмэт күрсэтү турында гариза формасында мэжбүри кырларны тулы тутырмау (дөрес түгел, дөрес түгел);

11) документларның тулы булмаган комплектын тапшыру;

12) тапшырылган документлар муниципаль хезмэт өчен мэрэжэгать итү вакытына үз көчлэрен югалтты (шэхесне таныкый торган документ; мэрэжэгать итүче

вәкиленең вәкаләтләрен раслый торган документ, күрсәтелгән зат тарафыннан муниципаль хезмәт күрсәтүне сорап мөрәжәгать иткән очракта);

13) тапшырылган документларда Россия Федерациясе законнарында билгеләнгән тәртиптә таныкланмаган текстны чистартулар һәм төзәтүләр була;

14) муниципаль хезмәт күрсәтү өчен кирәкле документларны һәм муниципаль хезмәт күрсәтү өчен кирәкле документларны күрсәтелгән таләпләрне бозып электрон рәвештә бирү;

15) электрон формада тапшырылган документларда муниципаль хезмәт күрсәтү документларындагы мәгълүматны һәм белешмәләрне тулы күләмдә файдаланырга мөмкинлек бирми торган зарарланулар бар;

16) гариза бирүче мәнфәгатьләрен тәкъдим итәргә вәкаләтләре булмаган зат тарафыннан бирелгән.

2.7.2. Муниципаль хезмәт алу өчен кирәкле документларны кабул итүдән баш тарту өчен нигезләр исемлеге төгәл булып тора.

2.7.3. Муниципаль хезмәт күрсәтү өчен кирәкле гаризаларны һәм документларны кабул итүдән баш тарту турындагы карар мөрәжәгать итүчене кабул иткән вакытта да, шулай ук җаваплы вазыйфаи зат Органга ведомствоара мәгълүмати хезмәттәшлекне кулланып, муниципаль хезмәт күрсәтү өчен кирәкле документларны (белешмәләрне) алганнан соң да, гаризаны теркәгән көннән алып 9 эш көненнән артмаган вакытта кабул ителергә мөмкин.

2.7.4. Муниципаль хезмәт алу өчен кирәкле документларны кабул итүдән баш тарту турындагы карар, баш тарту сәбәпләрен күрсәтеп, әлеге Регламентка 4 нче кушымтада билгеләнгән форма нигезендә рәсмиләштерелә, билгеләнгән тәртиптә вәкаләтле вазыйфаи заты Орган (Орган) тарафыннан көчәйтелгән квалификацияле электрон имза белән имзалана һәм мөрәжәгать итүчегә муниципаль хезмәт алу өчен кирәкле документларны кабул итүдән баш тарту турында карар кабул ителгән көнне Республика порталының һәм (яисә) КФҮдә шәхси кабинетына җибәрелә.

2.7.5. Муниципаль хезмәт күрсәтү өчен кирәкле гариза һәм документлар Бердәм порталда, Республика порталында бастырылган муниципаль хезмәт күрсәтү сроклары һәм тәртибе турындагы мәгълүмат нигезендә бирелгән очракта, муниципаль хезмәт күрсәтү өчен кирәкле гаризаларны һәм башка документларны кабул итүдән баш тарту тыела.

2.8. Муниципаль хезмәт күрсәтүне туктатып тору яки муниципаль хезмәт күрсәтүдән баш тарту өчен нигезләрнең тулы исемлеге

2.8.1. Муниципаль хезмәт күрсәтүне туктатып тору өчен нигезләр юк.

2.8.2. Муниципаль хезмәт күрсәтүдән баш тарту өчен нигезләр:

5) мөрәжәгать итүче тарафыннан тапшырылган документлар (белешмәләр) ведомствоара хезмәттәшлек кысаларында алынган документларга (белешмәлەر) каршы килә;

6) мөрәжәгать итүче Россия Федерациясе гражданы булып тормый, әгәр Россия Федерациясенәң халыкара шартнамәсендә башкасы каралмаган булса);

7) граждан аз керемле дип танылган яисә гражданны аз керемле дип тану өчен 2007 елның 13 июлендәге 31-ТРЗ номерлы Татарстан Республикасы Законнда билгеләнгән тәртиптә нигезләр бар;

8) гражданның һәм аның белән бергә даими яшәүче гаилә әгъзаларының керемнәре һәм салым салынырга тиешле мөлкәтләренең бәясе 2015 елның 16 мартындагы 13-ТРЗ номерлы Татарстан Республикасы Законның 5 статьясы нигезендә билгеләнә торган максималь күләмнән артып китә.

2.8.3. Муниципаль хезмәт күрсәтүдән баш тарту өчен нигезләр исемлеге төгәл булып тора.

2.8.4. Муниципаль хезмэт күрсәтүдән баш тарту турындагы карар, баш тартуның сәбәпләрен күрсәтеп, әлеге Регламентка 2 нче кушымтада билгеләнгән форма нигезендә рәсмиләштерелә, Органның (Орган) вәкаләтле вазыйфаи заты тарафыннан билгеләнгән тәртиптә көчәйтелгән квалификацияле электрон имза белән имзалана һәм мөрәжәгать итүчегә Республика порталының һәм (яисә) МФЦда муниципаль хезмэт күрсәтүдән баш тарту турында карар кабул ителгән көндә жиберелә.

2.8.5. Муниципаль хезмэт күрсәтү турында гариза Бердәм порталда, Республика порталында бастырылган муниципаль хезмэт күрсәтү сроклары һәм тәртибе турындагы мәгълүмат нигезендә бирелгән очракта муниципаль хезмэт күрсәтүдән баш тарту тыела.

2.9. Муниципаль хезмэт күрсәткән өчен алына торган дәүләт пошлинасы яки башка төрле түләү алу тәртибе, күләме һәм нигезләре

Муниципаль хезмэт түләүсез нигездә күрсәтелә.

2.10. Муниципаль хезмэт күрсәтү өчен кирәкле һәм мәжбүри булган хезмәтләр исемлегә, шул исәптән муниципаль хезмәте күрсәтүдә катнаша торган оешмалар тарафыннан бирелә торган документ (документлар) турында мәгълүмат

Кирәкле һәм мәжбүри хезмәтләр күрсәтү таләп ителми.

2.11. Муниципаль хезмэт күрсәтү өчен кирәкле һәм мәжбүри булган хезмәтләр күрсәтү өчен түләү күләмен исәпләү методикасы турындагы мәгълүматны да кертеп, мондый түләүне алу тәртибе, күләме һәм нигезләре

Кирәкле һәм мәжбүри хезмәтләр күрсәтү таләп ителми.

2.12. Муниципаль хезмэт күрсәтү, муниципаль хезмэт күрсәтүдә катнаша торган оешма тарафыннан күрсәтелә торган хезмэт күрсәтү турында гариза биргәндә һәм мондый хезмәтләр күрсәтү нәтижәсен алганда чиратта көтүнең максималь вақыты

2.12.1. Муниципаль хезмэт алуга гариза биргәндә көтү вақыты - 15 минуттан артык түгел.

2.12.2. Муниципаль хезмэт күрсәтү нәтижәсен алганда чиратта көтүнең максималь вақыты 15 минуттан артмаска тиеш.

2.13. Гариза бирүченең муниципаль хезмәттән һәм муниципаль хезмэт күрсәтүдә катнаша торган оешма тарафыннан күрсәтелә торган хезмәттән файдалану турындагы мөрәжәгатен теркәү, шул исәптән электрон формада теркәү вақыты һәм тәртибе

2.13.1. МФЦга гариза биргән көнне шәхсән мөрәжәгать иткәндә мөрәжәгать итүчегә гариза бирелгән көнне МФЦның АИСтан гаризаның жиберелүен раслаучы теркәү номеры һәм гариза биру датасы белән расписка бирелә.

2.13.2. Гаризаны Республика порталы аша юллаганда мөрәжәгать итүче гариза биргән көнне Республика порталының шәхси кабинетында һәм электрон почта аша гаризаның теркәлү номеры һәм гариза биру датасы күрсәтелгән гаризаның жиберелүен раслый торган хәбәрнамә ала.

2.13.3. Гариза биргән көнне Органга шәхсән мөрәжәгать иткәндә, вәкаләтле вазыйфаи зат Органга мөрәжәгать итүчегә дәүләт һәм муниципаль хезмәтләр күрсәтү өчен билгеләнгән автоматлаштырылган мәгълүмат системасыннан теркәү номеры, гариза биру датасы һәм тапшырылган документлар исемлегә белән расписка бирелә.

2.14. Муниципаль хезмэт күрсәтелә торган бүлмәләргә, көтү залына, муниципаль хезмэт күрсәтү турында гаризалар тутыру урыннарына, аларны тутыру үрнәкләре һәм һәр муниципаль хезмәтне күрсәтү өчен кирәкле документлар исемлеген булган мәгълүмат стендларына, мондый хезмэт күрсәтү тәртибе турында визуаль, текстлы һәм мультимедияле мәгълүматны урнаштыруга һәм рәсмиләштерүгә, шул исәптән инвалидларны социаль яклау турында федераль законнар һәм Татарстан Республикасы законнары нигезендә күрсәтелгән объектларга инвалидлар өчен керү мөмкинлеген тәэмин итүгә карата таләпләр

2.14.1. Муниципаль хезмэт янгынга каршы система һәм янгындан сүндерү системасы белән жиһазландырылган биналарда һәм биналарда күрсәтелә.

Мөрәжәгать итүчеләрне кабул итү урыннары документларны рәсмиләштерү өчен кирәкле жиһазлар, мәгълүмат стендлары белән жиһазландырыла.

Инвалидларның муниципаль хезмэт күрсәтү урынына тоткарлыксыз керү мөмкинлеген тәэмин ителә (бинага уңайлы керү-чыгу һәм аның эчендә хәрәкәт итү).

Муниципаль хезмэт күрсәтү тәртибе турында визуаль, текстлы һәм мультимедиа мәгълүматы мөрәжәгать итүчеләр өчен уңайлы урыннарда, шул исәптән инвалидларның чикләнгән мөмкинлекләрен исәпкә алып урнаштырыла.

2.14.2. Инвалидларны социаль яклау турындагы Россия Федерациясе законнары нигезендә муниципаль хезмэт күрсәтү урынына каршылыксыз керү максатларында түбәндәгеләр тәэмин ителә:

13) күрү һәм мөстәкыйль хәрәкәт итү функцияләренә ныклы тайпылышлары булган инвалидларны озата бару һәм аларга ярдәм күрсәтү;

14) транспорт чарасына утырту һәм аннан төшерү мөмкинлеген, шул исәптән кресло-колясканы файдаланып;

15) инвалидларның хезмэт күрсәтүләргә тоткарлыксыз керүен тәэмин итү өчен кирәкле жиһазларны һәм мәгълүмат йөртүчеләрне аларның тормыш эшчәнлеген чикләүне исәпкә алып тиешенчә урнаштыру;

16) инвалидлар өчен кирәкле тавыш һәм күрү мәгълүматын, шулай ук язучыларны, билгеләр һәм башка текстлы һәм график мәгълүматны Брайльнең рельефлы-нокталы шрифты белән башкарылган билгеләр белән кабатлау;

17) тәржемәче һәм тифлосурдотәржемәчене сурдотәржемә итәргә;

18) этне озатучыны махсус укытуны раслаучы һәм Россия Федерациясе Хезмэт һәм социаль яклау министрлыгының "Эт-үткәргечне махсус укытуны раслый торган документ формасын һәм аны бирү тәртибен раслый торган документ формасын раслау турында" 2015 елның 22 июнендәге 386н номерлы боерыгы белән билгеләнгән рәвештә һәм тәртиптә тапшырганда керту.

2.14.3. Регламентның 2.14.2 пунктының 1 - 4 бүлекләрендә күрсәтелгән муниципаль хезмәтләр күрсәткәндә кулланыла торган объектларның һәм инвалидлар өчен файдалану мөмкинлеген тәэмин итү өлешендә таләпләр 2016 елның 1 июленнән соң файдалануга тапшырылган яисә модернизацияләнгән объектларга һәм чараларга карата кулланыла.

2.15. Муниципаль хезмэт күрсәтүләренә үтемлеләгән һәм сыйфатын күрсәткеләре, шул исәптән мөрәжәгать итүченә муниципаль хезмэт күрсәткәндә вазыйфаи затлар белән хезмәттәшлеген саны һәм аларның дәвамлылыгы, муниципаль хезмэт күрсәтү барышы турында, шул исәптән мәгълүмати-коммуникация технологияләрен кулланып, мәгълүмат алу мөмкинлеген йә муниципаль хезмэт күрсәтүнең күпфункцияле үзәгендә (шул исәптән тулы күләмдә) муниципаль хезмэт алу мөмкинлеген, жирле үзидарәнең башкарма органы органының теләсә кайсы территорияле бүлекчәсендә, мөрәжәгать итүченә сайлау (экстерриториаль принцип)

буенча, 210-ФЗ Федераль законның 15 статьясында каралган дәүләт һәм муниципаль хезмәтләр күрсәтүнең күпфункцияле үзәкләрендә берничә дәүләт һәм (яисә) муниципаль хезмәт күрсәтү турында гарызнамә ярдәмендә мәгълүмат алу мөмкинлеге (шул исәптән тулы күләмдә) алу мөмкинлеге (комплекслы гарызнамәсә)

2.15.1. Муниципаль хезмәттән һәркем файдалана алу мөмкинлеге күрсәткечләре булып түбәндәгеләр тора:

жәмәгать транспортынан файдалану мөмкинлеге булган зонада документлар кабул ителә торган бина урнашкан;

белгечләрнең, шулай ук гариза бирүчеләрдән документлар кабул итә торган бүлмәләрнең житәрлек санда булуы;

мәгълүмати стендларда, муниципаль районның рәсми сайтында, Бердәм порталда, Республика порталында муниципаль хезмәт күрсәтү ысуллары, тәртибе һәм сроклары турында тулы мәгълүмат булуы;

инвалидларга башкалар белән тигез дәрәжәдә хезмәтләрдән файдаланырга комачаулаучы каршылыкларны узуда ярдәм итү.

2.15.2. Муниципаль хезмәт күрсәтү сыйфаты күрсәткечләре булып тора:

9) документларны кабул итү һәм карау срокларын үтәү;

10) муниципаль хезмәт нәтижәсен алу срогын үтәү;

11) Орган хезмәткәрләре тарафыннан кылынган Регламентны бозуга карата нигезле шикаятьләр булмау;

12) мөрәжәгать итүченең вазыйфаи затлар белән багланышлары саны (консультацияләрне исәпкә алмыйча):

муниципаль хезмәт күрсәтелгәндә мөрәжәгать итүченең МФЦ хезмәткәрләре белән хезмәттәшлеге барлык кирәкле документлар белән гариза биргәндә бер тапкыр башкарыла;

бер тапкыр МФЦда электрон документның кәгазь формасында муниципаль хезмәт күрсәтү нәтижәсен алу кирәк булган очракта.

Муниципаль хезмәт күрсәтелгәндә мөрәжәгать итүченең вазыйфаи затлар белән бер мәртәбә хезмәттәшлеге озынлыгы 15 минуттан артмый.

Мөрәжәгать итүче күчмә радиотелефон элементәсе җайланмалары ярдәмендә муниципаль хезмәт күрсәтүнең сыйфатын Бердәм портал, Республика порталы, терминаль җайланмалар ярдәмендә бәяләргә хокуклы.

2.15.3. Муниципаль хезмәт күрсәтү барышы турында мәгълүматны мөрәжәгать итүче Бердәм порталда яисә Республика порталында, МФЦда алырга мөмкин.

2.15.4. Муниципаль хезмәт күрсәтү мөрәжәгать итүчене яшәү урынына яисә экстерриториаль принцип буенча фактта яшәү (булу) урынына бәйсез рәвештә сайлау буенча теләсә кайсы МФЦда гамәлгә ашырыла.

Мөрәжәгать итүче муниципаль хезмәтне комплекслы гарызнамә составында алырга хокуклы.

2.16. Башка таләпләр, шул исәптән экстрориаль принцип буенча муниципаль хезмәт күрсәтүнең үзенчәлекләрен исәпкә алучы (әгәр муниципаль хезмәт экстриториаль принцип буенча бирелгән булса) һәм электрон формада муниципаль хезмәт күрсәтү үзенчәлекләре

2.16.1. Муниципаль хезмәт электрон рәвештә күрсәтелгәндә, мөрәжәгать итүче түбәндәгеләргә хокуклы:

13) Бердәм порталда һәм Республика порталында урнаштырылган муниципаль хезмәт күрсәтү тәртибе һәм сроклары турында мәгълүмат алырга;

14) муниципаль хезмәт күрсәтү турында гариза һәм муниципаль хезмәт күрсәтү өчен кирәкле башка документларны, шул исәптән электрон образлары 210-ФЗ

номерлы Федераль законның 16 статьясындагы 1 өлешенең 7.2 пункты нигезендә, Республика порталынан файдаланып таныкланган документларны һәм мәғлүматны бирү;

15) электрон рәвештә бирелгән муниципаль хезмәт күрсәтү турында гаризаларның үтөлеше турында белешмәләр алырга;

16) Республика порталы ярдәмендә муниципаль хезмәт күрсәтүнең сыйфатын бәяләүне гамәлгә ашырырга;

17) муниципаль хезмәтне электрон документ рәвешендә күрсәтү нәтижәсен алырга;

18) дәүләт һәм муниципаль хезмәтләрне дәүләт һәм муниципаль хезмәтләрне күрсәтүче органнар, аларның вазыйфаи затлары, аларның вазыйфаи затлары, аларның вазыйфаи затлары, дәүләт һәм муниципаль хезмәтләрне күрсәтүче органнар, аларның вазыйфаи затлары, дәүләт һәм муниципаль хезмәткәрләрне судка кадәр (судтан тыш) шикаять бирү процессын тәэмин итүче федераль дәүләт мәғлүмат системасы порталы, дәүләт һәм муниципаль хезмәтләр күрсәткәндә башкарылган эшләргә (гамәл кылмауга) шикаять бирү.

2.16.2. Гаризаны формалаштыру Республика порталында гаризаны өстәмә рәвештә нинди дә булса башка формада бирү зарурлыгынан башка электрон форманы тутыру юлы белән гамәлгә ашырыла.

2.16.3. Республика порталында гариза формалаштырганда түбәндәгеләр тәэмин ителә:

15) гаризаны һәм хезмәт күрсәтү өчен кирәкле башка документларны жыю һәм саклау мөмкинлеге;

16) хезмәт күрсәтүләрне сорап мөрәжәгать иткәндә гариза бирүчеләрнең берничә электрон формасын гариза белән тутыру мөмкинлеге;

17) кәгазь чыганакта гаризаның электрон формасы күчәрмәсен бастырып чыгару мөмкинлеге;

18) теләсә кайсы вакытта кулланучы теләге буенча электрон формага кертелгән мәгънәләрне саклап калу, шул исәптән кертү хаталары барлыкка килгәндә һәм мәгънәләрне яңадан гаризаның электрон формасына кертү өчен кире кайтару;

19) гариза бирүче тарафыннан мәғлүматлар кертелгәнче, Бердәм порталда, Республика порталында бастырылган белешмәләрдән файдаланып, гариза электрон формасы кырларын тутыру, идентификациянең һәм аутентификациянең бердәм системасында булмаган белешмәләргә кагылышлы өлештә;

20) элегрәк кертелгән мәғлүматны югалтмыйча электрон форманы тутыруның теләсә кайсы этабына әйләнеп кайту мөмкинлеге;

21) Республика порталында мөрәжәгать итүченең, ким дигәндә, кимендә бер ел дәвамында гариза биргән гаризалардан, шулай ук өлешчә формалаштырылган гаризалардан файдалана алу мөмкинлеге - 3 ай дәвамында.

2.16.4. Мөрәжәгать итүчеләрнең МФЦга (алга таба - язма) кабул итүгә язмасы Республика порталы, МФЦ контакт-үзәге телефоны аша башкарыла.

Мөрәжәгать итүчегә кабул итү өчен теләсә нинди буш вакытка күпфункцияле кабул итү графигының үзегендә билгеләнгән чикләрдә язылу мөмкинлеге бирелә.

Билгеләнгән датага язылу бу дата башланганчы бер тәүлек кала тәмамлана.

Республика порталы ярдәмендә алдан язылуны гамәлгә ашыру өчен мөрәжәгать итүчегә соратып алына торган мәғлүматларны күрсәтергә кирәк, шул исәптән:

фамилиясен, исемн, атасының исемн (булган очракта);

телефон номеры;

электрон почта адресы (теләк буенча);

теләгән дата һәм кабул итү вакыты.

Мөрәжәгать итүче алдан язып куйганда хәбәр иткән белешмәләр туры килмәгән очракта, мөрәжәгать итүче шәхсән кабул иткәндә тапшырылган документларга алдан язып кую юкка чыгарыла.

Алдан язылуны башкарганда, мөрәжәгать итүчегә талонны раслау мөмкинлеге тәэмин ителә. Әгәр мөрәжәгать итүче электрон почта адресын хәбәр итсә, күрсәтелгән адреска, кабул итү датасын, вакытын һәм урынын күрсәтеп, алдан язылуны раслау турында мәгълүмат жиберелә.

Алдан язылуны гамәлгә ашырганда мөрәжәгать итүче мәжбүри тәртиптә хәбәр ителә, алдан язылу кабул итүнең билгеләнгән вакытыннан соң 15 минут үткәннән соң килгән очракта юкка чыгарыла.

Мөрәжәгать итүче алдан язылудан теләсә кайсы вакытта баш тартырга хокуклы.

Россия Федерациясе норматив хокукый актлары нигезендә идентификация һәм аутентификация үтүдән тыш, мөрәжәгать итүчедән башка гамәлләр кылуны, кабул итү максатын күрсәтүне, шулай ук кабул итү өчен вакытлыча интервалның озынлыгын исәпләү өчен кирәкле белешмәләрне бирүне таләп итү тыела.

3. Административ процедураларның составы, эзлеклелеге һәм аларны үтәү тәртибенә таләпләр, шул исәптән административ процедураларны электрон рәвештә башкару үзенчәлекләре, шулай ук күп функцияле үзәкләрдә административ процедураларны башкару үзенчәлекләре

3.1. Муниципаль хезмәт күрсәткәндә гамәлләрнең эзлеклелеген тасвирлау

3.1.1. Муниципаль хезмәт күрсәтү түбәндәге процедураларны үз эченә ала:

- 1) мөрәжәгать итүчегә консультацияләр күрсәтү;
- 2) мөрәжәгать итүче тарафыннан тапшырылган документлар комплектын кабул итү һәм карау;
- 3) ведомствоара гарызнамәләр муниципаль хезмәт күрсәтүдә катнашучы органнарга жиберү;
- 4) муниципаль хезмәт нәтижәләрен эзрләү;
- 5) мөрәжәгать итүчегә муниципаль хезмәт нәтижәсен бирү (жиберү).

3.2. Мөрәжәгать итүчегә консультацияләр күрсәтү

3.2.1. Административ процедураны үтәү башланганчы мөрәжәгать итүченең муниципаль хезмәт күрсәтүгә бәйле мәсьәләләр буенча мөрәжәгәте нигез булып тора.

Административ процедураны үтәү өчен җаваплы вазыйфаи зат (хезмәткәр), түбәндәгеләр тора:

- күпфункцияле үзәккә мөрәжәгать иткәндә - КФҮ хезмәткәре;
- мөрәжәгать итүченең Органга мөрәжәгать итүендә - инфраструктура үсеше бүлегенең баш белгече (алга таба - консультацияләр өчен җаваплы вазыйфаи зат).

3.2.2. Мөрәжәгать итүче муниципаль хезмәтне МФЦда шәхсән үзе һәм телефон һәм электрон почта аша күрсәтү тәртибе һәм сроклары турында консультация алырга хокуклы.

КФҮ хезмәткәре мөрәжәгать итүчегә, шул исәптән муниципаль хезмәт алу өчен тапшырыла торган документациянең составы, формасы һәм башка мәсьәләләр буенча консультация бирә.

Гариза бирүче муниципаль хезмәт күрсәтү тәртибе турында мәгълүматны ирәкле рәвештә күпфункцияле үзәк сайтынан <http://mfc16.tatarstan.ru> алырга мөмкин.

Әлеге пункт белән билгеләнгән административ процедуралар мөрәжәгать итүче мөрәжәгать иткән көнне башкарыла.

Административ процедураларны үтөү нәтижеләре булып түбәндәгеләр тора: бирелә торган документациянең составы, формасы һәм муниципаль хезмәт алу өчен кирәкле башка мәсьәләләр буенча консультацияләр.

3.2.3. Мөрәжәгать итүче Органга телефон һәм электрон почта аша мөрәжәгать итәргә, шулай ук Республика порталында, Орган сайтында муниципаль хезмәт күрсәтү тәртибе һәм сроклары турында, шул исәптән муниципаль хезмәт алу өчен тапшырыла торган документация составы, формасы һәм башка мәсьәләләр буенча консультация алырга хокуклы.

Консультирование өчен җаваплы вазыйфаи зат мөрәжәгать итүчегә Регламентның 1.3.4 пункты таләпләре нигезендә хәбәр итә.

Әлеге пункт белән билгеләнгән административ процедуралар мөрәжәгать кәргән көннән алып өч эш көне эчендә башкарыла.

Административ процедураларны үтөү нәтижеләре булып түбәндәгеләр тора: бирелә торган документациянең составы, формасы һәм муниципаль хезмәт алу өчен кирәкле башка мәсьәләләр буенча консультацияләр.

3.3.

Мөрәжәгать итүче тарафыннан тапшырылган документлар комплектын кабул итү һәм карау

3.3.1. МФЦ аша муниципаль хезмәт күрсәтү өчен документлар кабул итү яисә МФЦ ның читтән торып эш урыны.

3.3.1.1. Мөрәжәгать итүче (мөрәжәгать итүче вәкиле) муниципаль хезмәт күрсәтү турында гарызнамә белән МФЦга мөрәжәгать итә һәм документларны 2.5 пункты нигезендә тапшыра. Регламент.

3.3.1.2. МФЦ хезмәткәре, гаризаларны кабул итүче:

мөрәжәгать предметын билгели;

мөрәжәгать итүченең шәхесен раслый;

документлар бирүче затның вәкаләтләрен тикшерә;

документларны 2.5 пунктында күрсәтелгән таләпләргә туры килүен тикшерә.

Регламент;

МФЦ АИСКА гаризаның электрон формасын тутыра;

2.5 пунктында күрсәтелгән документларны биргәндә, кәгазь чыганакта ламент тапшырылган документларны сканлаштыра;

МФЦ АИСтан гаризаны ача;

мөрәжәгать итүчегә тикшерүгә һәм имзалауга тапшыра;

имзалаганнан соң, МФЦ АИСТА имзаланган гаризаны сканерлый;

МФЦның АИСТА электрон формада тапшырылган документларны яки ялланган документларның электрон образларын тәкъдим итә, электрон эш формалаштыра;

имзаланган гаризаны һәм кәгазь документларның төп нөсхәләрен кире кайтара;

мөрәжәгать итүчегә документларны кабул итүдә расписка бирә.

Әлеге пункт белән билгеләнгән административ процедуралар мөрәжәгать итүче мөрәжәгать иткән көнне башкарыла.

Административ процедураларны үтөү нәтижеләре: гаризаны һәм документлар пакетын җибәрүгә эзер булу.

3.3.1.3. МФЦ хезмәткәре мөрәжәгать итүчедән Органга электрон формада (электрон эшләр пакетлары составында) мөрәжәгать итүче МФЦ структур бүлекчәсенә мөрәжәгать иткән көннән бер эш көне эчендә кабул ителгән документлар пакетын җибәрә.

Административ процедураларны үтөү нәтижеләре булып электрон хезмәттәшлек системасы аша Органга юнәлтелгән гариза һәм документлар пакеты (электрон эш) тора.

3.3.2. Республика порталы аша муниципаль хезмәтне электрон рәвештә күрсәтү өчен документлар кабул итү.

3.3.2.1. Гариза бирү өчен гариза бирүче электрон рәвештә түбәндәге гамәлләрне башкара:

авторизацияне үти;

электрон гариза формасын ача;

муниципаль хезмәт күрсәтү өчен кирәкле һәм мәжбүри белешмәләрне үз эченә алган электрон гариза формасын тутыра;

документларны электрон формада яисә электрон документлар образларын электрон гариза формасына беркетә (кирәк булганда);

электрон рәвештә муниципаль хезмәт күрсәтүнең шартлары һәм тәртибе белән танышу һәм килешү фактын раслый (электрон гариза формасында ризалык турында тиешле тамга куя);

хәбәр ителгән белешмәләрнең дәрәслеген раслый (электрон гариза формасында тиешле тамганы билгели);

электрон гариза жиберә (электрон гариза формасында тиешле төймөгә баса);

электрон гариза Регламентның 2.5.3 пункты таләпләре нигезендә имзаланган;

электрон гариза жиберү турында хәбәр ала.

Формалаштырылган гаризаны формаль-логик тикшерү гариза бирүче тарафыннан һәр кырның электрон формасы тутырылганнан соң гамәлгә ашырыла. Тиешенчә тутырылган электрон гариза кырын ачыклаганда, мөрәжәгать итүче ачыкланган хатаның характеры һәм аны мәгълүмати хәбәр итү юлы белән турыдан-туры гаризаның электрон формасында бетерү тәртибе турында хәбәр итә.

Өлеге пункт белән билгеләнгән административ процедуралар мөрәжәгать итүче мөрәжәгать иткән көнне башкарыла.

Административ процедураларны үтәү нәтижәләре булып электрон хезмәттәшлек системасы ярдәмендә Органга юнәлтелгән электрон эш тора.

3.3.3. Документлар комплектын Орган тарафыннан карау.

3.3.3.1. Административ процедураны үтәүне башлауның нигезе булып муниципаль хезмәт күрсәтү өчен кирәкле гариза һәм башка документлар килү тора.

Административ процедураны үтәү өчен җаваплы вазыйфаи зат (хезмәткәр) Татарстан Республикасы Апас муниципаль районы башкарма комитеты була (алга таба - документлар кабул итү өчен җаваплы вазыйфаи зат):

3.3.3.2. Документлар кабул итү өчен җаваплы вазыйфаи зат, мөрәжәгать итүченең Органга гаризасы белән мөрәжәгать иткән очракта:

мөрәжәгать предметын билгели;

мөрәжәгать итүченең шәхесен билгели;

документлар бирүче затның вәкаләтләрен тикшерә;

документларның Регламентның 2.5 пунктында күрсәтелгән таләпләргә туры килүен тикшерә, тапшырылган документларның билгеләнгән таләпләргә туры килүен тикшерә (документларның күчермәләрен тиешенчә рәсмиләштерә, документларда асызыклаулар, өстәп язулар, сызылган сүзләр һәм әйтелмәгән башка төзәтүләр булмау);

дәүләт һәм муниципаль хезмәтләр күрсәтү өчен билгеләнгән автоматлаштырылган мәгълүмат системасында гаризаның электрон формасын тутыра;

көгазь чыганакта Регламентның 2.5 пунктында күрсәтелгән документларны тапшырганда, тапшырылган документларны сканировкалай;

гаризаны ача;

мөрәжәгать итүчегә тикшерүгә һәм имзалауга тапшыра;

имза салынганнан соң имзаланган белдерүне сканировать итә;

дәүләт һәм муниципаль хезмәтләр күрсәтү өчен билгеләнгән автоматлаштырылган мәгълүмат системасына электрон рәвештә яисә

сканлаштырылган документларның электрон рәвешләрендә тапшырылган документларны кертә, электрон эш формалаштыра;

имзаланган гаризаны һәм кәгазь документларның төп нөсхәләрен мөрәжәгать итүчегә кайтара;

мөрәжәгать итүчегә документларны кабул итүдә расписка бирә.

Документларны кабул итүне кире кагу өчен нигезләр булган очракта, документларны кабул итү өчен җаваплы вазыйфаи зат мөрәжәгать итүчегә гаризаны кабул итү өчен каршылыклар барлыгы турында хәбәр итә һәм документларны кабул итүдән баш тарту өчен ачыкланган нигезләрнең эчтөлеген аңлатып, документларны аңа кайтара.

3.3.3.3. Документлар кабул итү өчен җаваплы вазыйфаи зат, документлар каралуга кәргәннән соң:

Гаризага эш номенклатурасы нигезендә номер һәм "Документларны тикшерү" статусы бирелә, бу Республика порталының шәхси кабинетында чагыла;

электрон эшләрне, шул исәптән мөрәжәгать итүче тарафыннан бирелгән документларны электрон рәвештә һәм документларның электрон рәвешләрен өйрәнә;

документларның комплектлылыгын, электрон үрнәкләрнең укылышын тикшерә;

Бердәм порталга мөрәжәгать итү юлы белән (мөрәжәгать итүче көчәйтелгән квалификацияле электрон имза белән имзаланган электрон документлар тапшырылган очракта) электрон имзаның чынбарлык шартлары үтәлешен тикшерә.

Регламентның 2.7.1 пунктында каралган нигезләр булганда, муниципаль хезмәт күрсәтү өчен кирәкле документларны кабул итүдән баш тарту турында карар проектын әзерли.

Өгәр көчәйтелгән квалификацияле электрон имзаны тикшерү нәтижәсендә аның чынбарлык шартларының үтәлмәве ачыкланса, баш тарту турында карар проекты 63-ФЗ номерлы Федераль законның 11 статьясы пунктларын үз эченә алырга тиеш, алар аны кабул итү өчен нигез булып тора.

муниципаль хезмәт күрсәтү өчен кирәкле документларны кабул итүдән баш тарту турында карар проекты, баш тартуның сәбәпләрен күрсәтеп (муниципаль хезмәт күрсәтү өчен кирәкле документларны кабул итүдән баш тарту өчен нигезләр мондый документларга карата билгеләнгән таләпләрне бозуга бәйле булган очракта, документларны кабул итүдән баш тарту өчен нигезләрдә документлар (мәгълүмат, белешмәләр) исеме турында мәгълүмат булырга тиеш, алар тапшырылмаган, дәрәжә булмаган һәм (яисә) каршылыклы белешмәләр, билгеләнгән таләпләрне бозып туганы булган очракта), билгеләнгән тәртиптә электрон документлар әйләнеше системасы аша килештерүгә җибәрелә.

Муниципаль хезмәт күрсәтү өчен кирәкле документларны кабул итүдән баш тарту турындагы карар проекты килештерү 3.5.3 пунктында каралган тәртиптә гамәлгә ашырыла. Регламент.

Регламентның 2.7.1 пунктында каралган документларны кабул итүдән баш тарту өчен нигезләр булмаган очракта, документларны кабул итү өчен җаваплы вазыйфаи зат гариза кәргән көннән алып бер эш көне эчендә мөрәжәгать итүчегә гаризада күрсәтелгән ысул белән хәбәр итә, гаризаның теркөү номерын, гаризаның гаризаны алу датасын, аңа тапшырылган документларның исемнәре исемлеген, муниципаль хезмәт нәтижәсен алу датасын үз эченә алган гариза керү турында хәбәр итә.

3.3.3.4. Регламентның 3.3.1, 3.3.3.3.3.3 пунктларында күрсәтелгән процедураларны үтәү, техник мөмкинлек булганда, дәүләт һәм муниципаль хезмәтләр күрсәтү өчен билгеләнгән автоматлаштырылган мәгълүмат системасын кулланып, автоматик режимда гамәлгә ашырыла.

3.3.3.5. Регламентның 3.3.3 пункты белән билгеләнгән административ процедуралар карау өчен гариза кәргән көннән бер эш көне эчендә башкарыла.

Административ процедураларны үтәү нәтижәләре булып түбәндәгеләр тора: карау өчен кабул ителгән документлар комплекты яисә муниципаль хезмәт күрсәтү өчен кирәкле документларны кабул итүдән баш тарту турында карар проекты.

3.4. Ведомствоара гарызнамәләрне муниципаль хезмәт күрсәтүдә катнашучы органнарга жиберү

3.4.1. . Административ процедураны үтәү өчен нигез булып, мөрәжәгать итүчедән кабул ителгән документларны кабул итү өчен җаваплы вазыйфаи зат (хезмәткәр) административ процедураны үтәүгә вәкаләтле вазыйфаи зат (хезмәткәр) тарафыннан документлар алу тора.

Административ процедураны үтәү өчен җаваплы вазыйфаи зат (хезмәткәр) Татарстан Республикасы Апас муниципаль районы башкарма комитеты була (алга таба - ведомствоара гарызнамәләр юнәлеше өчен җаваплы вазыйфаи зат).

3.4.2. Ведомствоара гарызнамәләр юнәлеше өчен җаваплы вазыйфаи зат документларны һәм белешмәләрне Регламентның 2.6.1 пункттында каралган белешмәләрне бирү турында ведомствоара электрон хезмәттәшлек системасы ярдәмдә (техник мөмкинлек булмаганда - башка ысуллар белән) электрон рәвештә формалаштыра һәм жиберә.

Әлеге пункт белән билгеләнгән административ процедуралар карау өчен гариза кабул ителгән көнне башкарыла.

Административ процедураларның башкарылу нәтижәләре: хакимият органнарына һәм (яисә) хакимият органнарына буйсынучы оешмаларга юлланган мөрәжәгатьләр.

3.4.3. Ведомствоара электрон хезмәттәшлек системасы аша килгән гарызнамәләр нигездә белешмәләр китерүчеләр белгечләре соратып алынган документларны (мәгълүматны) бирәләр яисә муниципаль хезмәт күрсәтү өчен кирәкле мәгълүматны һәм (яисә) документларны булмау турында хәбәрнамәләр жиберәләр (алга таба - баш тарту турында хәбәрнамә).

Әлеге пункт белән билгеләнгән административ процедуралар түбәндәге срокларда башкарыла:

Росреестр белгечләре жибергән документлар (белешмәләр) буенча өч эш көненнән дә артмый;

калган тәэмин итүчеләр буенча-органга яки оешмага ведомствоара запрос килгән көннән биш көн эчендә, әгәр ведомствоара сорауга җавап эзерләү һәм жиберүнең башка сроклары федераль законнарда, Россия Федерациясә Хөкүмәтенәң хокукый актларында һәм федераль законнар нигездә кабул ителгән Татарстан Республикасының норматив хокукый актларында билгеләнмәсә.

Административ процедураларны үтәү нәтижәләре түбәндәгеләрдән гыйбарәт: муниципаль хезмәт күрсәтү өчен кирәкле документлар (белешмәләр), яисә ведомствоара гарызнамәләр юнәлеше өчен җаваплы вазыйфаи затка жиберелгән баш тарту турында хәбәрнамә.

3.4.4. Ведомствоара гарызнамәләр юнәлеше өчен җаваплы вазыйфаи зат:

ведомствоара электрон хезмәттәшлек системасы аша муниципаль хезмәт күрсәтү өчен кирәкле документларны (белешмәләрне) ала йә документ һәм (яисә) мәгълүмат булмаганда баш тарту турында хәбәрнамә;

2.7.1 пункттында каралган нигезләр булганда. Муниципаль хезмәт күрсәтү өчен кирәкле документларны кабул итүдән баш тарту турында карар проектын регламентта төзи.

муниципаль хезмәт күрсәтү өчен кирәкле документларны кабул итүдән баш тарту турында карар проекты, баш тартуның сәбәпләрен күрсәтеп (муниципаль хезмәт

күрсәтү өчен кирәкле документларны кабул итүдән баш тарту өчен нигезләр мондый документларга карата билгеләнгән таләпләрне бозуга бәйлә булган очракта, документларны кабул итүдән баш тарту өчен нигезләрдә документлар (мәгълүмат, белешмәләр) исеме турында мәгълүмат булырга тиеш, алар тапшырылмаган, дәрәс булмаган һәм (яисә) каршылыклы белешмәләр, билгеләнгән таләпләрне бозып тутырылган очракта), билгеләнгән тәртиптә электрон документлар әйләнеше системасы аша килештерүгә жибәрелә.

Муниципаль хезмәт күрсәтү өчен кирәкле документларны кабул итүдән баш тарту турындагы карар проектының килештерү 3.5.3 пунктында каралган тәртиптә гамәлгә ашырыла. Регламент.

Әлеге пункт белән билгеләнгән административ процедуралар бер эш көне дәвамында башкарыла.

Административ процедураларны үтәү нәтижәләре түбәндәгеләрдән гыйбарәт: муниципаль хезмәт күрсәтү өчен кирәкле документлар (белешмәләр), яисә ведомствоара гарызнамәләр юнәлеше өчен җаваплы вазыйфаи затка жибәрелгән баш тарту турында хәбәрнамә, муниципаль хезмәт күрсәтү өчен кирәкле документларны кабул итүдән баш тарту турында карар проекты.

3.4.5. Регламентның 3.4.2, 3.4.4, 3.4.5 пунктларында күрсәтелгән процедураларны үтәү, техник мөмкинлек булганда, дөүләт һәм муниципаль хезмәтләр күрсәтү өчен билгеләнгән автоматлаштырылган мәгълүмат системасын, шул исәптән гаризаны Регламентның 2.13 пункты нигезендә теркәгән мизгелдән файдаланып, автоматик режимда гамәлгә ашырыла.

3.4.6. Регламентның 3.4 пунктында күрсәтелгән административ процедураларны үтәүнең максималь срогы алты эш көне тәшкил итә.

3.5. Муниципаль хезмәт нәтижәләрен әзерләү

3.5.1. Административ процедураны үтәүне башлап жибәрүгә ведомствоара гарызнамәләр, муниципаль хезмәт күрсәтү өчен кирәкле документлар (белешмәләр) жибәрү өчен җаваплы вазыйфаи заттан керү нигез булып тора.

Административ процедураны үтәү өчен җаваплы вазыйфаи зат - Татарстан Республикасы Апас муниципаль районы башкарма комитеты.

(алга таба - муниципаль хезмәт күрсәтү нәтижәсен әзерләү өчен җаваплы вазыйфаи зат).

3.5.2. Муниципаль хезмәт күрсәтү нәтижәсен әзерләү өчен җаваплы вазыйфаи зат:

муниципаль хезмәт күрсәтү өчен кирәкле документларның формалаштырылган комплектын карый;

Регламентның 2.8.2 пунктында күрсәтелгән муниципаль хезмәт күрсәтүдән баш тарту нигезләре ачыкланганда, муниципаль хезмәт күрсәтүдән баш тарту турында карар проектының әзерли;

Регламентның 2.8.2 пунктында каралган муниципаль хезмәт күрсәтүдән баш тарту өчен нигезләр булмаган очракта, муниципаль хезмәт күрсәтү өчен кирәкле документларны карау йомгаклары буенча Регламентның 2.3.1 пунктының 1 пунктчасы нигезендә муниципаль хезмәт күрсәтү нәтижәләре проектының әзерли;

муниципаль хезмәт күрсәтүнең әзерләнгән проектының билгеләнгән тәртиптә электрон документлар әйләнеше системасы ярдәмендә килештерүгә жибәрә.

Әлеге пункт белән билгеләнгән административ процедуралар 20 эш көне дәвамында башкарыла.

Административ процедураларны үтәү нәтижәләре булып түбәндәгеләр тора: социаль файдаланудагы торақ фондының торақ урыннарына наем шартнамәләре

буенча торак урыннар бирелүгә мохтаж гражданны исәпкә алу турында карар проекты, муниципаль хезмәт күрсәтүдән баш тарту турында карар проекты.

3.5.3. Муниципаль хезмәт күрсәтү өчен кирәкле документларны, муниципаль хезмәт күрсәтү нәтижеләре проектын (алга таба - документлар проектлары) кабул итүдән баш тарту турында карар проектын килештерү һәм имзалау муниципаль хезмәт нәтижәсен эзерләү өчен җаваплы структур бүлекчә җитәкчесе, Орган җитәкчесе урынбасары, Орган җитәкчесе тарафыннан башкарыла.

Кисәтүләр булган документларның эзерләнгән проектлары муниципаль хезмәт нәтижәсен эзерләү өчен җаваплы затка эшләп бетерүгә кайтарыла. Кисәтүләр бетерелгәннән соң, документлар проектлары килештерү һәм имзалау өчен кабат тапшырыла.

Документлар проектларын караганда Орган җитәкчесе Регламентның вазыйфаи затлары тарафыннан административ процедураларны башкару сроклары, аларның эзлеклелеге һәм тулылыгы, Органның вәкаләтле вазыйфаи затлары тарафыннан электрон документ әйләнеше системасында килештерүләр булу өлешендә башкарылуын тикшерә.

Административ процедураларны үтәү сроклары, аларның эзлеклелеге һәм тулылыгы өлешендә хокук бозулар ачыкланган очракта, Орган җитәкчесе Регламентның 4.3 пункты нигезендә хокук бозуларга юл куйган затларны җаваплылыкка тартырга тәкъдим итә.

Әлеге пункт белән билгеләнгән административ процедуралар ике эш көне дәвамында башкарыла.

Административ процедураларны үтәү нәтижеләре түбәндәгеләрдән гыйбарәт: муниципаль хезмәт күрсәтү өчен кирәкле документларны кабул итүдән баш тарту турындагы карар, муниципаль хезмәт күрсәтүдән баш тарту турындагы карар, социаль файдаланудагы торак фондының торак урыннарына наем шартнамәләре буенча торак урыннар бирелүгә мохтаж гражданны исәпкә алу турындагы карар.

3.5.4. Регламентның 3.5.2, 3.5.3 пунктларында күрсәтелгән процедураларны үтәү, техник мөмкинлек булганда, дәүләт һәм муниципаль хезмәтләр күрсәтү өчен билгеләнгән автоматлаштырылган мәгълүмат системасын кулланып, автоматик режимда гамәлгә ашырыла.

3.6. Мөрәҗәгать итүчегә муниципаль хезмәт нәтижәсен бирү (юллама)

3.6.1. Административ процедураны башкара башлауның нигезе - административ процедураны үтәү өчен җаваплы вазыйфаи зат муниципаль хезмәт күрсәтүне раслый торган документны алу.

Административ процедураны үтәү өчен җаваплы вазыйфаи зат, Татарстан Республикасы Апас муниципаль районының башкарма комитеты

(алга таба - документлар бирү (жибәрү) өчен җаваплы вазыйфаи зат).

3.6.2. Документлар бирү (юнәлеше) өчен җаваплы вазыйфаи зат:

дәүләт һәм муниципаль хезмәтләр күрсәтү өчен билгеләнгән автоматлаштырылган мәгълүмат системасы документациясен алып баруның өстәмә системасында муниципаль хезмәт күрсәтү нәтижеләре турында белешмәләрне теркәүне һәм кертүне тәэмин итә;

Мөрәҗәгать итүчегә (аның вәкиленә) гаризада күрсәтелгән ысул белән муниципаль хезмәт күрсәтү нәтижәсендә һәм Органда яисә МФЦ да муниципаль хезмәт күрсәтү нәтижәсен алу мөмкинлеге турында хәбәр итә.

Процедураларны үтәү техник мөмкинлек булганда дәүләт һәм муниципаль хезмәтләр күрсәтү өчен билгеләнгән автоматлаштырылган мәгълүмат системасын кулланып, автоматлаштырылган режимда гамәлгә ашырыла.

Әлеге пункт белән билгеләнгән административ процедуралар Орган (Орган) вәкаләтле вазыйфаи заты муниципаль хезмәт күрсәтүне (бирүдән баш тартуны) раслый торган документка кул куйган көннән алып бер эш көне эчендә башкарыла.

Административ процедураларны үтәү нәтижәләре түбәндәгеләрдән гыйбарәт: муниципаль хезмәтне мәгълүмати системаларда күрсәтү нәтижәсендә белешмәләрне урнаштыру, муниципаль хезмәт күрсәтү нәтижәсендә гариза бирүчегә (аның вәкиленә) хәбәр итү һәм аны алу ысуллары.

3.6.3. Муниципаль хезмәт күрсәтү нәтижәсен бирү тәртибе:

3.6.3.1. Мөрәжәгать итүченең КФҮ муниципаль хезмәт нәтижәсен сорап мөрәжәгать итүендә КФҮ хезмәткәре мөрәжәгать итүчегә муниципаль хезмәт нәтижәсен бирә. Мөрәжәгать итүче таләбе буенча кәгазьдә электрон документның нөсхәсе белән бергә аңа электрон документның нөсхәсе аны төшерү кәгазенә яздыру юлы белән бирелергә мөмкин.

Әлеге пункт белән билгеләнә торган административ процедуралар мөрәжәгать итүче килгән көнне МФЦ эше регламентында билгеләнгән срокларда чират тәртибендә башкарыла.

Административ процедураларны үтәү нәтижәләре булып түбәндәгеләр тора: МФЦ АИСТА муниципаль хезмәт күрсәтү нәтижәсен бирү фактын теркәү.

3.6.3.2. Мөрәжәгать итүченең муниципаль хезмәт нәтижәсен сорап Республика порталы аша мөрәжәгать итүендә, мөрәжәгать итүченең шәхси кабинетына автомат рәвештә муниципаль хезмәт күрсәтү нәтижәсе булган, Орган (Орган) вәкаләтле вазыйфаи затының көчәйтелгән квалификацияле электрон имзасы куелган документның электрон образы жиберелә.

Әлеге пункт белән билгеләнә торган административ процедуралар Орган (Орган) вәкаләтле вазыйфаи заты муниципаль хезмәт күрсәтүне (бирүдән баш тартуны) раслый торган документны имзалау көнендә башкарыла.

Административ процедураларны үтәү нәтижәләре: мөрәжәгать итүчегә республика порталынан файдаланып муниципаль хезмәт күрсәтүне раслый торган документ юллау (бирү) булып тора (шул исәптән муниципаль хезмәт күрсәтүдән баш тарту).

3.6.3.3. Мөрәжәгать итүчене Органга муниципаль хезмәт нәтижәсен сорап мөрәжәгать иткәндә, документларны бирү (жибәрү) өчен җаваплы вазыйфаи зат мөрәжәгать итүчегә муниципаль хезмәт нәтижәсен бирә. Мөрәжәгать итүче таләбе буенча кәгазьдә электрон документның нөсхәсе белән бергә аңа электрон документның нөсхәсе аны төшерү кәгазенә яздыру юлы белән бирелергә мөмкин.

Әлеге пункт белән билгеләнә торган административ процедуралар мөрәжәгать итүченең Органның эчке хезмәт тәртибе кагыйдәләрендә билгеләнгән срокларда килүе тәртибендә башкарыла.

Административ процедураларның башкарылу нәтижәсе: дәүләт һәм муниципаль хезмәтләр күрсәтү өчен билгеләнгән автоматлаштырылган мәгълүмат системасында муниципаль хезмәт күрсәтү нәтижәсен бирү фактын теркәү.

3.7. Техник хаталарны төзәтү

3.7.1. Муниципаль хезмәт нәтижәсе булган документта техник хата ачыкланган очракта, мөрәжәгать итүче Органга жиберә:

техник хатаны төзәтү турында гариза (әлеге Регламентка 5 нче кушымта);

мөрәжәгать итүчегә техник хатасы булган муниципаль хезмәт күрсәтү нәтижәсе буларак бирелгән документ;

техник хаталар булуны дәлилләүче юридик көчкә ия документлар.

Техник хатаны төзәтү турында гариза муниципаль хезмәт нәтижәсе булган документта күрсәтелгән белешмәләрдә мөрәжәгать итүче (вәкаләтле вәкил)

тарафыннан почта аша (шул исәптән электрон почта аша), яисә Республика порталы яки МФЦ аша тапшырыла.

3.7.2. Документлар кабул итү өчен җаваплы вазыйфаи зат техник хатаны төзәтү турында гариза кабул итә, кушымта итеп бирелгән документлар белән гаризаны терки һәм аларны документларны эшкәртү өчен җаваплы вазифаи затка тапшыра.

Әлеге пункт белән билгеләнгән административ процедуралар гаризаны теркәү датасыннан бер эш көне эчендә башкарыла.

Административ процедураларны үтәү нәтижәләре булып түбәндәгеләр тора: кабул ителгән һәм теркәлгән гариза документларны эшкәртү өчен җаваплы вазыйфаи затка карауга юнәлтелгән.

3.7.3. Документларны эшкәртүгә җаваплы вазыйфаи зат документларны карый һәм муниципаль хезмәт күрсәтү нәтижәсе булган документка төзәтмәләр кертү максатларында Регламентның 3.5 пунктында каралган процедураларны гамәлгә ашыра һәм мөрәҗәгать итүчегә (вәкаләтле вәкилгә) техник хата булган документның оригиналын төшереп калдыру өчен шәхсән үзе имза сала яисә мөрәҗәгать итүчегә техник хата булган документның Оригиналлына (электрон почта ярдәмендә) документ алу мөмкинлеге турында хат җибәрә.

Әлеге пункт белән билгеләнгән административ процедуралар техник хата ачыкланганнан соң яки теләсә кайсы кызыксынган заттан җибәрелгән хата турында гариза алганнан соң ике эш көне дәвамында башкарыла.

Административ процедураларны үтәү нәтижәләре: мөрәҗәгать итүчегә бирелгән (юнәлешле) документ.

4. Муниципаль хезмәт күрсәтүне контрольдә тоту тәртибе һәм формалары

4.1. Җаваплы вазыйфаи затларның муниципаль хезмәт күрсәтүгә таләпләрне билгели торган Регламент һәм башка норматив хокукый актлар нигезләмәләрен үтәвен һәм үтәвен агымдагы контрольдә тотуны гамәлгә ашыру тәртибе, шулай ук алар тарафыннан карарлар кабул итү

Муниципаль хезмәт күрсәтүнең тулылыгын һәм сыйфатын контрольдә тоту гариза бирүчеләрнең хокукларын бозу очракларын ачыклауны һәм бетерүне, муниципаль хезмәт күрсәтү процедураларының үтәлешен тикшерүне, җирле үзидарә органнарындагы вазифаи затларның кылынган (кылынмаган) гамәлләренә карата карарлар эзерләүне үз эченә ала.

Административ процедураларның үтәлешен контрольдә тоту формаларына түбәндәгеләр керә:

1) муниципаль хезмәт күрсәтү документлары проектларын тикшерү һәм килештерү;

2) эш алып баруны билгеләнгән тәртиптә тикшерү;

3) муниципаль хезмәт күрсәтү процедураларының үтәлеше буенча билгеләнгән тәртиптә контроль тикшерүләр үткөрү.

Агымдагы контроль максатларында электрон мәгълүматлар базасында булган белешмәләр, хезмәт корреспонденциясе, административ процедураларны үтәүче вазыйфаи затларның телдән һәм язма мәгълүматы, тиешле документларны исәпкә алу журналлары һәм башка белешмәләр файдаланыла.

Муниципаль хезмәт күрсәткәндә һәм җирле үзидарә органы җитәкчесенә карарлар кабул иткәндә гамәлләрнең башкарылуын тикшереп торы өчен муниципаль хезмәт күрсәтү нәтижәләре турында белешмә бирелә.

Срокларны, административ процедураларны бозу очраклары, аларның эзлеклелеге һәм аларны карап тоту сәбәпләре турында вазыйфаи затлар муниципаль

хезмэт күрсәтүче орган житәкчесенә кичекмәстән хәбәр итәләр, шулай ук хокук бозуларны бетерү буенча ашыгыч чаралар күрәләр.

Муниципаль хезмэт күрсәтү буенча административ процедураларда билгеләнгән гамәлләрнең эзлеклелеге үтәләшенә агымдагы контроль муниципаль хезмэт күрсәтү эшен оештыруга җаваплы җирле үзидарә органы житәкчесе урынбасары, муниципаль хезмэт күрсәтү эшен оештыручы бүлек башлыгы тарафыннан гамәлгә ашырыла.

Агымдагы контрольне гамәлгә ашыручы вазифаи затлар исемлегә җирле үзидарә органының структур бүлекчәләре турындагы нигезләмәләр һәм вазифаи регламентлар белән билгеләнә.

4.2. Муниципаль хезмэт күрсәтүнең тулылыгы һәм сыйфаты буенча планлы һәм планнан тыш тикшерүләргә гамәлгә ашыру тәртибе һәм чоры, шул исәптән муниципаль хезмэт күрсәтүнең тулылыгын һәм сыйфатын тикшереп торы тәртибе һәм рәвешләре

Контроль тикшерүләргә планлы (җирле үзидарә органының ярты еллык яки еллык эш планнары нигезендә башкарыла) һәм планнан тыш булырга мөмкин. Тикшерүләргә барышында муниципаль хезмэт күрсәтү белән бәйлә барлык мәсьәләләр (комплекслы тикшерүләргә) яки гариза бирүченең конкрет мөрәҗәгатендәгә мәсьәләләр карап тикшерелергә мөмкин.

4.3. Муниципаль хезмэт күрсәтүче органның вазифаи затларының муниципаль хезмэт күрсәтү барышында алар кабул итә торган (гамәлгә яраксыз) карарлары һәм гамәлләре (гамәл кылмавы) өчен җаваплылыгы

Үткәрелгән тикшерү нәтиҗәләре буенча гариза бирүчеләрнең хокукларын бозу очраклары ачыкланганда, гаепле затлар Россия Федерациясе законнары нигезендә җаваплылыкка тартыла.

Җирле үзидарә органы житәкчесе белдерүләргә вакытында тикшермәгән өчен җаваплы.

Җирле үзидарә органының структур бүлекчәсе житәкчесе (житәкчесе урынбасары) Регламентның 3 бүлегендә күрсәтелгән административ гамәлләргә вакытында һәм (яисә) тиешенчә үтәмәгән өчен җаваплы.

Вазифаи затлар һәм башка муниципаль хезмәткәрләр муниципаль хезмэт күрсәтү барышында кабул ителә (башкарыла) торган карарлар һәм кылына (кылынмый) торган гамәлләр өчен законда билгеләнгән тәртиптә җаваплы.

4.4. Муниципаль хезмэт күрсәтүне тикшереп торы тәртибенә һәм рәвешләренә таләпләргә характерлаучы нигезләмәләр, шул исәптән гражданның берләшмәләргә һәм оешмалары ягыннан

Муниципаль хезмэт күрсәтүне гражданның, аларның берләшмәләргә һәм оешмалары ягыннан тикшереп торы муниципаль хезмэт күрсәткәндә җирле үзидарә органы эшчәнлегенең ачыклыгы, муниципаль хезмэт күрсәтү тәртибе турында тулы, актуаль һәм ышанычлы мәгълүмат алу һәм муниципаль хезмэт күрсәтү процессында мөрәҗәгатьләргә (шикаятьләргә) судка кадәр карау мөмкинлегә ярдәмдә гамәлгә ашырыла.

5. 210-ФЗ номерлы Федераль законның 16 статьясындагы 1 өлешендә күрсәтелгән дәүләт һәм муниципаль хезмәтләр күрсәтүнең күпфункцияле үзегә, оешмаларның, шулай ук аларның вазифаи затларының, муниципаль хезмәткәрләрнең,

хезмәткәрләренә карарларына һәм гамәлләренә (гамәл кылмавына) карата судка кадәр (судтан тыш) тәртип

5.1. Мөрәжәгать итүчеләр муниципаль хезмәтне күрсәтүче органның, муниципаль хезмәтне күрсәтүче органның вазыйфаи затының, муниципаль хезмәткәрнең, муниципаль хезмәтне күрсәтүче орган житәкчесе, күпфункцияле үзәк хезмәткәре, күпфункцияле үзәк хезмәткәре, 210-ФЗ номерлы Федераль законның 16 статьясындагы 1.1 өлешендә каралган күпфункцияле үзәк, оешмалар, шулай ук аларның хезмәткәрләренә карарларына һәм гамәлләренә (гамәл кылмавына) судка кадәр шикаять белдерү хокукына ия.

Гариза бирүче шул исәптән түбәндәге очрактарда шикаять белән мөрәжәгать итә ала:

1) муниципаль хезмәт күрсәтү турында гарызнамәне, 210-ФЗ номерлы Федераль законның 15.1 статьясында күрсәтелгән гарызнамәне теркәү срогын бозу;

2) муниципаль хезмәт күрсәтү срогын бозу. Күрсәтелгән очракта мөрәжәгать итүче тарафыннан күпфункцияле үзәкнең карарларына һәм гамәлләренә (гамәл кылмавына) карата судка кадәр (судтан тыш) шикаять белдерү, күпфункцияле үзәк хезмәткәренә карата шикаять белдерелә торган күпфункцияле үзәккә 210-ФЗ номерлы Федераль законның 16 статьясындагы 1.3 өлеше белән билгеләнгән тәртиптә тиешле муниципаль хезмәтләр күрсәтү йөкләнгән очракта мөмкин;

3) мөрәжәгать итүчедән муниципаль хезмәт күрсәтү өчен Россия Федерациясенәң норматив хокукий актларында, Татарстан Республикасының норматив хокукий актларында, муниципаль хокукий актларда тапшырылмаган яисә гамәлгә ашырылмаган документларны яисә мөгълүматны таләп итү яисә гамәлгә ашыру;

4) муниципаль хезмәт күрсәтү өчен Россия Федерациясә норматив хокукий актларында, Татарстан Республикасы норматив хокукий актларында, муниципаль хокукий актларда каралган документларны мөрәжәгать итүчедән кабул итүдән баш тарту;

5) федераль законнарда һәм алар нигезендә кабул ителгән Россия Федерациясенәң башка норматив хокукий актларында, Татарстан Республикасы законнарында һәм башка норматив хокукий актларында, муниципаль хокукий актларда баш тарту нигезләре каралмаган булса, муниципаль хезмәт күрсәтүдән баш тарту. Күрсәтелгән очракта мөрәжәгать итүче тарафыннан күпфункцияле үзәкнең карарларына һәм гамәлләренә (гамәл кылмавына) карата судка кадәр (судтан тыш) шикаять белдерү, күпфункцияле үзәк хезмәткәренә карата шикаять белдерелә торган күпфункцияле үзәккә 210-ФЗ номерлы Федераль законның 16 статьясындагы 1.3 өлеше белән билгеләнгән тәртиптә тиешле муниципаль хезмәтләр күрсәтү йөкләнгән очракта мөмкин;

6) муниципаль хезмәт күрсәткәндә мөрәжәгать итүчедән Россия Федерациясенәң норматив хокукий актларында, Татарстан Республикасының норматив хокукий актларында, муниципаль хокукий актларда каралмаган түләү таләп ителгәндә;

7) муниципаль хезмәт күрсәтүче орган, муниципаль хезмәт күрсәтүче органның вазыйфаи заты, күпфункцияле үзәк хезмәткәре, 210-ФЗ номерлы Федераль законның 16 статьясындагы 1.1 өлешендә каралган күпфункцияле үзәк хезмәткәре, оешмалар яисә аларның хезмәткәрләренәң муниципаль хезмәт күрсәтү нәтижәсендә бирелгән документларда жибәрелгән басма хаталарын һәм хаталарын төзәтүдән баш тартуы йә мондый төзәтүләрнең билгеләнгән срогын бозу. Күрсәтелгән очракта мөрәжәгать итүче тарафыннан күпфункцияле үзәкнең карарларына һәм гамәлләренә (гамәл кылмавына) карата судка кадәр (судтан тыш) шикаять белдерү, күпфункцияле үзәк хезмәткәренә карата шикаять белдерелә торган күпфункцияле үзәккә 210-ФЗ номерлы Федераль

законның 16 статьясындагы 1.3 өлеше белән билгеләнгән тәртиптә тиешле муниципаль хезмәтләр күрсәтү йөкләнгән очракта мөмкин;

8) муниципаль хезмәт күрсәтү нәтижеләре буенча документлар бирү вакытын яки тәртибен бозу;

9) туктатып тору нигезләре федераль законнарда һәм алар нигезендә кабул ителгән Россия Федерациясенең бүтән норматив хокукий актларында, Татарстан Республикасы законнарында һәм башка норматив хокукий актларында, муниципаль хокукий актларда каралмаган булса, муниципаль хезмәт күрсәтүне туктатып тору. Күрсәтелгән очракта мөрәҗәгать итүче тарафыннан күпфункцияле үзәкнең карарларына һәм гамәлләренә (гамәл кылмавына) карата судка кадәр (судтан тыш) шикаять белдерү, күпфункцияле үзәк хезмәткәренә карата шикаять белдерелә торган күпфункцияле үзәккә 210-ФЗ номерлы Федераль законның 16 статьясындагы 1.3 өлеше белән билгеләнгән тәртиптә тиешле муниципаль хезмәт күрсәтүләр йөкләнгән очракта мөмкин.

10) мөрәҗәгать итүченең муниципаль хезмәт күрсәткәндә, муниципаль хезмәт күрсәтү өчен кирәкле документларны кабул итүдән баш тартканда яисә муниципаль хезмәт күрсәтүдә, № 210-ФЗ Федераль законның 7 статьясындагы 1 өлешенең 4 пунктында каралган очрактардан тыш, документларның булмавы һәм (яисә) дәрәҗәгә күрсәтелмәгән документларның яисә белешмәләрнең таләбе. Күрсәтелгән очракта мөрәҗәгать итүче тарафыннан күпфункцияле үзәкнең карарларына һәм гамәлләренә (гамәл кылмавына) карата судка кадәр (судтан тыш) шикаять белдерү, күпфункцияле үзәк хезмәткәренә карата шикаять белдерелә торган күпфункцияле үзәккә 210-ФЗ номерлы Федераль законның 16 статьясындагы 1.3 өлеше белән билгеләнгән тәртиптә тиешле муниципаль хезмәт күрсәтүләр йөкләнгән очракта мөмкин.

5.2. Шикаять язма рәвештә кәгазь чыганакта, электрон рәвештә муниципаль хезмәтне күрсәтүче органга, күпфункцияле үзәкне гамәлгә куючы (алга таба - күпфункцияле үзәкне гамәлгә куючы) дәүләт хакимиятенең тиешле органына, шулай ук 210-ФЗ номерлы Федераль законның 16 статьясындагы 1.1 өлешендә каралган оешмаларга тапшырыла. Муниципаль хезмәтне күрсәтүче орган житәкчесенең карарларына һәм гамәлләренә (гамәл кылмавына) шикаятьләр югарырак органга (ул булган очракта) бирелә йә ул булмаган очракта турыдан-туры муниципаль хезмәтне күрсәтүче орган житәкчесе тарафыннан карала. Күп функцияле үзәк хезмәткәре карарларына һәм гамәлләренә (гамәл кылмавына) карата шикаятьләр шушы күпфункцияле үзәк житәкчесенә бирелә. Күпфункцияле үзәкнең карарларына һәм гамәлләренә (гамәл кылмавына) шикаятьләр күпфункцияле үзәкне оештыручыга яисә Татарстан Республикасының норматив хокукий акты белән вәкаләтле вазыйфай затка тапшырыла. 210-ФЗ номерлы Федераль законның 16 статьясындагы 1.1 өлешендә каралган оешмалар хезмәткәлләренә карарларына һәм гамәлләренә (гамәл кылмавына) карата шикаятьләр әлеге оешмалар житәкчеләренә бирелә.

Муниципаль хезмәт күрсәтүче органның, муниципаль хезмәт күрсәтүче органның, муниципаль хезмәткәрнең, муниципаль хезмәт күрсәтүче орган житәкчесенең карарларына һәм гамәлләренә (гамәл кылмавына) карата шикаять почта аша, күпфункцияле үзәк аша, «Интернет» мәгълүмат-телекоммуникация челтәреннән, муниципаль хезмәтне күрсәтүче органның рәсми сайтынан, Бердәм порталдан яисә Республика порталынан, судка шикаять бирүнең мәгълүмати системасыннан файдаланып җибәрелергә мөмкин, шулай ук мөрәҗәгать итүчене шәхсән кабул иткәндә кабул ителергә мөмкин. Күпфункцияле үзәкнең карарларына һәм гамәлләренә (гамәл кылмавына) карата шикаять почта аша, «Интернет» мәгълүмат-телекоммуникация челтәреннән, күпфункцияле үзәкнең, Бердәм порталның яисә Республика порталының рәсми сайтынан, судка шикаять бирүнең мәгълүмат системасы аша җибәрелергә мөмкин, шулай ук мөрәҗәгать итүчене шәхсән кабул иткәндә кабул ителергә мөмкин. 210-ФЗ номерлы Федераль законның 16 статьясындагы 1 өлешендә каралган

оешмаларның, шулай ук аларның хезмәткәрләренең карарларына һәм гамәлләренә (гамәл кылмавына) карата шикаять почта аша, «Интернет» мәгълүмат-телекоммуникация челтәреннән, әлеге оешмаларның, Бердәм порталның яисә Республика порталының рәсми сайтларыннан файдаланып җибәрелергә мөмкин, шулай ук мөрәжәгать итүченә шәхсән кабул иткәндә кабул ителергә мөмкин.

5.3. Шикаятьтә түбәндәге мәгълүматлар булырга тиеш:

1) 210-ФЗ номерлы Федераль законның 16 статьясындагы 1 өлешендә каралган оешмаларның, аларның җитәкчеләре һәм (яисә) хезмәткәрләре, карарларына һәм гамәлләренә (гамәл кылмавына) карата шикаять белдерелә торган муниципаль хезмәтне күрсәтүче органның, муниципаль хезмәтне күрсәтүче органның вазыйфаи затының йә муниципаль хезмәткәрнең, күпфункцияле үзәкнең, аның җитәкчесенең һәм (яисә) хезмәткәренең, оешмаларының исеме;

2) мөрәжәгать итүченең фамилиясе, исеме, атасының исеме (соңгысы - булган очракта), яшәү урыны турында белешмәләр - физик зат йә исеме, мөрәжәгать итүче - юридик зат урнашкан урын турында белешмәләр, шулай ук элементә телефоны номеры (номеры), электрон почта адресы (адресы) һәм мөрәжәгать итүчегә җавап җибәрелергә тиешле почта адресы;

3) муниципаль хезмәтне күрсәтүче органның, муниципаль хезмәтне күрсәтүче органның вазыйфаи затының йә муниципаль хезмәткәрнең, күпфункцияле үзәкнең хезмәткәре, күпфункцияле үзәк хезмәткәре, 210-ФЗ номерлы Федераль законның 16 статьясындагы 1.1 өлешендә каралган күпфункцияле үзәк хезмәткәре, оешмаларның, аларның хезмәткәрләренең шикаять белдерелә торган карарлары һәм гамәлләре (гамәл кылмавы) турында белешмәләр;

4) мөрәжәгать итүче муниципаль хезмәтне күрсәтүче органның, муниципаль хезмәтне күрсәтүче органның вазыйфаи затының йә муниципаль хезмәткәрнең, күпфункцияле үзәкнең, күпфункцияле үзәк хезмәткәре, күпфункцияле үзәк хезмәткәре, 210-ФЗ номерлы Федераль законның 16 статьясындагы 1.1 өлешендә каралган оешмаларның, аларның хезмәткәрләренең карары һәм гамәлләре (гамәл кылмавы) белән килешми торган дәлилләр. Гариза бирүче тарафыннан аның дәлилләрен раслый торган документлар (булган очракта) яисә аларның күчәрмәләре тапшырылырга мөмкин.

5.4. Кергән шикаять кергән көннең икенче эш көненнән дә соңга калмыйча теркәлергә тиеш.

5.5. Муниципаль хезмәт күрсәтүче органга, күпфункцияле үзәкне гамәлгә куючыга, 210-ФЗ номерлы Федераль законның 16 статьясындагы 1.1 өлешендә каралган оешмаларга яисә югарырак органга (ул булганда) кергән шикаять аны теркәгән көннән алып унбиш эш көне эчендә, ә муниципаль хезмәт күрсәтүче органга, күпфункцияле үзәккә, оешмаларга шикаять биргән очракта, мөрәжәгать итүчедән документларны кабул итеп алганда яисә җибәрелгән хаталарны һәм хаталарны төзәткән очракта яисә билгеләнгән срокларны бозган очракта - аны теркәгән көннән алып биш эш көне эчендә каралырга тиеш.

5.6. Шикаятьне карап тикшерү нәтижәләре буенча түбәндәге карарларның берсе кабул ителә:

1) шикаять канәгатьләнделә, шул исәптән кабул ителгән карарны гамәлдән чыгару, муниципаль хезмәт күрсәтү нәтижәсендә бирелгән документларда җибәрелгән хаталарны һәм ялгышларны төзәтү, Россия Федерациясе норматив хокукый актлары, Татарстан Республикасы норматив хокукый актлары, муниципаль хокукый актлар белән түләү алу каралмаган очракларда алынган акчаны гариза бирүчегә кире кайтару рәвешендә дә;

2) шикаятьне канәгатьләндерү кире кагыла.

Әлеге пунктта күрсәтелгән карар кабул ителгән көннән соң килә торган көннән дә соңга калмыйча, гариза бирүчегә язма рәвештә һәм шикаятьне гариза бирүче теләге

буенча электрон формада карап тикшерү нәтижеләре турында дәлилленгән җавап юллана.

5.7. Шикаятьне карау нәтижеләре турында мөрәжәгать итүчегә биргән җавапта канәгатьләндерелергә тиешле дип танылган очракта, шикаять муниципаль хезмәт күрсәтүче орган, күпфункцияле үзәк йә 210-ФЗ номерлы Федераль законның 16 статьясындагы 1.1 өлешендә каралган оешма тарафыннан башкарыла торган гамәлләр турында мәгълүмат муниципаль хезмәт күрсәткәндә ачыкланган хокук бозуларны кичекмәстән бетерү максатларында бирелә, шулай ук китерелгән уңайсызлыklar өчен гафу үтенеләр һәм мөрәжәгать итүчегә муниципаль хезмәт алу максатларында башкарырга кирәк булган алга таба гамәлләр турында мәгълүмат күрсәтелә.

5.8. Шикаятьне карау нәтижеләре турында мөрәжәгать итүчегә җавапта канәгатьләндерелмәгән дип танылган очракта, кабул ителгән карарның сәбәпләре турында дәлилле аңлатмалар, шулай ук кабул ителгән карарга шикаять бирү тәртибе турында мәгълүмат бирелә.

5.9. Шикаятьне карап тикшерү барышында яки нәтижеләре буенча административ хокук бозу яки жинаять билгеләре ачыкланган очракта, шикаятьләрне карап тикшерү вәкаләте бирелгән вазифаи зат, хезмәткәр булган материалларны, кичекмәстән, прокуратура органнарына юллай.

Татарстан Республикасы
Административ регламентка
социаль файдаланудагы торак
фондының торак урыннарына наем
шартнамәләре буенча торак урыннар
бирелүгә мохтаж гражданнарны
исәпкә кую буенча муниципаль
хезмәт күрсәтү

Формасы

(Муниципаль хезмәт күрсәтүче орган блогы)

КАРАР

социаль файдаланудагы торак фондының торак урыннарына наем шартнамәләре
буенча торак урыннар бирелүгә мохтаж гражданнарны исәпкә алу турында

_____ һәм тапшырылган документлар гаризасы нигезендә,
«Социаль файдаланудагы торак фондының торак урыннарына наем шартнамәләре
буенча гражданнарның аларга торак урыннары бирү хокукларын гамәлгә ашыру
турында» Татарстан Республикасы Законы нигезендә социаль файдаланудагы торак
фондының торак урыннарына наем шартнамәләре буенча торак урыннар бирелүгә
мохтажлар буларак исәпкә алырга:

_____ һәм бергә яшәүче гаилә әгъзалары:

1. _____
2. _____
3. _____

Исәпкә алу датасы: _____

Номер чиратта: _____.

Электрон имза турында белешмәләр

Вазыйфаи зат (ФИО)

(органның вәкаләтле вазыйфаи заты
имзасы)

2 нче кушымта
 Административ регламентка
 социаль файдаланудагы торак
 фондының торак урыннарына наем
 шартнамәләре буенча торак урыннар
 бирелүгә мохтаж гражданнарны
 исәпкә кую буенча муниципаль
 хезмәт күрсәтү

Формасы

(Муниципаль хезмәт күрсәтүче орган блогы)

Кемгә: _____

Контакт мәгълүматлары: _____

Вәкиллеге: _____

Түбәндәге вәкилнең контакт
 мәгълүматлары: _____

ХӘБӘР ИТҮ
 муниципаль хезмәт күрсәтүдән баш тарту турында

Гаризаны карау нәтижәләре буенча _____ (гариза датасы һәм
 номеры) муниципаль хезмәтне түбәндәге нигезләрдә күрсәтүдән баш тарту турында
 карар кабул ителгән (кирәкле сайларга):

3. _____

4. _____

Баш

тартуның

сәбәпләрен

аңлату:

Өстәмә мәгълүмат бирәбез: _____
 (баш тартуның сәбәпләрен бетерү өчен кирәкле мәгълүмат, шулай ук булган
 очракта башка өстәмә мәгълүмат күрсәтелә).

Электрон имза турында белешмәләр

Вазыйфаи зат (ФИО) _____

(органның вәкаләтле вазыйфаи заты
 имзасы)

3 нче кушымта
 Административ регламентка
 социаль файдаланудагы торак
 фондының торак урыннарына наем
 шартнамәләре буенча торак урыннар
 бирелүгә мохтаж гражданны
 исәпкә кую буенча муниципаль
 хезмәт күрсәтү

ФИО

Шәхесне раслаучы документ:

(документ төре)

(сериясе, номеры)

(кем тарафыннан, кайчан бирелгән)

Төркәлү адресы

Ышанычлылык буенча вәкил яки законлы
 вәкил:

ФИО

Шәхесне раслаучы документ:

(документ төре)

(сериясе, номеры)

(кем тарафыннан, кайчан бирелгән)

Вәкаләтләрне раслый торган документның
 реквизитлары:

Төркәлү адресы

Контакт мәгълүматы:

тел. 1 _____

тел. 2 _____

эл. _____

почта _____

Гариза

исәпкә алу турында, мохтаж гражданны исәпкә алу

торак урыннар найм шартнамәләре буенча торак урыннары
социаль файдаланудагы торак фондының торак фонды

Социаль файдаланудагы торак фондының торак урыннарына наем шартнамәләре буенча торак урыннар бирелүгә мохтаж гражданның исәпкә алуы (алга таба - исәпкә алуны) сорыйм.

Әлеге гариза белән шуны раслыйм: мин һәм минем гаилә әгъзалары (булган очракта) Россия Федерациясе гражданның булып торабыз, Россия Федерациясе Торак кодексында билгеләнгән нигезләрдә социаль файдаланудагы торак фондының торак урыннарына наем шартнамәләре буенча торак урыннарга мохтаж булучылар, шулай ук түбәндәгеләр:

минем керемем һәм минем белән даими яшәүче гаилә әгъзаларының кереме һәм салым салынырга тиешле безнең мөлкәтнең бәясе «Социаль файдаланудагы торак фондының торак урыннарын наем шартнамәләре буенча гражданның аларга торак урыннары бирү хокукларын гамәлгә ашыру турында» 2015 елның 16 мартындагы 13-ТРЗ номерлы Татарстан Республикасы Законының 5 статьясы нигезендә билгеләнә торган максимал күләмнән артмый;

мин һәм минем гаилә әгъзалары «Татарстан Республикасы дәүләт торак фондыннан һәм муниципаль торак фондыннан социаль наем шартнамәләре буенча гражданның аларга торак урыннары бирү хокукын гамәлгә ашыру турында» 2007 елның 13 июлендәге 31-ТРЗ номерлы Татарстан Республикасы Законында билгеләнгән тәртиптә аз керемле дип танылмаган һәм җирле үзидарә органнарының аз керемле дип танылу өчен нигезләре юк.

Миңа билгеле булганча, минем һәм Гаиләм әгъзаларын исәпкә алганнан соң, мин биргән мәгълүматларның дәрәҗә булмавы ачыкланган очракта, Мин һәм Гаиләм әгъзалары исәптән алыначак.

Мин һәм гаиләмнең балигы булган әгъзалары керемнәр һәм милек турында тапшырылган мәгълүматларны җирле үзидарә органы тарафыннан салым, таможня һәм башка органнарда тикшерүгә ризалык бирәбез.

Минем гаиләмнең составы _____ кеше:

1. Ир белән хатын (а) _____

(никах турындагы таныклык реквизитлары, Ф.И.О., саны, ае, туган елы, паспорты, сериясе, номеры, кем тарафыннан һәм кайчан бирелгән, СНИЛС, яшәү урыны буенча теркәлү адресы)

2. _____

(туганлык мөнәсәбәтләре, Ф.И.О., саны, ае, туган елы, паспорты (туу турында таныклык), сериясе, номеры, кем тарафыннан һәм кайчан бирелгән, СНИЛС, яшәү урыны буенча теркәлү адресы)

3. _____

(туганлык мөнәсәбәтләре, Ф.И.О., саны, ае, туган елы, паспорты (туу турында таныклык), сериясе, номеры, кем тарафыннан һәм кайчан бирелгән, СНИЛС, яшәү урыны буенча теркәлү адресы)

Мин һәм минем гаилә әгъзалары әлеге мәгълүматларның дәрәҗәле һәм тулылыгын раслыйбыз.

Мине һәм минем гаилә әгъзаларын исәпкә куйганда, әлеге гаризада күрсәтелгән белешмәләрдә булган үзгәрешләрне раслый торган документларны мондый үзгәрешләр барлыкка килгән көннән соң 30 көннән дә соңга калмыйча тапшырырга мәжбүрмен.

Муниципаль хезмәт күрсәтүнең нәтижәсе, түбәндәгеләрне күрсәтүне сорыйм:

Татарстан Республикасы дәүләт һәм муниципаль хезмәтләр порталының шәхси кабинетына;

Татарстан Республикасы дәүләт һәм муниципаль хезмәтләр күрсәтүнең күпфункцияле үзәгендә;

Органда.

Гариза бирүченең имзалары:

(Ф.И.А.)

20 _____ " _____ " _____ елның

Гаиләнең балигы булган әгъзаларының имзалары:

(Ф.И.А.)

20 _____ " _____ " _____ елның

(Ф.И.А.)

20 _____ " _____ " _____ елның

Гаризага теркәп бирелә:

1. _____

(документның исеме һәм номеры, кем тарафыннан һәм кайчан бирелгән)

2. _____

(документның исеме һәм номеры, кем тарафыннан һәм кайчан бирелгән)

Гаризаны һәм документларны кабул итү датасы " _____ " _____ елның
20 _____ елы.

Барлығы _____ документлар кабул ителде
_____ битләрендә.

(документлар саны)

;

(вазыйфа)

Гаризаның теркәү номеры _____

(мәгълүмат гаризаны һәм документларны кабул иткән жирле үзидарә органының
вәкаләтле вазыйфаи заты тарафыннан тутырыла)

4 нче кушымта
Административ регламентка
социаль файдаланудагы торак
фондының торак урыннарына наем
шартнамәләре буенча торак урыннар
бирелүгә мохтаж гражданны
исәпкә кую буенча муниципаль
хезмәт күрсәтү
Формасы

(Муниципаль хезмәт күрсәтүче орган блогы)

Кемгә:

Контакт мәгълүматлары:

Вәкиллеге:

Түбәндәге вәкилнең контакт
мәгълүматлары:

ХӘБӘР ИТҮ

муниципаль хезмәт күрсәтү өчен кирәкле документларны кабул итүдән баш тарту
турында

Гаризаны карау нәтижәләре буенча _____ (гариза датасы һәм
номеры) муниципаль хезмәт күрсәтү өчен кирәкле документларны кабул итүдән баш
тарту турында карар кабул ителгән, түбәндәге нигезләрдә (кирәкле сайларга):

3. _____

4. _____

Баш

тартуның

сәбәпләрен

аңлату:

Өстәмә мәгълүмат бирәбез: _____

(баш тартуның сәбәпләрен бетерү өчен кирәкле мәгълүмат, шулай ук булган
очракта башка өстәмә мәгълүмат күрсәтелә).

Электрон имза турында белешмәләр

Вазыйфаи зат (ФИО)

(органның вәкаләтле вазыйфаи заты
имзасы)

5 нче кушымта
 Административ регламентка
 социаль файдаланудагы торак
 фондының торак урыннарына наем
 шартнамәләре буенча торак
 урыннар бирелүгә мохтаж
 гражданның исәпкә кую буенча
 муниципаль хезмәт күрсәтү

Житәкчесенә
 Башкарма комитет _____
 Алдыннан: _____

Гариза
 техник хатаны төзәтү турында

Муниципаль хезмәт күрсәтүдә жибәрелгән хата турында хәбәр итәм

(хезмәтнең атамасы)

Язылган: _____

Дәрәс мәгълүматлар: _____

Жибәрелгән техник хатаны төзәтүгә һәм муниципаль хезмәт күрсәтү нәтижәсе булып торган документка тиешле үзгәрешләр кертүгә сорыйм.

Түбәндәге документларны терким:

- 1.
- 2.
- 3.

Техник хатаны төзәтү турындагы гаризаны кире кагу турында карар кабул ителгән очракта, әлеге карарны:

электрон документ юллау юлы белән E-mail адресына: _____;

- расланган күчermә рәвешендә кәгазь чыганакта почта аша
 _____ адресына

юллавыгызны сорыйм.

Әлеге гаризага кертелгән, шәхесемә һәм мин вәкиле булып торган затка кагылышлы, шулай ук минем тарафтан түбәндә кертелгән мәгълүматларның дәрәс булуын раслыйм. Гаризага теркәлгән документлар (документ күчermәләре) Россия Федерациясе законнары белән билгеләнгән таләпләргә туры килә, гариза биргән вакытта бу документлар гамәлдә һәм андагы мәгълүматлар дәрәс.

 (көнә)
 исеме)

 (имза) (_____
 фамилиясе, исеме, атасының

4 нче кушымта

Апас муниципаль районы Башкарма комитетының 2021 елның 7 сентябрдәгә 282 номерлы карарына

от 7 сентябрь, 2021 ел № 282

Шөһәр төзелеше эшчәнлеген тәэмин итүнең мәгълүмат системасында булган белешмәләрне, документларны, материалларны күрсәтү буенча муниципаль хезмәт күрсәтүнең мәгълүмати элмә урнаштыру, вывескалар урнаштыру дизайн-проектын килештерү буенча муниципаль хезмәт күрсәтү

1. Гомуми нигезләмәләр

1.1. Муниципаль хезмәт күрсәтүнең әлеге административ регламенты (алга таба - Регламент) элмә такталарны урнаштыру, дизайн-проектны килештерү буенча муниципаль хезмәт күрсәтү стандартын һәм тәртибен (алга таба - муниципаль хезмәт) билгели.

1.2. Хезмәтләр алучылар: шәхси эшмәкәрләр, юридик затлар (алга таба - мөрәжәгать итүче).

Мөрәжәгать итүчеләрнең мәнфәгатьләрен мөрәжәгать итүче билгеләнгән тәртиптә вәкаләтле затлар (алга таба - мөрәжәгать итүче вәкиле) тапшырырга мөмкин.

1.3. Муниципаль хезмәт күрсәтү турында мәгълүмат:

1.3.1. Муниципаль хезмәт күрсәтү тәртибе турында мәгълүмат түбәндәгеләр урнаштырыла:

1) дөүләт һәм муниципаль хезмәтләр күрсәтүнең күпфункцияле үзәкләре биналарында урнашкан муниципаль хезмәт турында визуаль һәм текстлы мәгълүмат стендларында.

2) муниципаль районның «Интернет» мәгълүмат-телекоммуникация челтәрендәгә рәсми сайтында (<https://www.apastovo.tatarstan.ru>);

3) Татарстан Республикасы дөүләт һәм муниципаль хезмәтләр Порталында (<https://uslugi.tatarstan.ru>) (алга таба - Республика порталы);

4) Бердәм дөүләти һәм муниципаль хезмәтләр (функцияләр) порталында (<https://www.gosuslugi.ru>) (алга таба - Бердәм портал);

5) «Татарстан Республикасы дөүләт һәм муниципаль хезмәтләр реестры» дөүләт мәгълүмат системасында (<http://frgu.tatar.ru>) (алга таба - Республика реестры).

1.3.2. Муниципаль хезмәт күрсәтү мәсьәләләре буенча консультацияләр түбәндәгеләр гамәлгә ашырыла:

1) телдән мөрәжәгать иткәндә дөүләт һәм муниципаль хезмәтләр күрсәтүнең күпфункцияле үзәкләрендә - шәхсән яисә телефон аша;

2) Республика порталының интерактив формасында;

3) *Апас муниципаль районы Башкарма комитетында (алга таба - Орган):*

телдән мөрәжәгать иткәндә-шәхсән яки телефон аша;

язмача (шул исәптән электрон документ формасында) мөрәжәгать иткәндә – кәгазьдә почта аша, электрон формада электрон почта аша.

1.3.3. Бердәм порталда, Республика порталында муниципаль хезмәтне күрсәтү тәртибе һәм сроклары турында мәгълүмат Республика реестрындагы белешмәләр нигезендә гариза бирүчегә бушлай бирелә.

Муниципаль хезмәт күрсәтү сроклары һәм тәртибе турындагы мәгълүматтан файдалану мөрәжәгать итүче тарафыннан нинди дә булса таләпләрне үтәмичә, шул исәптән программа тәминатыннан файдаланмыйча, гамәлгә ашырыла, аны мөрәжәгать итүченең техник чараларына урнаштыру программа тәминатының хокук иясе белән лицензияле яисә башка килешү төзүне таләп итә, ул мөрәжәгать итүчене теркәүне яисә авторизацияләүне яисә аларга шәхси мәгълүматлар бирүне күздә тотта.

1.3.4. Мөрәжәгать итүче шәхсән яисә телефон аша мөрәжәгать иткәндә кәргән мөрәжәгать нигезендә түбәндәге мәгълүмат бирелә:

22) дәүләт һәм муниципаль хезмәтләр күрсәтүнең күпфункцияле үзәге, Орган урнашкан урын турында (адресы, эш графигы, белешмә телефоннары);

23) муниципаль хезмәт күрсәтү тәртибе турында, гаризалар бирү ысуллары һәм сроклары турында;

24) муниципаль хезмәт күрсәтелә торган категорияләр турында; муниципаль хезмәт күрсәтү мәсьәләләрен җайга сала торган норматив хокукий актлар турында;

25) муниципаль хезмәт күрсәтү турында гаризаны карау өчен кирәкле документлар исемлегенә турында, гаризаны кабул итү һәм теркәү сроклары турында;

26) муниципаль хезмәт күрсәтү барышы турында;

27) муниципаль хезмәт күрсәтү мәсьәләләре буенча мәгълүматның рәсми сайтында урнаштырылган урыны турында;

28) Орган вазыйфаи затларының гамәлләренә яисә гамәл кылмауларына карата шикаять белдерү тәртибе турында.

Язма мөрәжәгать буенча муниципаль хезмәт күрсәтү өчен җаваплы бүлек хезмәткәрләре язма рәвештә мөрәжәгать итүчегә муниципаль хезмәт күрсәтү тәртибен һәм Регламентның әлеге пунктында күрсәтелгән мәсьәләләренә җентекләп аңлаталар һәм мөрәжәгатьне теркәгән көннән алып өч эш көне эчендә мөрәжәгать итүчегә җавап җибәрәләр. Җаваплар мөрәжәгать телендә бирелә. Мөрәжәгать телендә җавап бирү мөмкин булмаган очракта, Татарстан Республикасының дәүләт телләре кулланыла.

1.3.5. Муниципаль хезмәт күрсәтү мәсьәләләре буенча мәгълүмат муниципаль районның рәсми сайтында (һәм Орган биналарындагы мәгълүмат стендларында мөрәжәгать итүчеләр белән эшләү өчен урнаштырыла.

Мәгълүмат стендларында һәм муниципаль районның «Интернет» мәгълүмат-телекоммуникация челтәрендәге рәсми сайтында урнаштырыла торган Татарстан Республикасы дәүләт телләрендә мәгълүмат «Интернет» мәгълүмат-телекоммуникация челтәрендәге мәгълүмат муниципаль хезмәт турында 2.1, 2.3, 2.4, 2.5, 2.7, 2.9, 2.10, 2.11, 5.1 Регламентның урнашу урыны, белешмә телефоннары, Орган эше вакыты турындагы, муниципаль хезмәт күрсәтүгә гаризалар кабул итү графигы турындагы белешмәләрне үз эченә ала.

1.4. Муниципаль хезмәт күрсәтүне җайга сала торган норматив хокукий актлар исемлегенә (норматив хокукий актларның реквизитларын һәм аларны рәсми бастырып чыгару чыганаclarын күрсәтеп), Бердәм порталда, Республика реестрында, «Интернет» мәгълүмат-телекоммуникация челтәрендәге рәсми сайтта урнаштырылган.

Гамәлдәге редакциядә административ регламент тексты Бердәм порталда, Республика реестрында, «Интернет» мәгълүмат-телекоммуникация челтәрендәге рәсми сайтта урнаштырылырга тиеш.

1.5. Регламентта түбәндәге терминнар һәм билгеләмәләр кулланыла:

дәүләт һәм муниципаль хезмәтләр күрсәтүнең күпфункцияле үзәгенең ерактан урнашкан эш урыны - Россия Федерациясе Хөкүмәтенең 2012 елның 22 декабрдәге 1376 номерлы карары белән расланган «Дәүләт һәм муниципаль хезмәтләр күрсәтүнең күп функцияле үзәкләре эшчәнлеген оештыру кагыйдәләренең 34 пункты нигезендә муниципаль районның шәһәр (авыл) жирилендә яисә Татарстан Республикасы шәһәр округында төзелгән дәүләти һәм муниципаль хезмәтләр күрсәтүнең күпфункцияле үзәгенең территорияль аерымланган структур бүлекчәсе (офисы);

техник хата - муниципаль хезмәт күрсәтүче орган тарафыннан кертелгән һәм документка (муниципаль хезмәт күрсәтү нәтижәсе) кертелгән белешмәләрнең, белешмәләр кәргән документлардагы белешмәләрнең тәңгәл килмәвенә китергән хата (описка, басма, грамматик яки арифметик хата яисә мондый хата).;

ЕСИА - Электрон рәвештә дәүләт һәм муниципаль хезмәтләр күрсәтү өчен кулланыла торган мәгълүмати системаларның мәгълүмати-технологик хезмәттәшлеген тәмин итүче инфраструктурада идентификация һәм аутентификациянең бердәм системасы.

Мәгълүмати аралашуда катнашучыларның (мөрәжәгать итүчеләрнең һәм башкарма хакимият органнарының һәм жириле үзидарә органнарының вазыйфаи затларының) дәүләт мәгълүмат системаларында һәм башка мәгълүмат системаларында булган мәгълүматтан файдалануын тәмин итүче федераль дәүләт мәгълүмат системасы;

МФЦ - «Татарстан Республикасында дәүләт һәм муниципаль хезмәтләр күрсәтүнең күпфункцияле үзәге» дәүләт бюджет учреждениесе;

МФЦ - Татарстан Республикасы дәүләт һәм муниципаль хезмәтләр күрсәтүнең күпфункцияле үзәкләренең автоматлаштырылган мәгълүмат системасы.

Регламентта муниципаль хезмәт күрсәтү турында гариза (алга таба - гариза) муниципаль хезмәт күрсәтү турында «Дәүләт һәм муниципаль хезмәтләр күрсәтүне оештыру турында» 2010 елның 27 июлендәге 210-ФЗ номерлы Федераль законның 2 статьясындагы 3 пункты (алга таба - 210-ФЗ номерлы Федераль закон) нигезендә бирелгән гарызнамә аңлашыла.

2. Муниципаль хезмәт күрсәтү стандарты

2.1. Муниципаль хезмәт исеме

Мәгълүмати вывеска урнаштыру, вывескаларны урнаштыру дизайн-проектын килештерү.

2.2. Жириле үзидарәнең муниципаль хезмәтне турыдан-туры күрсәтүче башкарма-боеру органы исеме

Татарстан Республикасы Апас муниципаль районы башкарма комитеты

2.3. Муниципаль хезмәт күрсәтү нәтижәсе тасвирламасы

2.3.1. Муниципаль хезмәт күрсәтү нәтижәсе булып түбәндәгеләр тора:

5) мәгълүмат тактасын урнаштыру дизайн-проектын килештерү (әлеге Регламентка 1 нче кушымта);

6) муниципаль хезмәт күрсәтүдән баш тарту турында карар (әлеге Регламентка 2 нче кушымта).

2.3.2.

Муниципаль хезмәт күрсәтү нәтижәсе мөрәжәгать итүчегә «Электрон имза турында» 2011 елның 06 апрелдәге 63-ФЗ номерлы Федераль закон (алга таба - 63-ФЗ

номерлы Федераль закон) нигезендә Орган (яки Орган) вәкаләтле вазыйфаи затының көчәйтелгән квалификацияле имзасы куелган электрон документ рәвешендә Республика порталының шәхси кабинетына жиберелә.

2.3.3. Мөрәжәгать итүчене сайлау буенча муниципаль хезмәт күрсәтү нәтижәсе Органда яисә МФЦда электрон документның мөһер һәм тиешенчә вәкаләтле вазыйфаи заты Орган яисә МФЦ хезмәткәре имзасы белән таныкланган кәгазьдә басылган нөсхәсе рәвешендә тапшырыла.

2.3.4. Мөрәжәгать итүче муниципаль хезмәтне электрон документ рәвешендә күрсәтү нәтижәсен муниципаль хезмәт күрсәтү нәтижәсенәң гамәлдә булу срогы дэвамьнда алырга хокуклы.

2.4. Муниципаль хезмәт күрсәтүдә катнаша торган оешмаларга мөрәжәгать итү кирәклеген дә исәпкә алып, муниципаль хезмәт күрсәтү вакыты, туктатып тору мөмкинлеге Россия Федерациясе законнары белән каралган очракта, муниципаль хезмәт күрсәтүне туктатып тору вакыты, муниципаль хезмәт күрсәтү нәтижәсе булган документларны тапшыру (юллау) вакыты

2.4.1. Муниципаль хезмәт күрсәтү срогы 12 эш көне тәшкил итә.

2.4.2. Муниципаль хезмәт күрсәтү вакытын туктатып тору каралмаган.

2.4.3. Электрон документ рәвешендә муниципаль хезмәт күрсәтү нәтижәсе булган документның юлламасы муниципаль хезмәт күрсәтү нәтижәсен рәсмиләштерү һәм теркәү көнендә гамәлгә ашырыла.

2.5. Законнар һәм башка норматив хокукый актлар нигезендә муниципаль хезмәт күрсәтү өчен кирәкле, шулай ук муниципаль хезмәт күрсәтү өчен кирәкле һәм мөһбүри булган хезмәтләрне күрсәтү өчен кирәкле, мөрәжәгать итүче тарафыннан тапшырылырга тиешле документларның тулы исемлеге, мөрәжәгать итүче тарафыннан аларны алу ысуллары, шул исәптән электрон формада алу ысуллары, аларны тапшыру тәртибе

2.5.1. Муниципаль хезмәт алу өчен мөрәжәгать итүче түбәндәге документларны тапшыра:

1) шәхесне таныклаучы документ (Республика порталы аша мөрәжәгать иткән очракта таләп ителми);

2) мөрәжәгать итүче вәкиленең вәкаләтләрән раслый торган документ, муниципаль хезмәт күрсәтүне сорап мөрәжәгать иткән очракта, мөрәжәгать итүче вәкиле (физик затларның законлы вәкилләре мөрәжәгать иткән очракта таләп ителми: гаризада опека билгеләү турындагы карарның яисә Россия Федерациясе территориясендә бирелгән туу турында таныклыкның реквизитлары күрсәтелә);

3) гариза:

– кәгазь чыганактагы документ рәвешендә (әлеге Регламентка 3 нче кушымта);

– Республика порталы белән мөрәжәгать иткәндә, Регламентның 2.5.4 пункты таләпләре нигезендә имзаланган электрон рәвештә (гаризаның электрон формасына тиешле белешмәләр кертү юлы белән тутырыла).

4) вывеска дизайн-проекты (мәгълүмат конструкциясе);

5) күчемсез мөлкәткә хокукларның бердәм дәүләт реестрында күчемсез мөлкәткә хокук теркәлгән яисә мөлкәт Татарстан Республикасы Жир һәм мөлкәт мөнәсәбәтләре министрлыгы яисә Муниципаль районның (шәһәр округының) жир һәм мөлкәт мөнәсәбәтләре министрлыгы тарафыннан булмаган очракта, мөрәжәгать итүченең объектка (бинага, төзелешкә, корылмага) яисә жир кишәрлеген урнаштыру хокукын раслый торган документ;

б) объектның милекчесенең яисә башка законлы хужасының вывескалар урнаштыруга ризалыгын раслый торган документ.

2.5.2. Гариза һәм аңа теркәп бирелә торган документлар мөрәжәгать итүче тарафыннан түбәндәге ысулларның берсен кулланып тапшырылырга (жибәрелергә) мөмкин:

1) МФЦ аша кәгазь чыганаclarда һәм Регламентның 2.5.4 пункты таләпләренә туры килә торган электрон документлар рәвешендә;

2) Республика порталы ярдәмендә электрон рәвештә;

3) Органда шәхсән яисә кәгазьдә почта элементәсе ярдәмендә. Гариза һәм теркәлә торган документлар почта элементәсе аша жибәрелгәндә билгеләнгән тәртиптә таныклана.

2.5.3. Республика порталы аша юллама белән гариза бирүченең гади электрон имзасы белән имзалана.

Гади электрон имза алу өчен мөрәжәгать итүчегә ЕСИАда теркәлү (аутентификация) процедурасын узарга, шулай ук хисап язуын расларга кирәк.

Регламентның 2.5.1 пунктының 2, 5, 6 бүлекләрендә күрсәтелгән электрон документлар (документларның электрон рәвешләре) мондый документларны, шул исәптән нотариуслар булдыруга һәм имзалауга вәкаләтле затларның көчәйтелгән квалификацияле имзасы белән таныклана.

Гаризага теркәлә торган электрон документлар (электрон документлар образлары), шул исәптән ышанычнамәләр, pdf форматларында файллар рәвешендә жибәрелә, турыдан-туры, jpeg, png, tif, doc, docx, rtf, 50 Мбайттан артмый.

Бирелә торган электрон документларның (электрон документларның) сыйфаты документ текстын тулы күләмдә укырга һәм документның реквизитларын танырга мөмкинлек бирергә тиеш.

2.5.4. Гариза бирүчедән:

1) муниципаль хезмәт күрсәтүгә бәйле рәвештә барлыкка килә торган мөнәсәбәтләрне жайга сала торган норматив хокукый актларда тапшырылган яисә гамәлгә ашырылмаган документлар һәм мәгълүмат тапшыру яисә гамәлләр башкару;

2) 210-ФЗ номерлы Федераль законның 9 статьясындагы 1 өлешендә күрсәтелгән исемлекләргә кертелгән мондый хезмәтләр күрсәтү нәтижәсендә күрсәтелә торган хезмәтләрне һәм мәгълүматны алу искәрмәсеннән тыш, муниципаль хезмәт алу өчен кирәкле һәм башка дөүләт органнарына, жирле үзидарә органнарына, оешмаларга мөрәжәгать итү белән бәйле килешүләрне, шул исәптән килештерүләрне гамәлгә ашыру;

3) муниципаль хезмәт күрсәтү өчен кирәкле документларны кабул итүдән башта баш тартканда йә муниципаль хезмәт күрсәтү өчен кирәкле документларны кабул итүдән баш тартканда, түбәндәге очраклардан тыш, документларның һәм мәгълүматның булмавы һәм (яисә) дәрәслеге күрсәтелмәгән документларны һәм мәгълүматны тапшыру:

а) муниципаль хезмәт күрсәтү турында гариза башта бирелгәннән соң муниципаль хезмәт күрсәтүгә кагылышлы норматив хокукый актлар таләпләрен үзгөртү;

б) муниципаль хезмәт күрсәтү өчен кирәкле документларны кабул итүдән башта баш тартканнан соң йә муниципаль хезмәт күрсәтүне күрсәтүдә һәм элегрәк тапшырылган документлар комплектына кертелмәгән документлар кабул итүдән баш тартканнан соң муниципаль хезмәт күрсәтү турындагы гаризада хаталар булу;

в) муниципаль хезмәт күрсәтү өчен кирәкле документларны кабул итүдән баш тартканнан соң йә муниципаль хезмәт күрсәтү өчен кирәкле документларны кабул итүдән баш тартканнан соң документларның гамәлдә булу срогы узу яисә мәгълүматны үзгөртү;

г) муниципаль хезмэт күрсәтү өчен кирәкле документларны кабул итүдән башта баш тартканда йә муниципаль хезмэт күрсәтү өчен кирәкле документларны кабул итүдән баш тартканда, Орган житәкчесе имзасы белән (гамәл кылмау) турында документаль расланган фактны (билгеләрне) ачыклау, муниципаль хезмэт күрсәтү өчен кирәкле документларны кабул итүдән баш тартканда яисә муниципаль хезмэт күрсәтүдән баш тартканда Орган житәкчесенең имзасы өчен язмача рәвештә мөрәжәгать итүчегә хәбәр ителә, шулай ук китерелгән уңайсызлыklar өчен гафу үтенүләр китерә;

4) электрон образлары элек 210-ФЗ номерлы Федераль законның 16 статьясындагы 1 өлешенең 7.2 пункты нигезендә таныкланган документларны һәм мәгълүматны кәгазь чыганакта бирү, мондый документларга тамга салу йә аларны алу дәүләт яисә муниципаль хезмэт күрсәтүнең кирәкле шарты булып торса, һәм федераль законнарда билгеләнгән башка очрактардан тыш.

2.6. Норматив хокукый актлар нигезендә муниципаль хезмэт күрсәтү өчен кирәк булган, дәүләт органнары, жирле үзидарә органнары һәм дәүләт органнары, жирле үзидарә органнары карамагында булган башка оешмалар карамагындагы һәм гариза бирүче тапшырырга хокуклы документларның тулы исемлеге, шулай ук гариза бирүченең аларны, шул исәптән электрон формадагыларын да, алу ысуллары, аларны тапшыру тәртибе; әлеге документлар үз карамагында булган дәүләт органы, жирле үзидарә органы яки оешма

2.6.1. Ведомствоара хезмәттәшлек кысаларында алына торган документлар:

14) юридик зат тарафыннан гариза бирелгән очракта, юридик затларның бердәм дәүләт реестрыннан өземтә - Федераль салым хезмәте;

15) индивидуаль эшкуарларның бердәм дәүләт реестрыннан өземтә, индивидуаль эшкуарга гариза бирелгән очракта - Федераль салым хезмәте;

16) ЕГРНнан өземтә;

17) күрсәтелгән мөлкәтне арендаучы - Орган мөрәжәгать итсә, дәүләт яисә муниципаль милектәге күчемсез мөлкәтне арендау шартнамәсе;

18) ышаныч бирү һәм аның эчтәлегенә турында белешмәләр - нотариатның бердәм мәгълүмат системасы.

2.6.2. Мөрәжәгать итүче Регламентның 2.6.1 пунктының 1 - 4 бүлекләрендә күрсәтелгән документларны (белешмәләрне) гаризаны тапшырганда мондый документларны төзүгә һәм имзалауга вәкаләтле затларның көчәйтелгән квалификацияле имзасы белән таныкланган электрон документлар рәвешендә бирергә хокуклы.

2.6.3. Регламентның 2.6.1 пунктында күрсәтелгән дәүләт хакимияте органнары, жирле үзидарә органнары, документлар һәм белешмәләр тапшырмау муниципаль хезмэт күрсәтүдән баш тарту өчен нигез була алмый.

2.6.4. Регламентның 2.6.1 пунктында күрсәтелгән органнар һәм оешмалар регламентының 2.6.1 пунктында күрсәтелгән, документлар яисә белешмәләр тапшырмаган (үз вакытында тапшырмаган) һәм күрсәтмәсендәгә вазыйфаи зат һәм (яисә) Россия Федерациясе законнары нигезендә административ, дисциплинар яисә башка жаваплылыкка тартылырга тиеш.

2.6.5. Гариза бирүчедән дәүләт органнары, жирле үзидарә органнары һәм дәүләт органнары яисә жирле үзидарә органнары карамагындагы оешмалар карамагындагы муниципаль хезмэт күрсәткән өчен гариза бирүче тарафыннан түләү кертүне раслый торган белешмәләрне таләп итү тыела.

Дәүләт органнары, жирле үзидарә органнары һәм дәүләт органнары яисә жирле үзидарә органнары карамагындагы оешмалар карамагында булган белешмәләрне

мөрәжәгать итүче тарафыннан тапшырмау мөрәжәгать итүчегә муниципаль хезмәт күрсәтүдән баш тарту өчен нигез була алмый.

2.7. Муниципаль хезмәт күрсәтү өчен кирәкле документларны кабул итүдән баш тарту өчен нигезләрнең тулы исемлегә (асылы буенча каралмыйча документларны кире кайтару)

2.7.1. Муниципаль хезмәт күрсәтү өчен кирәкле документларны кабул итүдән баш тарту өчен түбәндәгеләр нигез була:

10) Республика порталында гариза формасында мәжбүри кырларны корректлы тутырмау (тутыру булмау, дәрәс түгел, тулы булмаган яисә дәрәс булмаган, Регламент билгеләгән таләпләргә туры килми торган);

11) документ текстын тулы күләмдә укырга һәм (яисә) документның реквизитларын танырга мөмкинлек бирми торган электрон документлар (электрон документлар) тапшыру;

12) мөрәжәгать итүченең Республика порталы ярдәмендә электрон формада бирелгән гаризасында күрсәтелгән электрон имзасының квалификацияле тикшерү ачыкчы хужасының белешмәләре туры килми;

13) муниципаль хезмәт күрсәтү өчен мәжбүри булган Регламентта каралган тулы булмаган документлар комплекты күрсәтелде;

14) документларда мәгълүматны һәм мәгълүматны тулы күләмдә файдаланырга, текст укырга һәм (яисә) документларның реквизитларын белергә мөмкинлек бирмәгән зыян күргәннәре бар;

15) гариза һәм документларны документларны тапшыруга вәкаләтле зат тарафыннан электрон рәвештә тапшыру;

16) документлар законнарда билгеләнгән тәртиптә таныкланмаган төзәтмәләргә ия;

17) документлар муниципаль хезмәт күрсәтүне сорап мөрәжәгать иткән вакытка көчән югалтты.

2.7.2. Муниципаль хезмәт алу өчен кирәкле документларны кабул итүдән баш тарту өчен нигезләр исемлегә төгәл булып тора.

2.7.3. Муниципаль хезмәт күрсәтү өчен кирәкле гаризаларны һәм документларны кабул итүдән баш тарту турындагы карар мөрәжәгать итүчене кабул иткән вакытта да, шулай ук җаваплы вазыйфаи зат Органга ведомствоара мәгълүмати хезмәттәшлекне кулланып, муниципаль хезмәт күрсәтү өчен кирәкле документларны (белешмәләрне) алганнан соң да, гаризаны теркәгән көннән алып 9 эш көненнән артмаган вакытта кабул ителергә мөмкин.

2.7.4. Муниципаль хезмәт алу өчен кирәкле документларны кабул итүдән баш тарту турындагы карар, баш тарту сәбәпләрен күрсәтеп, әлегә Регламентка 4 нче кушымтада билгеләнгән форма нигезендә рәсмиләштерелә, билгеләнгән тәртиптә вәкаләтле вазыйфаи заты Орган (Орган) тарафыннан көчәйтелгән квалификацияле электрон имза белән имзалана һәм мөрәжәгать итүчегә муниципаль хезмәт алу өчен кирәкле документларны кабул итүдән баш тарту турында карар кабул ителгән көнне Республика порталының һәм (яисә) КФҮдә шәхси кабинетына жиберелә.

2.7.5. Муниципаль хезмәт күрсәтү өчен кирәкле гариза һәм документлар Бердәм порталда, Республика порталында бастырылган муниципаль хезмәт күрсәтү сроклары һәм тәртибе турындагы мәгълүмат нигезендә бирелгән очракта, муниципаль хезмәт күрсәтү өчен кирәкле гаризаларны һәм башка документларны кабул итүдән баш тарту тыела.

2.8. Муниципаль хезмэт күрсәтүне туктатып тору яки муниципаль хезмэт күрсәтүдән баш тарту өчен нигезләрнең тулы исемлеге

2.8.1. Муниципаль хезмэт күрсәтүне туктатып тору өчен нигезләр юк.

2.8.2. Муниципаль хезмэт күрсәтүдән баш тарту өчен нигезләр:

1) мөрәжәгать итүче тарафыннан тапшырылган документларга (белешмәләргә) ведомствоара хезмәттәшлек кысаларында алынган документларга (белешмәләргә) каршы килә;

2) мөрәжәгать итүченең вывескаларны урнаштыру объектына хокуклары булмау;

3) милекченең (законлы хужасының) мәгълүмат тактасын урнаштыруга ризалыгы булмау;

4) мөрәжәгать итүче тарафыннан тапшырылган дизайн-проектның вывескаларны урнаштыру кагыйдәләре таләпләренә туры килмәве.

2.8.3. Муниципаль хезмэт күрсәтүдән баш тарту өчен нигезләр исемлеге төгәл булып тора.

2.8.4. Муниципаль хезмэт күрсәтүдән баш тарту турындагы карар, баш тартуның сәбәпләрен күрсәтеп, әлеге Регламентка 2 нче кушымтада билгеләнгән форма нигезендә рәсмиләштерелә, Органның (Орган) вәкаләтле вазыйфаи заты тарафыннан билгеләнгән тәртиптә көчәйтелгән квалификацияле электрон имза белән имзалана һәм мөрәжәгать итүчегә Республика порталының һәм (яисә) МФЦда муниципаль хезмэт күрсәтүдән баш тарту турында карар кабул ителгән көндә жибәрелә.

2.8.5. Муниципаль хезмэт күрсәтү турында гариза Бердәм порталда, Республика порталында бастырылган муниципаль хезмэт күрсәтү сроклары һәм тәртибе турындагы мәгълүмат нигезендә бирелгән очракта муниципаль хезмэт күрсәтүдән баш тарту тыела.

2.9. Муниципаль хезмэт күрсәткән өчен алына торган дөүлэт пошлинасы яки башка төрле түләү алу тәртибе, күләме һәм нигезләре

Муниципаль хезмэт түләүсез нигездә күрсәтелә.

2.10. Муниципаль хезмэт күрсәтү өчен кирәкле һәм мәжбүри булган хезмәтләр исемлеге, шул исәптән муниципаль хезмәте күрсәтүдә катнаша торган оешмалар тарафыннан бирелә торган документ (документлар) турында мәгълүмат

Кирәкле һәм мәжбүри хезмәтләр күрсәтү таләп ителми.

2.11. Муниципаль хезмэт күрсәтү өчен кирәкле һәм мәжбүри булган хезмәтләр күрсәтү өчен түләү күләмен исәпләү методикасы турындагы мәгълүматны да кертеп, мондый түләүне алу тәртибе, күләме һәм нигезләре

Кирәкле һәм мәжбүри хезмәтләр күрсәтү таләп ителми.

2.12. Муниципаль хезмэт күрсәтү, муниципаль хезмэт күрсәтүдә катнаша торган оешма тарафыннан күрсәтелә торган хезмэт күрсәтү турында гариза биргәндә һәм мондый хезмәтләр күрсәтү нәтижәсен алганда чиратта көтүнең максималь вакыты

2.12.1. Муниципаль хезмэт алуга гариза биргәндә көтү вакыты - 15 минуттан артык түгел.

2.12.2. Муниципаль хезмэт күрсәтү нәтижәсен алганда чиратта көтүнең максималь вакыты 15 минуттан артмаска тиеш.

2.13. Гариза бирүченең муниципаль хезмәттән һәм муниципаль хезмәт күрсәтүдә катнаша торган оешма тарафыннан күрсәтелә торган хезмәттән файдалану турындагы мөрәжәгатен теркәү, шул исәптән электрон формада теркәү вақыты һәм тәртибе

2.13.1. МФЦга гариза биргән көнне шәхсән мөрәжәгать иткәндә мөрәжәгать итүчегә гариза бирелгән көнне МФЦның АИСтан гаризаның жибәрелүен раслаучы теркәү номеры һәм гариза биру датасы белән расписка бирелә.

2.13.2. Гаризаны Республика порталы аша юллаганда мөрәжәгать итүче гариза биргән көнне Республика порталының шәхси кабинетында һәм электрон почта аша гаризаның теркәлү номеры һәм гариза биру датасы күрсәтелгән гаризаның жибәрелүен раслый торган хәбәрнамә ала.

2.13.3. Гариза биргән көнне Органга шәхсән мөрәжәгать иткәндә, вәкаләтле вазыйфаи зат Органга мөрәжәгать итүчегә дәүләт һәм муниципаль хезмәтләр күрсәтү өчен билгеләнгән автоматлаштырылган мәгълүмат системасыннан теркәү номеры, гариза биру датасы һәм тапшырылган документлар исемлегә белән расписка бирелә.

2.14. Муниципаль хезмәт күрсәтелә торган бүлмәләргә, көтү залына, муниципаль хезмәт күрсәтү турында гаризалар тутыру урыннарына, аларны тутыру үрнәкләре һәм һәр муниципаль хезмәтне күрсәтү өчен кирәкле документлар исемлегә булган мәгълүмат стендларына, мондый хезмәт күрсәтү тәртибе турында визуаль, текстлы һәм мультимедияле мәгълүматны урнаштыруга һәм рәсмиләштерүгә, шул исәптән инвалидларны социаль яклау турында федераль законнар һәм Татарстан Республикасы законнары нигезендә күрсәтелгән объектларга инвалидлар өчен керү мөмкинлеген тәэмин итүгә карата таләпләр

2.14.1. Муниципаль хезмәт янгынга каршы система һәм янгын сүндерү системасы белән жиһазландырылган биналарда һәм биналарда күрсәтелә.

Мөрәжәгать итүчеләрне кабул итү урыннары документларны рәсмиләштерү өчен кирәкле жиһазлар, мәгълүмат стендлары белән жиһазландырыла.

Инвалидларның муниципаль хезмәт күрсәтү урынына тоткарлыксыз керү мөмкинлегә тәэмин ителә (бинага уңайлы керү-чыгу һәм аның эчендә хәрәкәт итү).

Муниципаль хезмәт күрсәтү тәртибе турында визуаль, текстлы һәм мультимедиа мәгълүматы мөрәжәгать итүчеләр өчен уңайлы урыннарда, шул исәптән инвалидларның чикләнгән мөмкинлекләрен исәпкә алып урнаштырыла.

2.14.2. Инвалидларны социаль яклау турындагы Россия Федерациясе законнары нигезендә муниципаль хезмәт күрсәтү урынына каршылыксыз керү максатларында түбәндәгеләр тәэмин ителә:

19) күрү һәм мөстәкыйль хәрәкәт итү функцияләренәң ныклы тайпылышлары булган инвалидларны озата бару һәм аларга ярдәм күрсәтү;

20) транспорт чарасына утырту һәм аннан төшерү мөмкинлегә, шул исәптән кресло-колясканы файдаланып;

21) инвалидларның хезмәт күрсәтүләргә тоткарлыксыз керүен тәэмин итү өчен кирәкле жиһазларны һәм мәгълүмат йөртүчеләрне аларның тормыш эшчәнлеген чикләүне исәпкә алып тиешенчә урнаштыру;

22) инвалидлар өчен кирәкле тавыш һәм күрү мәгълүматын, шулай ук язучыларны, билгеләр һәм башка текстлы һәм график мәгълүматны Брайльнең рельефлы-нокталы шрифты белән башкарылган билгеләр белән кабатлау;

23) тәржемәче һәм тифлосурдотәржемәчене сурдотәржемә итәргә;

24) этне озатучыны махсус укытуны раслаучы һәм Россия Федерациясе Хезмәт һәм социаль яклау министрлыгының "Эт-үткәргечне махсус укытуны раслый торган документ формасын һәм аны биру тәртибен раслый торган документ формасын раслау

турында" 2015 елның 22 июнендәге 386н номерлы боерыгы белән билгеләнгән рәвештә һәм тәртиптә тапшырганда кертү.

2.14.3. 2.14.2 пунктының 1 - 4 бүлекләрендә күрсәтелгән муниципаль хезмәт күрсәтелгәндә файдаланыла торган объектларны һәм инвалидларның файдалана алуын тәмин итү өлешендә таләпләр. Регламент 2016 елның 1 июленнән соң файдалануга тапшырылган яисә модернизация үткән объектларга һәм чараларга карата кулланыла.

2.15. Муниципаль хезмәт күрсәтүләренең үтемлелеген һәм сыйфатын күрсәткечләре, шул исәптән мөрәжәгать итүченең муниципаль хезмәт күрсәткәндә вазыйфаи затлар белән хезмәттәшлеге саны һәм аларның дәвамлылыгы, муниципаль хезмәт күрсәтү барышы турында, шул исәптән мәгълүмати-коммуникация технологияләрен кулланып, мәгълүмат алу мөмкинлеге йә муниципаль хезмәт күрсәтүнең күпфункцияле үзәгендә (шул исәптән тулы күләмдә) муниципаль хезмәт алу мөмкинлеге, жирле үзидарәнең башкарма органы органының теләсә кайсы территорияль бүлекчәсендә, мөрәжәгать итүчене сайлау (экстерриторияль принцип) буенча, 210-ФЗ Федераль законның 15 статьясында каралган дөүләт һәм муниципаль хезмәтләр күрсәтүнең күпфункцияле үзәкләрендә берничә дөүләт һәм (яисә) муниципаль хезмәт күрсәтү турында гарызнамә ярдәмендә мәгълүмат алу мөмкинлеге (шул исәптән тулы күләмдә) алу мөмкинлеге (комплекслы гарызнамәсе)

2.15.1. Муниципаль хезмәттән һәркем файдалана алу мөмкинлеге күрсәткечләре булып түбәндәгеләр тора:

жәмәгать транспортыннан файдалану мөмкинлеге булган зонада документлар кабул ителә торган бина урнашкан;

белгечләренең, шулай ук гариза бирүчеләрдән документлар кабул итә торган бүлмәләренең житәрлек санда булуы;

мәгълүмати стендларда, муниципаль районның рәсми сайтында, Бердәм порталда, Республика порталында муниципаль хезмәт күрсәтү ысуллары, тәртибе һәм сроклары турында тулы мәгълүмат булуы;

инвалидларга башкалар белән тигез дәрәжәдә хезмәтләрдән файдаланырга комачаулаучы каршылыкларны узуда ярдәм итү.

2.15.2. Муниципаль хезмәт күрсәтү сыйфаты күрсәткечләре булып тора:

13) документларны кабул итү һәм карау срокларын үтәү;

14) муниципаль хезмәт нәтижәсен алу срогын үтәү;

15) Орган хезмәткәрләре тарафыннан кылынган Регламентны бозуга карата нигезле шикаятьләр булмауы;

16) мөрәжәгать итүченең вазыйфаи затлар белән багланышлары саны (консультацияләрне исәпкә алмыйча):

муниципаль хезмәт күрсәтелгәндә мөрәжәгать итүченең МФЦ хезмәткәрләре белән хезмәттәшлеге барлык кирәкле документлар белән гариза биргәндә бер тапкыр башкарыла;

бер тапкыр МФЦда электрон документның кәгазь формасында муниципаль хезмәт күрсәтү нәтижәсен алу кирәк булган очракта.

Муниципаль хезмәт күрсәтелгәндә мөрәжәгать итүченең вазыйфаи затлар белән бер мәртәбә хезмәттәшлеге озынлыгы 15 минуттан артмый.

Мөрәжәгать итүче күчмә радиотелефон элементәсе жайланмалары ярдәмендә муниципаль хезмәт күрсәтүнең сыйфатын Бердәм портал, Республика порталы, терминаль жайланмалар ярдәмендә бәяләргә хоуклы.

2.15.3. Муниципаль хезмәт күрсәтү барышы турында мәгълүматны мөрәжәгать итүче Бердәм порталда яисә Республика порталында, МФЦда алырга мөмкин.

2.15.4. Муниципаль хезмэт күрсәтү мөрәжәгать итүчене яшәү урынына яисә экстерриториаль принцип буенча фактта яшәү (булу) урынына бәйсез рәвештә сайлау буенча теләсә кайсы МФЦда гамәлгә ашырыла.

Мөрәжәгать итүче муниципаль хезмәтне комплекслы гарызнамә составында алырга хоуклы.

2.16. Башка таләпләр, шул исәптән экстрориаль принцип буенча муниципаль хезмэт күрсәтүнең үзенчәлекләрен исәпкә алуы (әгәр муниципаль хезмэт экстриториаль принцип буенча бирелгән булса) һәм электрон формада муниципаль хезмэт күрсәтү үзенчәлекләре

2.16.1. Муниципаль хезмэт электрон рәвештә күрсәтелгәндә, мөрәжәгать итүче түбәндәгеләргә хоуклы:

19) Бердәм порталда һәм Республика порталында урнаштырылган муниципаль хезмэт күрсәтү тәртибе һәм сроклары турында мәгълүмат алырга;

20) муниципаль хезмэт күрсәтү турында гариза һәм муниципаль хезмэт күрсәтү өчен кирәкле башка документларны, шул исәптән электрон образлары 210-ФЗ номерлы Федераль законның 16 статьясындагы 1 өлешенең 7.2 пункты нигезендә, Республика порталынан файдаланып таныкланган документларны һәм мәгълүматны бирү;

21) электрон рәвештә бирелгән муниципаль хезмэт күрсәтү турында гаризаларның үтәлеше турында белешмәләр алырга;

22) Республика порталы ярдәмендә муниципаль хезмэт күрсәтүнең сыйфатын бәяләүне гамәлгә ашырырга;

23) муниципаль хезмәтне электрон документ рәвешендә күрсәтү нәтижәсен алырга;

24) дәүләт һәм муниципаль хезмәтләре дәүләт һәм муниципаль хезмәтләре күрсәтүче органнар, аларның вазыйфаи затлары, аларның вазыйфаи затлары, аларның вазыйфаи затлары, дәүләт һәм муниципаль хезмәтләре күрсәтүче органнар, аларның вазыйфаи затлары, дәүләт һәм муниципаль хезмәткәрләре судка кадәр (судтан тыш) шикаять бирү процессын тәэмин итүче федераль дәүләт мәгълүмат системасы порталы, дәүләт һәм муниципаль хезмәтләр күрсәткәндә башкарылган эшләргә (гамәл кылмауга) шикаять бирү.

2.16.2. Гаризаны формалаштыру Республика порталында гаризаны өстәмә рәвештә нинди дә булса башка формада бирү зарурлыгыннан башка электрон форманы тутыру юлы белән гамәлгә ашырыла.

2.16.3. Республика порталында гариза формалаштырганда түбәндәгеләр тәэмин ителә:

22) гаризаны һәм хезмэт күрсәтү өчен кирәкле башка документларны жыю һәм саклау мөмкинлеге;

23) хезмэт күрсәтүләре сорап мөрәжәгать иткәндә гариза бирүчеләрнең берничә электрон формасын гариза белән тутыру мөмкинлеге;

24) кәгазь чыганакта гаризаның электрон формасы күчәрмәсен бастырып чыгару мөмкинлеге;

25) теләсә кайсы вакытта кулланучы теләге буенча электрон формага кертелгән мәгълүмәтләре саклап калу, шул исәптән кертү хаталары барлыкка килгәндә һәм мәгълүмәтләре яңадан гаризаның электрон формасына кертү өчен кире кайтару;

26) гариза бирүче тарафыннан мәгълүмәтләр кертелгәнче, Бердәм порталда, Республика порталында бастырылган белешмәләрдән файдаланып, гариза электрон формасы кырларын тутыру, идентификациянең һәм аутентификациянең бердәм системасында булмаган белешмәләргә кагылышлы өлештә;

27) элегрэк кертелгән мәгълүматын югалтмыйча электрон форманы тутыруның теләсә кайсы этабына әйләнеп кайту мөмкинлеге;

28) Республика порталында мөрәжәгать итүченең, ким дигәндә, кимендә бер ел дәвамында гариза биргән гаризалардан, шулай ук өлешчә формалаштырылган гаризалардан файдалана алу мөмкинлеге - 3 ай дәвамында.

2.16.4. Мөрәжәгать итүчеләрнең МФЦга (алга таба - язма) кабул итүгә язмасы Республика порталы, МФЦ контакт-үзәге телефоны аша башкарыла.

Мөрәжәгать итүчегә кабул итү өчен теләсә нинди буш вакытка күпфункцияле кабул итү графигының үзәгендә билгеләнгән чикләрдә язылу мөмкинлеге бирелә.

Билгеләнгән датага язылу бу дата башланганчы бер тәүлек кала тәмамлана.

Республика порталы ярдәмендә алдан язылуны гамәлгә ашыру өчен мөрәжәгать итүчегә соратып алына торган мәгълүматларны күрсәтергә кирәк, шул исәптән:

фамилиясен, исемн, атасының исемн (булган очракта);

телефон номеры;

электрон почта адресы (теләк буенча);

теләгән дата һәм кабул итү вакыты.

Мөрәжәгать итүче алдан язып куйганда хәбәр иткән белешмәләр туры килмәгән очракта, мөрәжәгать итүче шәхсән кабул иткәндә тапшырылган документларга алдан язып кую юкка чыгарыла.

Алдан язылуны башкарганда, мөрәжәгать итүчегә талонны раслау мөмкинлеге тәмин ителә. Әгәр мөрәжәгать итүче электрон почта адресын хәбәр итсә, күрсәтелгән адреска, кабул итү датасын, вакытын һәм урынын күрсәтеп, алдан язылуны раслау турында мәгълүмат жиберелә.

Алдан язылуны гамәлгә ашырганда мөрәжәгать итүче мәжбүри тәртиптә хәбәр ителә, алдан язылу кабул итүнең билгеләнгән вакытыннан соң 15 минут үткәннән соң килгән очракта юкка чыгарыла.

Мөрәжәгать итүче алдан язылудан теләсә кайсы вакытта баш тартырга хокуклы.

Россия Федерациясе норматив хокукый актлары нигезендә идентификация һәм аутентификация үтүдән тыш, мөрәжәгать итүчедән башка гамәлләр кылуны, кабул итү максатын күрсәтүне, шулай ук кабул итү өчен вакытлыча интервалның озынлыгын исәпләү өчен кирәкле белешмәләрне бирүне таләп итү тыела.

3. Административ процедураларның составы, эзлеклелеге һәм аларны үтәү тәртибенә таләпләр, шул исәптән административ процедураларны электрон рәвештә башкару үзенчәлекләре, шулай ук күп функцияле үзәкләрдә административ процедураларны башкару үзенчәлекләре

3.1. Муниципаль хезмәт күрсәткәндә гамәлләрнең эзлеклелеген тасвирлау

3.1.1. Муниципаль хезмәт күрсәтү түбәндәге процедураларны үз эченә ала:

1) мөрәжәгать итүчегә консультацияләр күрсәтү;

2) мөрәжәгать итүче тарафыннан тапшырылган документлар комплектын кабул итү һәм карау;

3) ведомствоара гарызнамәләр муниципаль хезмәт күрсәтүдә катнашучы органнарга жиберү;

4) муниципаль хезмәт нәтижәләрен әзерләү;

5) мөрәжәгать итүчегә муниципаль хезмәт нәтижәсен бирү (жиберү).

3.2. Мөрәжәгать итүчегә консультацияләр күрсәтү

3.2.1. Административ процедураны үтөү башланганчы мөрөжөгаты итүченең муниципаль хезмэт күрсөтүгө бэйле мәсьәлөләр буенча мөрөжөгате нигез булып тора.

Административ процедураны үтөү өчен җаваплы вазыйфаи зат (хезмәткәр), түбәндөгеләр тора:

- күпфункцияле үзәккә мөрөжөгаты иткәндә - КФҮ хезмәткәре;

- мөрөжөгаты итүченең Органга мөрөжөгаты итүендә - инфраструктура үсеше бүлегенең баш белгече (алга таба - консультацияләү өчен җаваплы вазыйфаи зат).

3.2.2. Мөрөжөгаты итүче муниципаль хезмәтне МФЦда шәхсән үзе һәм телефон һәм электрон почта аша күрсөтү тәртибе һәм сроклары турында консультация алырга хокуклы.

КФҮ хезмәткәре мөрөжөгаты итүчегә, шул исәптән муниципаль хезмәт алу өчен тапшырыла торган документациянең составы, формасы һәм башка мәсьәлөләр буенча консультация бирә.

Гариза бирүче муниципаль хезмәт күрсөтү тәртибе турында мәгълүматны ирекле рәвештә күпфункцияле үзәк сайтыннан <http://mfc16.tatarstan.ru> алырга мөмкин.

Әлеге пункт белән билгеләнгән административ процедуралар мөрөжөгаты итүче мөрөжөгаты иткән көнне башкарыла.

Административ процедураларны үтөү нәтижәләре булып түбәндөгеләр тора: бирелә торган документациянең составы, формасы һәм муниципаль хезмәт алу өчен кирәкле башка мәсьәлөләр буенча консультацияләр.

3.2.3. Мөрөжөгаты итүче Органга телефон һәм электрон почта аша мөрөжөгаты итәргә, шулай ук Республика порталында, Орган сайтында муниципаль хезмәт күрсөтү тәртибе һәм сроклары турында, шул исәптән муниципаль хезмәт алу өчен тапшырыла торган документация составы, формасы һәм башка мәсьәлөләр буенча консультация алырга хокуклы.

Консультирование өчен җаваплы вазыйфаи зат мөрөжөгаты итүчегә Регламентның 1.3.4 пункты таләпләре нигезендә хәбәр итә.

Әлеге пункт белән билгеләнгән административ процедуралар мөрөжөгаты кәргән көннән алып өч эш көне эчендә башкарыла.

Административ процедураларны үтөү нәтижәләре булып түбәндөгеләр тора: бирелә торган документациянең составы, формасы һәм муниципаль хезмәт алу өчен кирәкле башка мәсьәлөләр буенча консультацияләр.

3.3.

Мөрөжөгаты итүче тарафыннан тапшырылган документлар комплектын кабул итү һәм карау

3.3.1. МФЦ аша муниципаль хезмәт күрсөтү өчен документлар кабул итү яисә МФЦ ның читтән торып эш урыны.

3.3.1.1. Мөрөжөгаты итүче (мөрөжөгаты итүче вәкиле) муниципаль хезмәт күрсөтү турында гарызнамә белән МФЦга мөрөжөгаты итә һәм документларны 2.5 пункты нигезендә тапшыра. Регламент.

3.3.1.2. МФЦ хезмәткәре, гаризаларны кабул итүче:

- мөрөжөгаты предметын билгели;

- мөрөжөгаты итүченең шәхесен раслый;

- документлар бирүче затның вәкаләтләрен тикшерә;

- документларны 2.5 пунктында күрсәтелгән таләпләргә туры килүен тикшерә.

Регламент;

- МФЦ АИСКА гаризаның электрон формасын тутыра;

2.5 пунктында күрсәтелгән документларны биргәндә. кәгазь чыганакта ламент тапшырылган документларны сканлаштыра;

- МФЦ АИСтан гаризаны ача;

мөрәжәгать итүчегә тикшерүгә һәм имзалауга тапшыра;
имзалаганнан соң, МФЦ АИСТА имзаланган гаризаны сканерлый;

МФЦның АИСТА электрон формада тапшырылган документларны яки ялланган документларның электрон образларын тәкъдим итә, электрон эш формалаштыра;
имзаланган гаризаны һәм кәгазь документларның төп нөсхәләрен кире кайтара;
мөрәжәгать итүчегә документларны кабул итүдә расписка бирә.

Әлеге пункт белән билгеләнгән административ процедуралар мөрәжәгать итүче мөрәжәгать иткән көнне башкарыла.

Административ процедураларны үтәү нәтижәләре: гаризаны һәм документлар пакетын жиберүгә эзер булу.

3.3.1.3. МФЦ хезмәткәре мөрәжәгать итүчедән Органга электрон формада (электрон эшләр пакетлары составында) мөрәжәгать итүче МФЦ структур бүлекчәсенә мөрәжәгать иткән көннән бер эш көне эчендә кабул ителгән документлар пакетын жиберә.

Административ процедураларны үтәү нәтижәләре булып электрон хезмәттәшлек системасы аша Органга юнәлтелгән гариза һәм документлар пакеты (электрон эш) тора.

3.3.2. Республика порталы аша муниципаль хезмәтне электрон рәвештә күрсәтү өчен документлар кабул итү.

3.3.2.1. Гариза бирү өчен гариза бирүче электрон рәвештә түбәндәге гамәлләрне башкара:

авторизацияне үти;

электрон гариза формасын ача;

муниципаль хезмәт күрсәтү өчен кирәкле һәм мәжбүри белешмәләрен үз эченә алган электрон гариза формасын тутыра;

документларны электрон формада яисә электрон документлар образларын электрон гариза формасына беркетә (кирәк булганда);

электрон рәвештә муниципаль хезмәт күрсәтүнең шартлары һәм тәртибе белән танышу һәм килешү фактын раслый (электрон гариза формасында ризалык турында тиешле тамга куя);

хәбәр ителгән белешмәләрнең дәрәслеген раслый (электрон гариза формасында тиешле тамганы билгели);

электрон гариза жиберә (электрон гариза формасында тиешле төймөгә баса);

электрон гариза Регламентның 2.5.4 пункты таләпләре нигезендә имзалана;

электрон гариза жиберү турында хәбәр ала.

Формалаштырылган гаризаны формаль-логик тикшерү гариза бирүче тарафыннан һәр кырның электрон формасы тутырылганнан соң гамәлгә ашырыла. Тиешенчә тутырылган электрон гариза кырын ачыклаганда, мөрәжәгать итүче ачыкланган хатаның характеры һәм аны мөгълүмати хәбәр итү юлы белән турыдан-туры гаризаның электрон формасында бетерү тәртибе турында хәбәр итә.

Әлеге пункт белән билгеләнгән административ процедуралар мөрәжәгать итүче мөрәжәгать иткән көнне башкарыла.

Административ процедураларны үтәү нәтижәләре булып электрон хезмәттәшлек системасы ярдәмендә Органга юнәлтелгән электрон эш тора.

3.3.3. Документлар комплектын Орган тарафыннан карау.

3.3.3.1. Административ процедураны үтәүне башлауның нигезе булып муниципаль хезмәт күрсәтү өчен кирәкле гариза һәм башка документлар килү тора.

Административ процедураны үтәү өчен җаваплы вазыйфаи зат (хезмәткәр) инфраструктур үсеш бүлегенә баш белгече (алга таба - документлар кабул итү өчен җаваплы вазыйфаи зат):

3.3.3.2. Документлар кабул итү өчен җаваплы вазыйфаи зат, мөрәжәгать итүченең Органга гаризасы белән мөрәжәгать иткән очракта:

мөрәжәгать предметын билгели;

мөрәжәгать итүченең шәхесен билгели;

документлар бирүче затның вәкаләтләрен тикшерә;

документларның Регламентның 2.5 пунктында күрсәтелгән таләпләргә туры килүен тикшерә, тапшырылган документларның билгеләнгән таләпләргә туры килүен тикшерә (документларның күчermәләрен тиешенчә рәсмиләштерә, документларда ассызыклаулар, өстәп язулар, сызылган сүзләр һәм әйтелмәгән башка төзәтүләр булмау);

дәүләт һәм муниципаль хезмәтләр күрсәтү өчен билгеләнгән автоматлаштырылган мәгълүмат системасында гаризаның электрон формасын тутыра;

кәгазь чыганакта Регламентның 2.5 пунктында күрсәтелгән документларны тапшырганда, тапшырылган документларны сканировкалай;

гаризаны ача;

мөрәжәгать итүчегә тикшерүгә һәм имзалауга тапшыра;

имза салынганнан соң имзаланган белдерүне сканировать итә;

дәүләт һәм муниципаль хезмәтләр күрсәтү өчен билгеләнгән автоматлаштырылган мәгълүмат системасына электрон рәвештә яисә сканлаштырылган документларның электрон рәвешләрендә тапшырылган документларны кертә, электрон эш формалаштыра;

имзаланган гаризаны һәм кәгазь документларның төп нөсхәләрен мөрәжәгать итүчегә кайтара;

мөрәжәгать итүчегә документларны кабул итүдә расписка бирә.

Документларны кабул итүне кире кагу өчен нигезләр булган очракта, документларны кабул итү өчен җаваплы вазыйфаи зат мөрәжәгать итүчегә гаризаны кабул итү өчен каршылыклар барлыгы турында хәбәр итә һәм документларны кабул итүдән баш тарту өчен ачыкланган нигезләрнең эчтәлеген аңлатып, документларны аңа кайтара.

3.3.3.3. Документлар кабул итү өчен җаваплы вазыйфаи зат, документлар каралуга кергәннән соң:

Гаризага эш номенклатурасы нигезендә номер һәм "Документларны тикшерү" статусы бирелә, бу Республика порталының шәхси кабинетында чагыла;

электрон эшләрне, шул исәптән мөрәжәгать итүче тарафыннан бирелгән документларны электрон рәвештә һәм документларның электрон рәвешләрен өйрәнә;

документларның комплектлылыгын, электрон үрнәкләрнең укылышын тикшерә;

Бердәм порталга мөрәжәгать итү юлы белән (мөрәжәгать итүче көчәйтелгән квалификацияле электрон имза белән имзаланган электрон документлар тапшырылган очракта) электрон имзаның чынбарлык шартлары үтәлешен тикшерә.

Регламентның 2.7.1 пунктында каралган нигезләр булганда, муниципаль хезмәт күрсәтү өчен кирәкле документларны кабул итүдән баш тарту турында карар проектын эзерли.

Әгәр көчәйтелгән квалификацияле электрон имзаны тикшерү нәтижәсендә аның чынбарлык шартларының үтәлмәве ачыкланса, баш тарту турында карар проекты 63-ФЗ номерлы Федераль законның 11 статьясы пунктларын үз эченә алырга тиеш, алар аны кабул итү өчен нигез булып тора.

муниципаль хезмәт күрсәтү өчен кирәкле документларны кабул итүдән баш тарту турында карар проекты, баш тартуның сәбәпләрен күрсәтеп (муниципаль хезмәт күрсәтү өчен кирәкле документларны кабул итүдән баш тарту өчен нигезләр мондый документларга карата билгеләнгән таләпләрне бозуга бәйле булган очракта, документларны кабул итүдән баш тарту өчен нигезләрдә документлар (мәгълүмат, белешмәләр) исеме турында мәгълүмат булырга тиеш, алар тапшырылмаган, дәрәс

булмаган һәм (яисә) каршылыклы белешмәләр, билгеләнгән таләпләрне бозып тутырылган очракта), билгеләнгән тәртиптә электрон документлар әйләнеше системасы аша килештерүгә җибәрелә.

Муниципаль хезмәт күрсәтү өчен кирәкле документларны кабул итүдән баш тарту турындагы карар проекты килештерү 3.5.3 пунктында каралган тәртиптә гамәлгә ашырыла. Регламент.

Регламентның 2.7.1 пунктында каралган документларны кабул итүдән баш тарту өчен нигезләр булмаган очракта, документларны кабул итү өчен җаваплы вазыйфаи зат гариза кәргән көннән алып бер эш көне эчендә мөрәҗәгать итүчегә гаризада күрсәтелгән ысул белән хәбәр итә, гаризаның теркәү номерын, гаризаның гаризаны алу датасын, аңа тапшырылган документларның исемнәре исемлеген, муниципаль хезмәт нәтижәсен алу датасын үз эченә алган гариза керү турында хәбәр итә.

3.3.3.4. Регламентның 3.3.1, 3.3.3.3.3.3 пунктларында күрсәтелгән процедураларны үтәү, техник мөмкинлек булганда, дәүләт һәм муниципаль хезмәтләр күрсәтү өчен билгеләнгән автоматлаштырылган мәгълүмат системасын кулланып, автоматик режимда гамәлгә ашырыла.

3.3.3.5. Регламентның 3.3.3 пункты белән билгеләнгән административ процедуралар карау өчен гариза кәргән көннән бер эш көне эчендә башкарыла.

Административ процедураларны үтәү нәтижәләре булып түбәндәгеләр тора: карау өчен кабул ителгән документлар комплекты яисә муниципаль хезмәт күрсәтү өчен кирәкле документларны кабул итүдән баш тарту турында карар проекты.

3.4. Ведомствоара гарызнамәләрне муниципаль хезмәт күрсәтүдә катнашучы органнарга җибәрү

3.4.1. . Административ процедураны үтәү өчен нигез булып, мөрәҗәгать итүчедән кабул ителгән документларны кабул итү өчен җаваплы вазыйфаи зат (хезмәткәр) административ процедураны үтәүгә вәкаләтле вазыйфаи зат (хезмәткәр) тарафыннан документлар алу тора.

Административ процедураны үтәү өчен җаваплы вазыйфаи зат (хезмәткәр) булып тора _____/вазыйфаи зат турында белешмәләр күрсәтелә/ (алга таба - ведомствоара гарызнамәләр юнәлеше өчен җаваплы вазыйфаи зат).

3.4.2. Ведомствоара гарызнамәләр юнәлеше өчен җаваплы вазыйфаи зат документларны һәм белешмәләрне Регламентның 2.6.1 пунктында каралган белешмәләрне бирү турында ведомствоара электрон хезмәттәшлек системасы ярдәмендә (техник мөмкинлек булмаганда - башка ысуллар белән) электрон рәвештә формалаштыра һәм җибәрә.

Әлеге пункт белән билгеләнгән административ процедуралар карау өчен гариза кабул ителгән көнне башкарыла.

Административ процедураларның башкарылу нәтижәләре: хакимият органнарына һәм (яисә) хакимият органнарына буйсынучы оешмаларга юлланган мөрәҗәгатьләр.

3.4.3. Ведомствоара электрон хезмәттәшлек системасы аша килгән гарызнамәләр нигезендә белешмәләр китерүчеләр белгечләре соратып алынган документларны (мәгълүматны) бирәләр яисә муниципаль хезмәт күрсәтү өчен кирәкле мәгълүматны һәм (яисә) документларны булмау турында хәбәрнамәләр җибәрәләр (алга таба - баш тарту турында хәбәрнамә).

Әлеге пункт белән билгеләнгән административ процедуралар түбәндәге срокларда башкарыла:

Росреестр белгечләре тарафыннан җибәрелә торган документлар (белешмәләр) буенча - өч эш көненнән артык түгел;

калган тээмин итүчелэр буенча-органга яки оешмага ведомствоара запрос килгән көннән биш көн эчендә, әгәр ведомствоара сорауга жавап әзерләү һәм жибәрүнең башка сроклары федераль законнарда, Россия Федерациясе Хөкүмәтенең хокукий актларында һәм федераль законнар нигезендә кабул ителгән Татарстан Республикасының норматив хокукий актларында билгеләнмәсә.

Административ процедураларны үтәү нәтижәләре түбәндәгеләрдән гыйбарәт: муниципаль хезмәт күрсәтү өчен кирәкле документлар (белешмәләр), яисә ведомствоара гарызнамәләр юнәлеше өчен җаваплы вазыйфаи затка жибәрелгән баш тарту турында хәбәрнамә.

3.4.4. Ведомствоара гарызнамәләр юнәлеше өчен җаваплы вазыйфаи зат:

ведомствоара электрон хезмәттәшлек системасы аша муниципаль хезмәт күрсәтү өчен кирәкле документларны (белешмәләрне) ала йә документ һәм (яисә) мәгълүмат булмаганда баш тарту турында хәбәрнамә;

2.7.1 пунктында каралган нигезләр булганда. Муниципаль хезмәт күрсәтү өчен кирәкле документларны кабул итүдән баш тарту турында карар проектын регламентта төзи.

муниципаль хезмәт күрсәтү өчен кирәкле документларны кабул итүдән баш тарту турында карар проектын, баш тартуның сәбәпләрен күрсәтеп (муниципаль хезмәт күрсәтү өчен кирәкле документларны кабул итүдән баш тарту өчен нигезләр мондый документларга карата билгеләнгән таләпләрне бозуга бәйлә булган очракта, документларны кабул итүдән баш тарту өчен нигезләрдә документлар (мәгълүмат, белешмәләр) исеме турында мәгълүмат булырга тиеш, алар тапшырылмаган, дәрәҗә булмаган һәм (яисә) каршылыклы белешмәләр, билгеләнгән таләпләрне бозып тугырылган очракта), билгеләнгән тәртиптә электрон документлар әйләнеше системасы аша килештерүгә жибәрелә.

Муниципаль хезмәт күрсәтү өчен кирәкле документларны кабул итүдән баш тарту турындагы карар проектын килештерү 3.5.3 пунктында каралган тәртиптә гамәлгә ашырыла. Регламент.

Өлеге пункт белән билгеләнгән административ процедуралар бер эш көне дэвамында башкарыла.

Административ процедураларны үтәү нәтижәләре түбәндәгеләрдән гыйбарәт: муниципаль хезмәт күрсәтү өчен кирәкле документлар (белешмәләр), яисә ведомствоара гарызнамәләр юнәлеше өчен җаваплы вазыйфаи затка жибәрелгән баш тарту турында хәбәрнамә, муниципаль хезмәт күрсәтү өчен кирәкле документларны кабул итүдән баш тарту турында карар проектын.

3.4.5. Регламентның 3.4.2, 3.4.4, 3.4.5 пунктларында күрсәтелгән процедураларны үтәү, техник мөмкинлек булганда, дәүләт һәм муниципаль хезмәтләр күрсәтү өчен билгеләнгән автоматлаштырылган мәгълүмат системасын, шул исәптән гаризаны Регламентның 2.13 пункты нигезендә теркәгән мизгелдән файдаланып, автоматик режимда гамәлгә ашырыла.

3.4.6. Регламентның 3.4 пунктында күрсәтелгән административ процедураларны үтәүнең максималь срогы алты эш көне тәшкил итә.

3.5. Муниципаль хезмәт нәтижәләрен әзерләү

3.5.1. Административ процедураны үтәүне башлап жибәрүгә ведомствоара гарызнамәләр, муниципаль хезмәт күрсәтү өчен кирәкле документлар (белешмәләр) жибәрү өчен җаваплы вазыйфаи заттан керү нигез булып тора.

Административ процедураны үтәү өчен җаваплы вазыйфаи зат булып инфраструктур үсеш бүлегенең баш белгече (алга таба - муниципаль хезмәт күрсәтү нәтижәсен әзерләү өчен җаваплы вазыйфаи зат) тора.

3.5.2. Муниципаль хезмэт күрсәтү нәтижәсен эзерләү өчен җаваплы вазыйфаи зат:

муниципаль хезмэт күрсәтү өчен кирәкле документларның формалаштырылган комплектын карый;

Регламентның 2.8.2 пунктында күрсәтелгән муниципаль хезмэт күрсәтүдән баш тарту нигезләре ачкыланганда, муниципаль хезмэт күрсәтүдән баш тарту турында карар проектын эзерли;

Регламентның 2.8.2 пунктында каралган муниципаль хезмэт күрсәтүдән баш тарту өчен нигезләр булмаган очракта, муниципаль хезмэт күрсәтү өчен кирәкле документларны карау йомгалары буенча Регламентның 2.3.1 пунктының 1 пунктчасы нигезендә муниципаль хезмэт күрсәтү нәтижәләре проектын эзерли;

муниципаль хезмэт күрсәтүнең эзерләнгән проектын билгеләнгән тәртиптә электрон документлар әйләнеше системасы ярдәмендә килештерүгә җибәрә.

Әлеге пункт белән билгеләнгән административ процедуралар ике эш көне дәвамында башкарыла.

Административ процедураларны үтәү нәтижәләре булып түбәндәгеләр тора: муниципаль хезмэт күрсәтүдән баш тарту турында карар проектын, мәгълүмат тактасын урнаштыру дизайн-проектын килештерү проектын.

3.5.3. Муниципаль хезмэт күрсәтү өчен кирәкле документларны, муниципаль хезмэт күрсәтү нәтижәләре проектын (алга таба - документлар проектлары) кабул итүдән баш тарту турында карар проектын килештерү һәм имзалау муниципаль хезмэт нәтижәсен эзерләү өчен җаваплы структур бүлекчә җитәкчесе, Орган җитәкчесе урынбасары, Орган җитәкчесе тарафыннан башкарыла.

Кисәтүләр булган документларның эзерләнгән проектлары муниципаль хезмэт нәтижәсен эзерләү өчен җаваплы затка эшләп бетерүгә кайтарыла. Кисәтүләр бетерелгәннән соң, документлар проектлары килештерү һәм имзалау өчен кабат тапшырыла.

Документлар проектларын караганда Орган җитәкчесе Регламентның вазыйфаи затлары тарафыннан административ процедураларны башкару сроклары, аларның эзлеклелеге һәм тулылыгы, Органның вәкаләтле вазыйфаи затлары тарафыннан электрон документ әйләнеше системасында килештерүләр булу өлешендә башкарылуын тикшерә.

Административ процедураларны үтәү сроклары, аларның эзлеклелеге һәм тулылыгы өлешендә хокук бозулар ачкыланган очракта, Орган җитәкчесе Регламентның 4.3 пункты нигезендә хокук бозуларга юл куйган затларны җаваплылыкка тартырга тәкъдим итә.

Әлеге пункт белән билгеләнгән административ процедуралар ике эш көне дәвамында башкарыла.

Административ процедураларны үтәү нәтижәләре түбәндәгеләрдән гыйбарәт: муниципаль хезмэт күрсәтү өчен кирәкле документларны кабул итүдән баш тарту турындагы карар, муниципаль хезмэт күрсәтүдән баш тарту турындагы карар, мәгълүмати вывескалар урнаштыру дизайн-проектын килештерү.

3.5.4. 3.5.2 - 3.5.3 пунктларында күрсәтелгән процедураларны үтәү. Регламент, техник мөмкинлек булганда, дәүләт һәм муниципаль хезмәтләр күрсәтү өчен билгеләнгән автоматлаштырылган мәгълүмат системасын кулланып, автоматлаштырылган режимда гамәлгә ашырыла.

3.5 пунктында күрсәтелгән административ процедураларны үтәүнең максималь срогы. Регламент дүрт эш көнен тәшкил итә.

3.6. Мөрәҗәгать итүчегә муниципаль хезмэт нәтижәсен бирү (юллама)

3.6.1. Административ процедураны башкара башлауның нигезе - административ процедураны үтәү өчен җаваплы вазыйфаи зат муниципаль хезмәт күрсәтүне раслый торган документны алу.

Административ процедураны үтәү өчен җаваплы вазыйфаи зат, инфраструктур үсеш бүлегенең баш белгече (алга таба - документлар бирү (жибәрү) өчен җаваплы вазыйфаи зат).

3.6.2. Документлар бирү (юнәлеше) өчен җаваплы вазыйфаи зат:

дәүләт һәм муниципаль хезмәтләр күрсәтү өчен билгеләнгән автоматлаштырылган мәгълүмат системасы документларын һәм (яисә) шөһәр төзелеше эшчәнлеген тәэмин итүнең дәүләт мәгълүмат системасын алып бару барышында муниципаль хезмәт күрсәтү нәтижәләре турында белешмәләрне теркәүне һәм кертүне тәэмин итә;

Мөрәҗәгать итүчегә (аның вәкиленә) гаризада күрсәтелгән ысул белән муниципаль хезмәт күрсәтү нәтижәсендә һәм Органда яисә МФЦ да муниципаль хезмәт күрсәтү нәтижәсен алу мөмкинлеге турында хәбәр итә.

Процедураларны үтәү техник мөмкинлек булганда дәүләт һәм муниципаль хезмәтләр күрсәтү өчен билгеләнгән автоматлаштырылган мәгълүмат системасын кулланып, автоматлаштырылган режимда гамәлгә ашырыла.

Әлеге пункт белән билгеләнгән административ процедуралар Орган (Орган) вәкаләтле вазыйфаи заты муниципаль хезмәт күрсәтүне (бирүдән баш тартуны) раслый торган документка кул куйган көннән алып бер эш көне эчендә башкарыла.

Административ процедураларны үтәү нәтижәләре түбәндәгеләрдән гыйбарәт: муниципаль хезмәтне мәгълүмати системаларда күрсәтү нәтижәсендә белешмәләрне урнаштыру, муниципаль хезмәт күрсәтү нәтижәсендә гариза бирүчегә (аның вәкиленә) хәбәр итү һәм аны алу ысуллары.

3.6.3. Муниципаль хезмәт күрсәтү нәтижәсен бирү тәртибе:

3.6.3.1. Мөрәҗәгать итүче муниципаль хезмәт нәтижәсен сорап МФЦга мөрәҗәгать иткәндә, МФЦ хезмәткәре мөрәҗәгать итүчегә электрон документның кәгазьдәгә нөсхәсе рәвешендә муниципаль хезмәт нәтижәсен бирә. Мөрәҗәгать итүче таләбе буенча кәгазьдә электрон документның нөсхәсе белән бергә аңа электрон документның нөсхәсе аны төшерү кәгазенә яздыру юлы белән бирелергә мөмкин.

Әлеге пункт белән билгеләнә торган административ процедуралар мөрәҗәгать итүче килгән көнне МФЦ эше регламентында билгеләнгән срокларда чират тәртибендә башкарыла.

Административ процедураларны үтәү нәтижәләре булып түбәндәгеләр тора: МФЦның АИСТА муниципаль хезмәт күрсәтү нәтижәсен бирү фактын теркәү, мөрәҗәгать итүчегә бирелгән муниципаль хезмәт күрсәтү нәтижәсе.

3.6.3.2. Мөрәҗәгать итүченең муниципаль хезмәт нәтижәсен сорап Республика порталы аша мөрәҗәгать итүендә, мөрәҗәгать итүченең шәхси кабинетына автомат рәвештә муниципаль хезмәт күрсәтү нәтижәсе булган, Орган (Орган) вәкаләтле вазыйфаи затының көчәйтелгән квалификацияле электрон имзасы куелган документның электрон образы жибәрелә.

Әлеге пункт белән билгеләнә торган административ процедуралар Орган (Орган) вәкаләтле вазыйфаи заты муниципаль хезмәт күрсәтүне (бирүдән баш тартуны) раслый торган документны имзалару көнендә башкарыла.

Административ процедураларны үтәү нәтижәләре: мөрәҗәгать итүчегә республика порталынан файдаланып муниципаль хезмәт күрсәтүне раслый торган документ юллау (бирү) булып тора (шул исәптән муниципаль хезмәт күрсәтүдән баш тарту).

3.6.3.3. Мөрәҗәгать итүчене Органга муниципаль хезмәт нәтижәсен сорап мөрәҗәгать иткәндә, документларны бирү (жибәрү) өчен җаваплы вазыйфаи зат мөрәҗәгать итүчегә муниципаль хезмәт нәтижәсен бирә. Мөрәҗәгать итүче таләбе

буенча кәгазьдә электрон документның нөсхәсе белән бергә аңа электрон документның нөсхәсе аны төшерү кәгазенә яздыру юлы белән бирелергә мөмкин.

Әлеге пункт белән билгеләнә торган административ процедуралар мөрәжәгать итүченең Органның эчке хезмәт тәртибе кагыйдәләрендә билгеләнгән срокларда килүе тәртибдә башкарыла.

Административ процедураларның башкарылу нәтижәсе: дәүләт һәм муниципаль хезмәтләр күрсәтү өчен билгеләнгән автоматлаштырылган мәгълүмат системасында муниципаль хезмәт күрсәтү нәтижәсен бирү фактын теркәү.

3.7. Техник хаталарны төзәтү

3.7.1. Муниципаль хезмәт нәтижәсе булган документта техник хата ачыкланган очракта, мөрәжәгать итүче Органга жибәрә:

техник хатаны төзәтү турында гариза (әлеге Регламентка 5 нче кушымта);

мөрәжәгать итүчегә техник хатасы булган муниципаль хезмәт күрсәтү нәтижәсе буларак бирелгән документ;

техник хаталар булуны дәлилләүче юридик көчкә ия документлар.

Техник хатаны төзәтү турында гариза муниципаль хезмәт нәтижәсе булган документта күрсәтелгән белешмәләрдә мөрәжәгать итүче (вәкаләтле вәкил) тарафыннан почта аша (шул исәптән электрон почта аша), яисә Республика порталы яки МФЦ аша тапшырыла.

3.7.2. Документлар кабул итү өчен җаваплы вазыйфаи зат техник хатаны төзәтү турында гариза кабул итә, кушымта итеп бирелгән документлар белән гаризаны терки һәм аларны документларны эшкәртү өчен җаваплы вазифаи затка тапшыра.

Әлеге пункт белән билгеләнгән административ процедуралар гаризаны теркәү датасыннан бер эш көне эчендә башкарыла.

Административ процедураларны үтәү нәтижәләре булып түбәндәгеләр тора: кабул ителгән һәм теркәлгән гариза документларны эшкәртү өчен җаваплы вазыйфаи затка карауга юнәлтелгән.

3.7.3. Документларны эшкәртүгә җаваплы вазыйфаи зат документларны карый һәм муниципаль хезмәт күрсәтү нәтижәсе булган документка төзәтмәләр керту максатларында Регламентның 3.5 пункттында каралган процедураларны гамәлгә ашыра һәм мөрәжәгать итүчегә (вәкаләтле вәкилгә) техник хата булган документның оригиналын төшереп калдыру өчен шәхсән үзе имза сала яисә мөрәжәгать итүчегә техник хата булган документның Оригиналлына (электрон почта ярдәмендә) документ алу мөмкинлеге турында хат жибәрә.

Әлеге пункт белән билгеләнгән административ процедуралар техник хата ачыкланганнан соң яки теләсә кайсы кызыксынган заттан жибәрелгән хата турында гариза алганнан соң ике эш көне дәвамында башкарыла.

Административ процедураларны үтәү нәтижәләре: мөрәжәгать итүчегә бирелгән (юнәлешле) документ.

4. Муниципаль хезмәт күрсәтүне контрольдә тоту тәртибе һәм формалары

4.1. Җаваплы вазыйфаи затларның муниципаль хезмәт күрсәтүгә таләпләрне билгели торган Регламент һәм башка норматив хокукый актлар нигезләмәләрен үтәвен һәм үтәвен ағымдагы контрольдә тотуны гамәлгә ашыру тәртибе, шулай ук алар тарафыннан карарлар кабул итү

Муниципаль хезмәт күрсәтүнең тулылыгын һәм сыйфатын контрольдә тоту гариза бирүчеләрнең хокукларын бозу очракларын ачыклауны һәм бетерүне, муниципаль хезмәт күрсәтү процедураларының үтәлешен тикшерүне, җирле үзидарә

органнарындагы вазифаи затларның кылынган (кылынмаган) гамәлләренә карата карарлар әзерләүне үз эченә ала.

Административ процедураларның үтәлешен контрольдә тоту формаларына түбәндәгеләр керә:

1) муниципаль хезмәт күрсәтү документлары проектларын тикшерү һәм килештерү;

2) эш алып баруны билгеләнгән тәртиптә тикшерү;

3) муниципаль хезмәт күрсәтү процедураларының үтәлеше буенча билгеләнгән тәртиптә контроль тикшерүләр үткөрү.

Агымдагы контроль максатларында электрон мәгълүматлар базасында булган белешмәләр, хезмәт корреспонденциясе, административ процедураларны үтәүче вазифаи затларның телдән һәм язма мәгълүматы, тиешле документларны исәпкә алу журналлары һәм башка белешмәләр файдаланыла.

Муниципаль хезмәт күрсәткәндә һәм жирле үзидарә органы житәкчесенә карарлар кабул иткәндә гамәлләрнең башкарылуын тикшереп тору өчен муниципаль хезмәт күрсәтү нәтижәләре турында белешмә бирелә.

Срокларны, административ процедураларны бозу очраklары, аларның эзлеклелеге һәм аларны карап тоту сәбәпләре турында вазифаи затлар муниципаль хезмәт күрсәтүче орган житәкчесенә кичекмәстән хәбәр итәләр, шулай ук хокук бозуларны бетерү буенча ашыгыч чаралар күрәләр.

Муниципаль хезмәт күрсәтү буенча административ процедураларда билгеләнгән гамәлләрнең эзлеклелеге үтәлешенә агымдагы контроль муниципаль хезмәт күрсәтү эшен оештыруга җаваплы жирле үзидарә органы житәкчесе урынбасары, муниципаль хезмәт күрсәтү эшен оештыручы бүлек башлыгы тарафыннан гамәлгә ашырыла.

Агымдагы контрольне гамәлгә ашыручы вазифаи затлар исемлегенә жирле үзидарә органының структур бүлекчәләре турындагы нигезләмәләр һәм вазифаи регламентлар белән билгеләнә.

4.2. Муниципаль хезмәт күрсәтүнең тулылыгы һәм сыйфаты буенча планлы һәм планнан тыш тикшерүләренә гамәлгә ашыру тәртибе һәм чоры, шул исәптән муниципаль хезмәт күрсәтүнең тулылыгын һәм сыйфатын тикшереп тору тәртибе һәм рәвешләре

Контроль тикшерүләр планлы (жирле үзидарә органының ярты еллык яки еллык эш планнары нигезендә башкарыла) һәм планнан тыш булырга мөмкин. Тикшерүләр барышында муниципаль хезмәт күрсәтү белән бәйле барлык мәсьәләләр (комплекслы тикшерүләр) яки гариза бирүченең конкрет мөрәҗәгатендәге мәсьәләләр карап тикшерелергә мөмкин.

4.3. Муниципаль хезмәт күрсәтүче органның вазифаи затларының муниципаль хезмәт күрсәтү барышында алар кабул итә торган (гамәлгә яраксыз) карарлары һәм гамәлләре (гамәл кылмавы) өчен җаваплылыгы

Үткәрелгән тикшерү нәтижәләре буенча гариза бирүчеләрнең хокукларын бозу очраklары ачыкланганда, гаепле затлар Россия Федерациясе законнары нигезендә җаваплылыкка тартыла.

Жирле үзидарә органы житәкчесе белдерүләренә вакытында тикшермәгән өчен җаваплы.

Жирле үзидарә органының структур бүлекчәсе житәкчесе (житәкчесе урынбасары) Регламентның 3 бүлегендә күрсәтелгән административ гамәлләрне вакытында һәм (яисә) тиешенчә үтәмәгән өчен җаваплы.

Вазифаи затлар һәм башка муниципаль хезмәткәрләр муниципаль хезмәт күрсәтү барышында кабул ителә (башкарыла) торган карарлар һәм кылына (кылынмый) торган гамәлләр өчен законда билгеләнгән тәртиптә җаваплы.

4.4. Муниципаль хезмәт күрсәтүне тикшереп тору тәртибенә һәм рәвешләренә таләпләрне характерлаучы нигезләмәләр, шул исәптән гражданның, аларның берләшмәләре һәм оешмалары ягыннан

Муниципаль хезмәт күрсәтүне гражданның, аларның берләшмәләре һәм оешмалары ягыннан тикшереп тору муниципаль хезмәт күрсәткәндә җирле үзидарә органы эшчәнлегенең ачыклығы, муниципаль хезмәт күрсәтү тәртибе турында тулы, актуаль һәм ышанычлы мәгълүмат алу һәм муниципаль хезмәт күрсәтү процессында мөрәҗәгатьләрне (шикаятьләрне) судка кадәр карау мөмкинлеге ярдәмендә гамәлгә ашырыла.

5. 210-ФЗ номерлы Федераль законның 16 статьясындагы 1 өлешендә күрсәтелгән дәүләт һәм муниципаль хезмәтләр күрсәтүнең күпфункцияле үзеге, оешмаларның, шулай ук аларның вазифаи затларының, муниципаль хезмәткәрләрнең, хезмәткәрләренең карарларына һәм гамәлләренә (гамәл кылмавына) карата судка кадәр (судтан тыш) тәртип

5.1. Мөрәҗәгать итүчеләр муниципаль хезмәтне күрсәтүче органның, муниципаль хезмәтне күрсәтүче органның вазифаи затының, муниципаль хезмәткәрнең, муниципаль хезмәтне күрсәтүче орган җитәкчесе, күпфункцияле үзәк хезмәткәре, күпфункцияле үзәк хезмәткәре, 210-ФЗ номерлы Федераль законның 16 статьясындагы 1.1 өлешендә каралган күпфункцияле үзәк, оешмалар, шулай ук аларның хезмәткәрләре карарларына һәм гамәлләренә (гамәл кылмавына) судка кадәр шикаять белдерү хокукына ия.

Гариза бирүче шул исәптән түбәндәге очракларда шикаять белән мөрәҗәгать итә ала:

1) муниципаль хезмәт күрсәтү турында гарызнамәне, 210-ФЗ номерлы Федераль законның 15.1 статьясында күрсәтелгән гарызнамәне теркәү срогын бозу;

2) муниципаль хезмәт күрсәтү срогын бозу. Күрсәтелгән очракта мөрәҗәгать итүче тарафыннан күпфункцияле үзәкнең карарларына һәм гамәлләренә (гамәл кылмавына) карата судка кадәр (судтан тыш) шикаять белдерү, күпфункцияле үзәк хезмәткәренә карата шикаять белдерелә торган күпфункцияле үзәккә 210-ФЗ номерлы Федераль законның 16 статьясындагы 1.3 өлеше белән билгеләнгән тәртиптә тиешле муниципаль хезмәтләр күрсәтү йөкләнгән очракта мөмкин;

3) мөрәҗәгать итүчедән муниципаль хезмәт күрсәтү өчен Россия Федерациясенең норматив хокукый актларында, Татарстан Республикасының норматив хокукый актларында, муниципаль хокукый актларда тапшырылмаган яисә гамәлгә ашырылмаган документларны яисә мәгълүматны таләп итү яисә гамәлгә ашыру;

4) муниципаль хезмәт күрсәтү өчен Россия Федерациясе норматив хокукый актларында, Татарстан Республикасы норматив хокукый актларында, муниципаль хокукый актларда каралган документларны мөрәҗәгать итүчедән кабул итүдән баш тарту;

5) федераль законнарда һәм алар нигезендә кабул ителгән Россия Федерациясенең башка норматив хокукый актларында, Татарстан Республикасы законнарында һәм башка норматив хокукый актларында, муниципаль хокукый актларда баш тарту нигезләре каралмаган булса, муниципаль хезмәт күрсәтүдән баш тарту. Күрсәтелгән очракта мөрәҗәгать итүче тарафыннан күпфункцияле үзәкнең

карарларына һәм гамәлләренә (гамәл кылмавына) карата судка кадәр (судтан тыш) шикаять белдерү, күпфункцияле үзәк хезмәткәренә карата шикаять белдерелә торган күпфункцияле үзәккә 210-ФЗ номерлы Федераль законның 16 статьясындагы 1.3 өлеше белән билгеләнгән тәртиптә тиешле муниципаль хезмәтләр күрсәтү йөкләнгән очракта мөмкин;

6) муниципаль хезмәт күрсәткәндә мөрәжәгать итүчедән Россия Федерациясенең норматив хокукый актларында, Татарстан Республикасының норматив хокукый актларында, муниципаль хокукый актларда каралмаган түләү таләп ителгәндә;

7) муниципаль хезмәт күрсәтүче орган, муниципаль хезмәт күрсәтүче органның вазыйфаи заты, күпфункцияле үзәк хезмәткәре, 210-ФЗ номерлы Федераль законның 16 статьясындагы 1.1 өлешендә каралган күпфункцияле үзәк хезмәткәре, оешмалар яисә аларның хезмәткәрләренең муниципаль хезмәт күрсәтү нәтижәсендә бирелгән документларда жибәрелгән басма хаталарын һәм хаталарын төзәтүдән баш тартуы йә мондый төзәтүләрнең билгеләнгән срогын бозу. Күрсәтелгән очракта мөрәжәгать итүче тарафыннан күпфункцияле үзәкнең карарларына һәм гамәлләренә (гамәл кылмавына) карата судка кадәр (судтан тыш) шикаять белдерү, күпфункцияле үзәк хезмәткәренә карата шикаять белдерелә торган күпфункцияле үзәккә 210-ФЗ номерлы Федераль законның 16 статьясындагы 1.3 өлеше белән билгеләнгән тәртиптә тиешле муниципаль хезмәтләр күрсәтү йөкләнгән очракта мөмкин;

8) муниципаль хезмәт күрсәтү нәтижәләре буенча документлар бирү вакытын яки тәртибен бозу;

9) туктатып тору нигезләре федераль законнарда һәм алар нигезендә кабул ителгән Россия Федерациясенең бүтән норматив хокукый актларында, Татарстан Республикасы законнарында һәм башка норматив хокукый актларында, муниципаль хокукый актларда каралмаган булса, муниципаль хезмәт күрсәтүне туктатып тору. Күрсәтелгән очракта мөрәжәгать итүче тарафыннан күпфункцияле үзәкнең карарларына һәм гамәлләренә (гамәл кылмавына) карата судка кадәр (судтан тыш) шикаять белдерү, күпфункцияле үзәк хезмәткәренә карата шикаять белдерелә торган күпфункцияле үзәккә 210-ФЗ номерлы Федераль законның 16 статьясындагы 1.3 өлеше белән билгеләнгән тәртиптә тиешле муниципаль хезмәт күрсәтүләр йөкләнгән очракта мөмкин.

10) мөрәжәгать итүченең муниципаль хезмәт күрсәткәндә, муниципаль хезмәт күрсәтү өчен кирәкле документларны кабул итүдән баш тартканда яисә муниципаль хезмәт күрсәтүдә, № 210-ФЗ Федераль законның 7 статьясындагы 1 өлешенең 4 пунктында каралган очрактардан тыш, документларның булмавы һәм (яисә) дәрәҗәле күрсәтелмәгән документларның яисә белешмәләренең таләбе. Күрсәтелгән очракта мөрәжәгать итүче тарафыннан күпфункцияле үзәкнең карарларына һәм гамәлләренә (гамәл кылмавына) карата судка кадәр (судтан тыш) шикаять белдерү, күпфункцияле үзәк хезмәткәренә карата шикаять белдерелә торган күпфункцияле үзәккә 210-ФЗ номерлы Федераль законның 16 статьясындагы 1.3 өлеше белән билгеләнгән тәртиптә тиешле муниципаль хезмәт күрсәтүләр йөкләнгән очракта мөмкин.

5.2. Шикаять язма рәвештә кәгазь чыганакта, электрон рәвештә муниципаль хезмәтне күрсәтүче органга, күпфункцияле үзәкне гамәлгә куючы (алга таба - күпфункцияле үзәкне гамәлгә куючы) дәүләт хакимиятенең тиешле органына, шулай ук 210-ФЗ номерлы Федераль законның 16 статьясындагы 1.1 өлешендә каралган оешмаларга тапшырыла. Муниципаль хезмәтне күрсәтүче орган житәкчесенең карарларына һәм гамәлләренә (гамәл кылмавына) шикаятьләр югарырак органга (ул булган очракта) бирелә йә ул булмаган очракта турыдан-туры муниципаль хезмәтне күрсәтүче орган житәкчесе тарафыннан карала. Күп функцияле үзәк хезмәткәре карарларына һәм гамәлләренә (гамәл кылмавына) карата шикаятьләр шушы күпфункцияле үзәк житәкчесенә бирелә. Күпфункцияле үзәкнең карарларына һәм

гамәлләренә (гамәл кылмавына) шикаятьләр күпфункцияле үзәкне оештыручыга яисә Татарстан Республикасының норматив хокукый акты белән вәкаләтле вазыйфаи затка тапшырыла. 210-ФЗ номерлы Федераль законның 16 статьясындагы 1.1 өлешендә каралган оешмалар хезмәткәрләренә карарларына һәм гамәлләренә (гамәл кылмавына) карата шикаятьләр әлеге оешмалар житәкчеләренә бирелә.

Муниципаль хезмәт күрсәтүче органның, муниципаль хезмәт күрсәтүче органның, муниципаль хезмәткәрнең, муниципаль хезмәт күрсәтүче орган житәкчесенең карарларына һәм гамәлләренә (гамәл кылмавына) карата шикаять почта аша, күпфункцияле үзәк аша, «Интернет» мәгълүмат-телекоммуникация челтәреннән, муниципаль хезмәтне күрсәтүче органның рәсми сайтынан, Бердәм порталдан яисә Республика порталынан, судка шикаять бирүнең мәгълүмати системасыннан файдаланып жибәрелергә мөмкин, шулай ук мөрәжәгать итүчене шәхсән кабул иткәндә кабул ителергә мөмкин. Күпфункцияле үзәкнең карарларына һәм гамәлләренә (гамәл кылмавына) карата шикаять почта аша, «Интернет» мәгълүмат-телекоммуникация челтәреннән, күпфункцияле үзәкнең, Бердәм порталның яисә Республика порталының рәсми сайтынан, судка шикаять бирүнең мәгълүмат системасы аша жибәрелергә мөмкин, шулай ук мөрәжәгать итүчене шәхсән кабул иткәндә кабул ителергә мөмкин. 210-ФЗ номерлы Федераль законның 16 статьясындагы 1 өлешендә каралган оешмаларның, шулай ук аларның хезмәткәрләренә карарларына һәм гамәлләренә (гамәл кылмавына) карата шикаять почта аша, «Интернет» мәгълүмат-телекоммуникация челтәреннән, әлеге оешмаларның, Бердәм порталның яисә Республика порталының рәсми сайтларыннан файдаланып жибәрелергә мөмкин, шулай ук мөрәжәгать итүчене шәхсән кабул иткәндә кабул ителергә мөмкин.

5.3. Шикаятьтә түбәндәге мәгълүматлар булырга тиеш:

1) 210-ФЗ номерлы Федераль законның 16 статьясындагы 1 өлешендә каралган оешмаларның, аларның житәкчеләре һәм (яисә) хезмәткәрләре, карарларына һәм гамәлләренә (гамәл кылмавына) карата шикаять белдерелә торган муниципаль хезмәтне күрсәтүче органның, муниципаль хезмәтне күрсәтүче органның вазыйфаи затының йә муниципаль хезмәткәрнең, күпфункцияле үзәкнең, аның житәкчесенең һәм (яисә) хезмәткәренә, оешмаларының исеме;

2) мөрәжәгать итүченең фамилиясе, исеме, атасының исеме (соңгысы - булган очракта), яшәү урыны турында белешмәләр - физик зат йә исеме, мөрәжәгать итүче - юридик зат урнашкан урын турында белешмәләр, шулай ук элемтә телефоны номеры (номеры), электрон почта адресы (адресы) һәм мөрәжәгать итүчегә җавап жибәрелергә тиешле почта адресы;

3) муниципаль хезмәтне күрсәтүче органның, муниципаль хезмәтне күрсәтүче органның вазыйфаи затының йә муниципаль хезмәткәрнең, күпфункцияле үзәкнең хезмәткәре, күпфункцияле үзәк хезмәткәре, 210-ФЗ номерлы Федераль законның 16 статьясындагы 1.1 өлешендә каралган күпфункцияле үзәк хезмәткәре, оешмаларның, аларның хезмәткәрләренә шикаять белдерелә торган карарлары һәм гамәлләре (гамәл кылмавы) турында белешмәләр;

4) мөрәжәгать итүче муниципаль хезмәтне күрсәтүче органның, муниципаль хезмәтне күрсәтүче органның вазыйфаи затының йә муниципаль хезмәткәрнең, күпфункцияле үзәкнең, күпфункцияле үзәк хезмәткәре, күпфункцияле үзәк хезмәткәре, 210-ФЗ номерлы Федераль законның 16 статьясындагы 1.1 өлешендә каралган оешмаларның, аларның хезмәткәрләренә карары һәм гамәлләре (гамәл кылмавы) белән килешми торган дәлилләр. Гариза бирүче тарафыннан аның дәлилләрен раслый торган документлар (булган очракта) яисә аларның күчәрмәләре тапшырылырга мөмкин.

5.4. Кергән шикаять кергән көннең икенче эш көненнән дә соңга калмыйча теркәлергә тиеш.

5.5. Муниципаль хезмэт күрсәтүче органга, күпфункцияле үзәкне гамәлгә куючыга, 210-ФЗ номерлы Федераль законның 16 статьясындагы 1.1 өлешендә каралган оешмаларга яисә югарырак органга (ул булганда) кергән шикаять аны теркәгән көннән алып унбиш эш көне эчендә, ә муниципаль хезмэт күрсәтүче органга, күпфункцияле үзәккә, оешмаларга шикаять биргән очракта, мөрәжәгать итүчедән документларны кабул итеп алганда яисә җибәрелгән хаталарны һәм хаталарны төзәткән очракта яисә билгеләнгән срокларны бозган очракта - аны теркәгән көннән алып биш эш көне эчендә каралырга тиеш.

5.6. Шикаятьне карап тикшерү нәтижәләре буенча түбәндәге карарларның берсе кабул ителә:

1) шикаять канәгатьләндерелә, шул исәптән кабул ителгән карарны гамәлдән чыгару, муниципаль хезмэт күрсәтү нәтижәсендә бирелгән документларда җибәрелгән хаталарны һәм ялгышларны төзәтү, Россия Федерациясе норматив хокукый актлары, Татарстан Республикасы норматив хокукый актлары, муниципаль хокукый актлар белән түләү алу каралмаган очракларда алынган акчаны гариза бирүчегә кире кайтару рәвешендә дә;

2) шикаятьне канәгатьләндерү кире кагыла.

Әлеге пунктта күрсәтелгән карар кабул ителгән көннән соң килә торган көннән дә соңга калмыйча, гариза бирүчегә язма рәвештә һәм шикаятьне гариза бирүче теләге буенча электрон формада карап тикшерү нәтижәләре турында дәлилләнгән җавап юллана.

5.7. Шикаятьне карау нәтижәләре турында мөрәжәгать итүчегә биргән җавапта канәгатьләндерелергә тиешле дип танылган очракта, шикаять муниципаль хезмэт күрсәтүче орган, күпфункцияле үзәк йә 210-ФЗ номерлы Федераль законның 16 статьясындагы 1.1 өлешендә каралган оешма тарафыннан башкарыла торган гамәлләр турында мәгълүмат муниципаль хезмэт күрсәткәндә ачыкланган хокук бозуларны кичекмәстән бетерү максатларында бирелә, шулай ук китерелгән уңайсызлыklar өчен гафу үтенәләр һәм мөрәжәгать итүчегә муниципаль хезмэт алу максатларында башкарырга кирәк булган алга таба гамәлләр турында мәгълүмат күрсәтелә.

5.8. Шикаятьне карау нәтижәләре турында мөрәжәгать итүчегә җавапта канәгатьләндерелмәгән дип танылган очракта, кабул ителгән карарның сәбәпләре турында дәлилле аңлатмалар, шулай ук кабул ителгән карарга шикаять бирү тәртибе турында мәгълүмат бирелә.

5.9. Шикаятьне карап тикшерү барышында яки нәтижәләре буенча административ хокук бозу яки җинаять билгеләре ачыкланган очракта, шикаятьләрне карап тикшерү вәкаләте бирелгән вазифаи зат, хезмәткәр булган материалларны, кичекмәстән, прокуратура органнарына юллай.

Элмә такталарын урнаштыру, элмә такталарны урнаштыру дизайн-проектын килештерү буенча муниципаль хезмәт күрсәтүнең административ регламентына 1 нче кушымта

Формасы

(Муниципаль хезмәт күрсәтүче орган бланкы)

Элмә такталарны урнаштыру дизайн-проектын _____ № _____ килештерү

Килештерү алуучысы: _____

Элмә _____ такталар _____ тибы:

Урнаштыру адресы: _____

Килештерү гамәле башлану датасы: _____

Килештерү гамәлен тәмамлау датасы: _____

Өстәмә мәгълүмат:

Электрон имза турында белешмәләр

Вазыйфаи зат (ФИО)

(органның вәкаләтле вазыйфаи заты имзасы)

Башкаручы (ФИО)

(башкаручы элементләре)

Элмә такталарын урнаштыру, элмә такталарны урнаштыру дизайн-проектын килештерү буенча муниципаль хезмәт күрсәтүнең административ регламентына 2 нче кушымта

Формасы

(Муниципаль хезмәт күрсәтүче орган бланкы)

Муниципаль хезмәт күрсәтүдән баш тарту турында
мәгълүмати вывеска урнаштыру, вывескалар урнаштыру дизайн-проектын килештерү
буенча
КАРАР

_____ мөрәжәгатә белән бәйлә
рәвештә _____

(юридик затның исеме - мөрәжәгать итүче)

_____ гаризасы, о

тапшырылган документларны карау нәтижәләре буенча муниципаль хезмәтне түбәндәгеләргә бәйлә рәвештә күрсәтүдән баш тарту турында карар кабул ителде:

- 1.
- 2.

Электрон имза турында белешмәләр

Вазыйфаи зат (ФИО) _____

(органның вәкаләтле вазыйфаи заты
имзасы)

Башкаручы (ФИО)

(башкаручы элементләре)

Элмә такталарын урнаштыру, элмә такталарны урнаштыру дизайн-проектын килештерү буенча муниципаль хезмәт күрсәтүнең административ регламентына 3 нче кушымта

Юридик затлар өчен

·
(жирле үзидарә органы исеме)

(оешманың тулы исеме һәм оештыру-хокукый рәвеш)
йөзөндә:

(Житәкченең яисә башка шуның ФИО)
вәкаләтле зат)
Шәхесне таныкый торган документ
мөрәжәгать итүче:

(документ төре)

(сериясе, номеры)

(кем тарафыннан, кайчан бирелгән)
Дәүләт теркәве турында белешмәләр
юридик зат:
Төп дәүләт теркәве номеры (ОГРН)

Салым түләүченең тәңгәлләштерү номеры
(ИНН)

Урнашу урыны

Контакт мәгълүматы:

тел. 1 _____

тел. 2 _____

эл. _____

почта _____

Индивидуаль
эшқуарлар

ФИО

Шәхесне раслаучы документ:

(документ төре)_____
(сериясе, номеры)_____
(кем тарафыннан, кайчан бирелгән)
ОРГНИП (ИП өчен)_____
Теркәлү адресы_____
Ышанычлылык буенча вәкил яки законлы
вәкил:
ФИО_____
Шәхесне раслаучы документ:_____
(документ төре)_____
(сериясе, номеры)_____
(кем тарафыннан, кайчан бирелгән)
Вәкаләтләрне раслый торган документның
реквизитлары:_____
Теркәлү адресы_____
Контакт мәгълүматы:

тел. 1 _____

тел. 2 _____

эл. _____

почта _____

Гариза

Язмаларны урнаштыру дизайн-проектын адресы буенча килештерүгезне
сорыйм

_____.

Өстәмә мәгълүмат: _____.

Гаризага түбәндәге документлар теркәп бирелә:

- 1) _____
- 2) _____
- 3) _____
- 4) _____

Муниципаль хезмәт күрсәтүнең нәтижәсе, түбәндәгеләрне күрсәтүне сорыйм:

Татарстан Республикасы дәүләт һәм муниципаль хезмәтләр порталының шәхси кабинетына;

Татарстан Республикасы дәүләт һәм муниципаль хезмәтләр күрсәтүнең күпфункцияле үзәгендә;

Органда.

(көне)
атасының исеме)

_____ (_____)
(имза) (фамилиясе, исеме,

Элмә такталарын урнаштыру, элмә такталарны урнаштыру дизайн-проектын килештерү буенча муниципаль хезмәт күрсәтүнең административ регламентына 4 нче кушымта

(Муниципаль хезмәт күрсәтүче орган бланкы)

Муниципаль хезмәт күрсәтү өчен кирәкле документларны кабул итүдән баш тарту
турында
КАРАР

_____ мөрәжәгәте белән бәйлә
рәвештә _____

(Физик зат ф. и. о., юридик затның исеме – мөрәжәгать итүче)

_____. _____ гаризасы, о

нигезендә: _____

тапшырылган документларны карау нәтижәләре буенча муниципаль хезмәт күрсәтү өчен кирәкле документларны түбәндәгеләргә карата кабул итүдән баш тарту турында карар кабул ителде:

- 1.
- 2.

Электрон имза турында белешмәләр

Вазыйфаи зат (ФИО)

(органның вәкаләтле вазыйфаи заты
имзасы)

Башкаручы (ФИО)

(башкаручы элементләрә)

Элмә такталарын урнаштыру, элмә такталарны урнаштыру дизайн-проектын килештерү буенча муниципаль хезмәт күрсәтүнең административ регламентына 5 нче кушымта

Башкарма комитет Житәкчесенә

кемнән: _____

—

Техник хатаны төзәтү турында
Гариза

Муниципаль хезмәт күрсәтүдә жибәрелгән хата турында хәбәр итәм

(хезмәтнең атамасы)

Язылган: _____

Дәрәс мәгълүматлар: _____

Жибәрелгән техник хатаны төзәтүгезне һәм муниципаль хезмәт күрсәтү нәтижәсе булып торган документка тиешле үзгәрешләр кертүгезне сорыйм.

Түбәндәге документларны терким:

- 1.
- 2.
- 3.

Техник хатаны төзәтү турындагы гаризаны кире кагу турында карар кабул ителгән очракта, әлеге карарны:

электрон документ юллау юлы белән E-mail адресына: _____;

- расланган күчермә рәвешендә кәгазь чыганакта почта аша
_____ адресына

юллавыгызны сорыйм.

Әлеге гаризага кертелгән, шәхесемә һәм мин вәкиле булып торган затка кагылышлы, шулай ук минем тарафтан түбәндә кертелгән мәгълүматларның дәрәс булуын раслыйм. Гаризага теркәлгән документлар (документ күчермәләре) Россия Федерациясе законнары белән билгеләнгән таләпләргә туры килә, гариза биргән вакытта бу документлар гамәлдә һәм андагы мәгълүматлар дәрәс.

(көне)
исеме)

(имза) (_____)
(фамилиясе, исеме, атасының

Татарстан Республикасы
 Апас муниципаль районы
 Башкарма комитетының
 2021 елның 7 сентябрэндәге
 282 номерлы карарга 5 нче кушымта

«Россия Федерациясендә автомобиль юллары һәм юл эшчәнлеге турында һәм Россия Федерациясенең аерым закон актларына үзгәрешләр кертү хакында» 2007 елның 8 ноябрэндәге 257-ФЗ номерлы Федераль законның 31 статьясында билгеләнгән вәкаләтләр нигезендә авыр авыр һәм (яисә) зур габаритлы транспорт чарасының автомобиль юллары буйлап хәрәкәт итүгә махсус рөхсәт бирү буенча муниципаль хезмәт күрсәтүнең административ регламенты

1. Гомуми нигезләмәләр

1.1. Муниципаль хезмәт күрсәтүнең әлеге административ регламенты (алга таба - Регламент) «Автомобиль юллары турында һәм Россия Федерациясендә юл эшчәнлеге хакында һәм Россия Федерациясенең аерым закон актларына үзгәрешләр кертү турында» 2007 елның 8 ноябрэндәге 257-ФЗ номерлы Федераль законның 31 статьясында билгеләнгән вәкаләтләр нигезендә автомобиль юллары буйлап авыр йөклә һәм (яисә) эре габаритлы транспорт чарасы хәрәкәтенә махсус рөхсәт бирү буенча муниципаль хезмәт күрсәтү стандартын һәм тәртибен (алга таба - муниципаль хезмәт) билгели.

1.2. Хезмәт алуучылар: физик затлар, юридик затлар (алга таба-гариза бирүче).

Мөрәжәгать итүчеләрнең мәнфәгатьләрен мөрәжәгать итүче билгеләнгән тәртиптә вәкаләтле затлар һәм физик затларның законлы вәкилләре (алга таба - мөрәжәгать итүче вәкиле) тәкъдим итә ала.

1.3. Муниципаль хезмәт күрсәтү турында мәгълүмат:

1.3.1. Муниципаль хезмәт күрсәтү тәртибе турында мәгълүмат түбәндәгеләр урнаштырыла:

1) дөүләт һәм муниципаль хезмәтләр күрсәтүнең күпфункцияле үзәкләре биналарында урнашкан муниципаль хезмәт турында визуаль һәм текстлы мәгълүмат стендларында.

2) муниципаль районның «Интернет» мәгълүмат-телекоммуникация челтәрендәге рәсми сайтында (<https://www.apastovo.tatarstan.ru>);

3) Татарстан Республикасы дөүләт һәм муниципаль хезмәтләр Порталында (<https://uslugi.tatarstan.ru>) (алга таба - Республика порталы);

4) Бердәм дөүләти һәм муниципаль хезмәтләр (функцияләр) порталында (<https://www.gosuslugi.ru>) (алга таба - Бердәм портал);

5) «Татарстан Республикасы дөүләт һәм муниципаль хезмәтләр реестры» дөүләт мәгълүмат системасында (<http://frgu.tatar.ru>) (алга таба - Республика реестры).

1.3.2. Муниципаль хезмәт күрсәтү мәсьәләләре буенча консультацияләр түбәндәгеләр гамәлгә ашырыла:

1) телдән мөрәжәгать иткәндә дөүләт һәм муниципаль хезмәтләр күрсәтүнең күпфункцияле үзәкләрендә - шәхсән яисә телефон аша;

2) Республика порталының интерактив формасында;

3) *Апас муниципаль районы Башкарма комитетында (алга таба - Орган):*

телдән мөрәжәгать иткәндә-шәхсән яки телефон аша;

язмача (шул исәптән электрон документ формасында) мөрәжәгать иткәндә – кәгазьдә почта аша, электрон формада электрон почта аша.

1.3.3. Бердәм порталда, Республика порталында муниципаль хезмәтне күрсәтү тәртибе һәм сроклары турында мәгълүмат Республика реестрындагы белешмәләр нигезендә гариза бирүчегә бушлай бирелә.

Муниципаль хезмәт күрсәтү сроклары һәм тәртибе турындагы мәгълүматтан файдалану мөрәжәгать итүче тарафыннан нинди дә булса таләпләрне үтәмичә, шул исәптән программа тәминатыннан файдаланмыйча, гамәлгә ашырыла, аны мөрәжәгать итүченең техник чараларына урнаштыру программа тәминатының хокук иясе белән лицензияле яисә башка килешү төзүне таләп итә, ул мөрәжәгать итүчене теркәүне яисә авторизацияләүне яисә аларга шәхси мәгълүматлар бирүне күздә тотта.

1.3.4. Мөрәжәгать итүче шәхсән яисә телефон аша мөрәжәгать иткәндә кәргән мөрәжәгать нигезендә түбәндәге мәгълүмат бирелә:

29) дәүләт һәм муниципаль хезмәтләр күрсәтүнең күпфункцияле үзәге, Орган урнашкан урын турында (адресы, эш графигы, белешмә телефоннары);

30) муниципаль хезмәт күрсәтү тәртибе турында, гаризалар бирү ысуллары һәм сроклары турында;

31) муниципаль хезмәт күрсәтелә торган категорияләр турында; муниципаль хезмәт күрсәтү мәсьәләләрен җайга сала торган норматив хокукый актлар турында;

32) муниципаль хезмәт күрсәтү турында гаризаны карау өчен кирәкле документлар исемлегенә турында, гаризаны кабул итү һәм теркәү сроклары турында;

33) муниципаль хезмәт күрсәтү барышы турында;

34) муниципаль хезмәт күрсәтү мәсьәләләре буенча мәгълүматның рәсми сайтында урнаштырылган урыны турында;

35) Орган вазыйфаи затларының гамәлләренә яисә гамәл кылмауларына карата шикаять белдерү тәртибе турында.

Язма мөрәжәгать буенча муниципаль хезмәт күрсәтү өчен җаваплы бүлекнең вазыйфаи затлары язма рәвештә мөрәжәгать итүчегә муниципаль хезмәт күрсәтү тәртибен һәм әлеге Регламентның шушы пунктында күрсәтелгән мәсьәләләргә җентекләп аңлаталар һәм мөрәжәгатьне теркәгән көннән алып өч эш көне эчендә мөрәжәгать итүчегә җавап җибәрәләр. Җаваплар мөрәжәгать телендә бирелә. Мөрәжәгать телендә җавап бирү мөмкин булмаган очракта, Татарстан Республикасының дәүләт телләре кулланыла.

1.3.5. Муниципаль хезмәт күрсәтү мәсьәләләре буенча мәгълүмат муниципаль районның рәсми сайтында һәм Орган биналарындагы мәгълүмат стендларында мөрәжәгать итүчеләр белән эшләү өчен урнаштырыла.

Мәгълүмат стендларында һәм муниципаль районның «Интернет» мәгълүмат-телекоммуникация чөлтәрендәге рәсми сайтында урнаштырыла торган Татарстан Республикасы дәүләт телләрендә мәгълүмат «Интернет» мәгълүмат-телекоммуникация чөлтәрендәге мәгълүмат муниципаль хезмәт турында 2.1, 2.3, 2.4, 2.5, 2.7, 2.9, 2.10, 2.11, 5.1 Регламентның урнашу урыны, белешмә телефоннары, Орган эше вакыты турындагы, муниципаль хезмәт күрсәтүгә гаризалар кабул итү графигы турындагы белешмәләргә үз эченә ала.

1.4. Муниципаль хезмәт күрсәтүне җайга сала торган норматив хокукый актлар исемлегенә (норматив хокукый актларның реквизитларын һәм аларны рәсми бастырып чыгару чыганаclarын күрсәтеп), Бердәм порталда, Республика реестрында, «Интернет» мәгълүмат-телекоммуникация чөлтәрендәге рәсми сайтта урнаштырылган.

Гамәлдәге редакциядә административ регламент тексты Бердәм порталда, Республика реестрында, «Интернет» мәгълүмат-телекоммуникация челтәрендәге рәсми сайтта урнаштырылырга тиеш.

1.5. Регламентта түбәндәге терминнар һәм билгеләмәләр кулланыла:

дәүләт һәм муниципаль хезмәтләр күрсәтүнең күпфункцияле үзәгенең ерактан урнашкан эш урыны - Россия Федерациясе Хөкүмәтенең 2012 елның 22 декабрдәге 1376 номерлы карары белән расланган «Дәүләт һәм муниципаль хезмәтләр күрсәтүнең күп функцияле үзәкләре эшчәнлеген оештыру кагыйдәләренең 34 пункты нигезендә муниципаль районның шөһәр (авыл) жирлегендә яисә Татарстан Республикасы шөһәр округында төзелгән дәүләти һәм муниципаль хезмәтләр күрсәтүнең күпфункцияле үзәгенең территорияль аерымланган структур бүлекчәсе (офисы);

техник хата - муниципаль хезмәт күрсәтүче орган тарафыннан кертелгән һәм документка (муниципаль хезмәт күрсәтү нәтижәсе) кертелгән белешмәләрнең, белешмәләр кәргән документлардагы белешмәләрнең тәңгәл килмәвенә китергән хата (описка, басма, грамматик яки арифметик хата яисә мондый хата).;

ЕСИА - Электрон рәвештә дәүләт һәм муниципаль хезмәтләр күрсәтү өчен кулланыла торган мәгълүмати системаларның мәгълүмати-технологик хезмәттәшлеген тәмин итүче инфраструктурада идентификация һәм аутентификациянең бердәм системасы.

Мәгълүмати аралашуда катнашучыларның (мөрәжәгать итүчеләрнең һәм башкарма хакимият органнарының һәм жирле үзидарә органнарының вазыйфаи затларының) дәүләт мәгълүмат системаларында һәм башка мәгълүмат системаларында булган мәгълүматтан файдалануын тәмин итүче федераль дәүләт мәгълүмат системасы;

МФЦ - «Татарстан Республикасында дәүләт һәм муниципаль хезмәтләр күрсәтүнең күпфункцияле үзәге» дәүләт бюджет учреждениесе;

МФЦ - Татарстан Республикасы дәүләт һәм муниципаль хезмәтләр күрсәтүнең күпфункцияле үзәкләренең автоматлаштырылган мәгълүмат системасы;

«Автомобиль юллары буйлап авыр йөкле һәм (яисә) эре габаритлы транспорт чарасы хәрәкәтенә «Автомобиль юллары буйлап авыр йөкле һәм (яисә) эре габаритлы транспорт чарасы хәрәкәтенә махсус рөхсәт бирү тәртибен раслау турында» Россия Федерациясе Транспорт министрлыгының 2019 елның 05 июнендәге 167 номерлы боерыгы белән расланган махсус рөхсәт бирү тәртибе.

Регламентта муниципаль хезмәт күрсәтү турында гариза (алга таба - гариза) «Дәүләт һәм муниципаль хезмәтләр күрсәтүне оештыру турында» 2010 елның 27 июлендәге 210-ФЗ номерлы Федераль законның 2 статьясындагы 3 пункты (алга таба - 210-ФЗ номерлы Федераль закон) нигезендә бирелгән муниципаль хезмәт күрсәтү турында гарызнамә аңлашыла.

2. Муниципаль хезмәт күрсәтү стандарты

2.1. Муниципаль хезмәт исеме

«Россия Федерациясендә автомобиль юллары турында һәм юл эшчәнлегенә хакында һәм Россия Федерациясенең аерым закон актларына үзгәрешләр кертү турында» 2007 елның 8 ноябрдәге 257-ФЗ номерлы Федераль законның 31 статьясында билгеләнгән вәкаләтләр нигезендә авыр йөкле һәм (яисә) эре габаритлы транспорт чарасы автомобиль юллары буйлап хәрәкәткә махсус рөхсәт бирү.

2.2. Жирле үзидарәнең муниципаль хезмәтне турыдан-туры күрсәтүче башкарма-боеру органы исеме

Татарстан Республикасы Апас муниципаль районы башкарма комитеты

2.3. Муниципаль хезмэт күрсәтү нәтижәсе тасвирламасы

2.3.1. Муниципаль хезмэт күрсәтү нәтижәсе булып түбәндәгеләр тора:

7) муниципаль берәмлек чикләрендә тулысынча яисә өлешчә жирле әһәмияттәге юллар буйлап узучы маршрутлар буенча авыр йөклә һәм (яисә) эре габаритлы йөкләр ташуны гамәлгә ашыручы транспорт чарасы автомобиль юллары буйлап хәрәкәткә махсус рәхсәт (әлеге Регламентка 1 нче кушымта);

8) муниципаль хезмэт күрсәтүдән баш тарту турында карар (әлеге Регламентка 2 нче кушымта).

2.3.2. Муниципаль хезмэт күрсәтү нәтижәсе мөрәжәгать итүчегә «Электрон имза турында» 2011 елның 6 апрелдәге 63-ФЗ номерлы Федераль закон (алга таба - 63-ФЗ номерлы Федераль закон) нигезендә Орган (яки Орган) вәкаләтле вазыйфаи затының көчәйтелгән квалификацияле имзасы куелган электрон документ рәвешендә Республика порталының шәхси кабинетына жиберелә.

2.3.3. Мөрәжәгать итүчене сайлау буенча Регламентның 2.3.1 пунктының 1 бүлегендә күрсәтелгән муниципаль хезмэт күрсәтү нәтижәсе, Органның вәкаләтле вазыйфаи заты тарафыннан имзаланган һәм Орган мөһере белән таныкланган кәгазь чыганакта мөрәжәгать итүчегә Органда яисә МФЦда тапшырыла.

Регламентның 2.3.1 пунктының 5, 6 бүлекләрендә күрсәтелгән муниципаль хезмэт күрсәтү нәтижәсе Органда яисә МФЦда электрон документның кәгазьдә басылган, мөһер һәм вәкаләтле вазыйфаи заты Орган яисә МФЦ хезмәткәре имзасы белән таныкланган нөсхәсе рәвешендә тапшырыла.

2.3.4. Мөрәжәгать итүче муниципаль хезмәтне электрон документ рәвешендә күрсәтү нәтижәсен муниципаль хезмэт күрсәтү нәтижәсенәң гамәлдә булу срогы дәвамында алырга хоуклы.

2.4. Муниципаль хезмэт күрсәтүдә катнаша торган оешмаларга мөрәжәгать итү кирәклеген дә исәпкә алып, муниципаль хезмэт күрсәтү вакыты, туктатып тору мөмкинлегенә Россия Федерациясе законнары белән каралган очракта, муниципаль хезмэт күрсәтүне туктатып тору вакыты, муниципаль хезмэт күрсәтү нәтижәсе булган документларны тапшыру (юллау) вакыты

2.4.1. Муниципаль хезмэт күрсәтү срогы 11 эш көне тәшкил итә.

Авыр йөклә һәм (яисә) эре габаритлы йөкләрне ташуны гамәлгә ашыру өчен автомобиль юлларының техник торышын бәяләү, аларны ныгыту яисә автомобиль юлларын, аларның участокларын, шулай ук автомобиль юлы белән кисешә торган корылмаларны һәм инженерлык коммуникацияләрен төзекләндерү буенча махсус чаралар күрү таләп ителгән очракта, махсус рәхсәт бирү срогы күрсәтелгән чараларны үткөрү срогына арта.

2.4.2. Муниципаль хезмэт күрсәтү вакытын туктатып тору каралмаган.

2.4.3. Электрон документ рәвешендә муниципаль хезмэт күрсәтү нәтижәсе булган документның юлламасы муниципаль хезмэт күрсәтү нәтижәсен рәсмиләштерү һәм теркәү көнендә гамәлгә ашырыла.

2.5. Законнар һәм башка норматив хокукый актлар нигезендә муниципаль хезмэт күрсәтү өчен кирәкле, шулай ук муниципаль хезмэт күрсәтү өчен кирәкле һәм мәжбүри булган хезмәтләрен күрсәтү өчен кирәкле, мөрәжәгать итүче тарафыннан тапшырылырга тиешле документларның тулы исемлегенә, мөрәжәгать итүче тарафыннан аларны алу ысуллары, шул исәптән электрон формада алу ысуллары, аларны тапшыру тәртибе

2.5.1. Муниципаль хезмэт алу өчен мөрәжәгать итүче түбәндәге документларны мөрәжәгать итүченең категориясенә һәм нигезенә бәйсез рәвештә тапшыра:

1) шәхесне таныклаучы документ (Республика порталы аша мөрәжәгать иткән очракта таләп ителми);

2) мөрәжәгать итүче вәкиленең вәкаләтләрән раслый торган документ, муниципаль хезмэт күрсәтүне сорап мөрәжәгать иткән очракта, мөрәжәгать итүче вәкиле (физик затларның законлы вәкилләре мөрәжәгать иткән очракта таләп ителми: гаризада опека билгеләү турындагы карарның яисә Россия Федерациясә территориясендә бирелгән туу турында таныклыкның реквизитлары күрсәтелә);

3) гариза:

– кәгазь чыганактагы документ рәвешендә (әлеге Регламентка 3 нче кушымта);

– республика порталы белән мөрәжәгать иткәндә, Регламентның 2.5.5 пункты таләпләре нигезендә имзаланган электрон рәвештә (гаризаның электрон формасына тиешле белешмәләр керту юлы белән тугырыла);

4) транспорт чарасы документларының (транспорт чарасы паспорты яисә транспорт чарасын теркәү турында таныклык) күчәрмәсен, аннан файдаланып, авыр йөкле һәм (яисә) эре габаритлы йөкләрне ташу планлаштырыла;

5) әлеге Регламентка 4 нче кушымта нигезендә мондый йөкне урнаштыру сурәте белән авыр йөкле һәм (яисә) эре габаритлы йөкләрне ташу планлаштырыла торган транспорт чарасы (автопоезд) схемасы. Транспорт чарасы схемасында йөк ташуда катнашуга планлаштырылган транспорт чарасы, анда күчәр һәм тәгәрмәчләр саны, күчәр һәм тәгәрмәчләрнең үзара урнашуы, күчәр озынлыгы буенча йөкләнеш тигез бүленмәгән очракта һәм күчәр озынлыгы буенча йөкләнеш бүленеше - аерым көпчәкләргә бүлү сурәтләнә;

6) белдерелгән йөкне транспорт хәлендә ташуга техник таләпләр турында белешмәләр.

2.5.2. Гариза һәм аңа теркәп бирелә торган документлар мөрәжәгать итүче тарафыннан түбәндәге ысулларның берсен кулланып тапшырылырга (жибәрелергә) мөмкин:

1) МФЦ аша кәгазь чыганаclarда һәм Регламентның 2.5.5 пунктына туры килә торган электрон документлар рәвешендә;

2) Республика порталы ярдәмендә электрон рәвештә;

3) Органда шәхсән яисә кәгазьдә почта элементәсе ярдәмендә. Гариза һәм теркәлә торган документлар почта элементәсе аша жибәрелгәндә билгеләнгән тәртиптә таныклана.

2.5.3. Республика порталы аша юллама белән гариза бирүченең гади электрон имзасы белән имзалана.

Гади электрон имза алу өчен мөрәжәгать итүчегә ЕСИАда теркәлү (аутентификация) процедурасын узарга, шулай ук хисап язуын расларга кирәк.

Регламентның 2.5.1 пунктының 2, 4 бүлекләрендә күрсәтелгән электрон документлар (электрон документлар образлары) мондый документларны төзүгә һәм имзалауга вәкаләтле затларның, шул исәптән нотариусларның көчәйтелгән квалификацияле имзасы белән таныклана.

Гаризага теркәлә торган электрон документлар (электрон документлар образлары), шул исәптән ышанычнамәләр, pdf форматларында файллар рәвешендә жибәрелә, турыдан-туры, jpeg, png, tif, doc, docx, rtf, 50 Мбайттан артмый.

Бирелә торган электрон документларның (электрон документларның) сыйфаты документ текстын тулы күләмдә укырга һәм документның реквизитларын танырга мөмкинлек бирергә тиеш.

2.5.4. Гариза бирүчедән:

1) муниципаль хезмэт күрсәтүгә бәйле рәвештә барлыкка килә торган мөнәсәбәتلәрне жайга сала торган норматив хокукий актларда тапшырылган яисә гамәлгә ашырылмаган документлар һәм мәгълүмат тапшыру яисә гамәлләр башкару;

2) 210-ФЗ номерлы Федераль законның 9 статьясындагы 1 өлешендә күрсәтелгән исемлекләргә кертелгән мондый хезмәтләр күрсәтү нәтижәсендә күрсәтелә торган хезмәтләрне һәм мәгълүматны алу искәрмәсеннән тыш, муниципаль хезмэт алу өчен кирәкле һәм башка дәүләт органнарына, жирле үзидарә органнарына, оешмаларга мөрәжәгать итү белән бәйле килешүләрне, шул исәптән килештерүләрне гамәлгә ашыру;

3) муниципаль хезмэт күрсәтү өчен кирәкле документларны кабул итүдән башта баш тартканда йә муниципаль хезмэт күрсәтү өчен кирәкле документларны кабул итүдән баш тартканда, түбәндәге очрактардан тыш, документларның һәм мәгълүматның булмавы һәм (яисә) дәрәжәгә күрсәтелмәгән документларны һәм мәгълүматны тапшыру:

а) муниципаль хезмэт күрсәтү турында гариза башта бирелгәннән соң муниципаль хезмэт күрсәтүгә кагылышлы норматив хокукий актлар таләпләрен үзгәртү;

б) муниципаль хезмэт күрсәтү өчен кирәкле документларны кабул итүдән башта баш тартканнан соң йә муниципаль хезмэт күрсәтүгә күрсәтүдә һәм элегрәк тапшырылган документлар комплектына кертелмәгән документлар кабул итүдән баш тартканнан соң муниципаль хезмэт күрсәтү турындагы гаризада хаталар булу;

в) муниципаль хезмэт күрсәтү өчен кирәкле документларны кабул итүдән баш тартканнан соң йә муниципаль хезмэт күрсәтү өчен кирәкле документларны кабул итүдән баш тартканнан соң документларның гамәлдә булу срогы узу яисә мәгълүматны үзгәртү;

г) муниципаль хезмэт күрсәтү өчен кирәкле документларны кабул итүдән башта баш тартканда йә муниципаль хезмэт күрсәтү өчен кирәкле документларны кабул итүдән баш тартканда, Орган житәкчесе имзасы белән (гамәл кылмау) турында документаль расланган фактны (билгеләрне) ачыклау, муниципаль хезмэт күрсәтү өчен кирәкле документларны кабул итүдән баш тартканда яисә муниципаль хезмэт күрсәтүдән баш тартканда Орган житәкчесенең имзасы өчен язмача рәвештә мөрәжәгать итүгә хәбәр ителә, шулай ук китерелгән уңайсызлыктар өчен гафу үтенүләр китерә;

4) электрон образлары элек 210-ФЗ номерлы Федераль законның 16 статьясындагы 1 өлешенең 7.2 пункты нигезендә таныкланган документларны һәм мәгълүматны кәгазь чыганакта бирү, мондый документларга тамга салу йә аларны алу дәүләт яисә муниципаль хезмэт күрсәтүгә кирәкле шарты булып торса, һәм федераль законнарда билгеләнгән башка очрактардан тыш.

2.6. Норматив хокукий актлар нигезендә муниципаль хезмэт күрсәтү өчен кирәк булган, дәүләт органнары, жирле үзидарә органнары һәм дәүләт органнары, жирле үзидарә органнары карамагында булган башка оешмалар карамагындагы һәм гариза бирүче тапшырырга хокуклы документларның тулы исемлегә, шулай ук гариза бирүченең аларны, шул исәптән электрон формадагыларын да, алу ысуллары, аларны тапшыру тәртибе; әлегә документлар үз карамагында булган дәүләт органы, жирле үзидарә органы яки оешма

2.6.1. Ведомствоара хезмәттәшлек кысаларында алына торган документлар:

19) юридик затларның бердәм дәүләт реестрыннан (ЕГРЮЛ) - Россия Федераль салым хезмәте белешмәләре;

20) шәхси эшмәкәрләрнең бердәм дәүләт реестрыннан (ЕГРИП) - Россия ФНСы белешмәләре.

2.6.2. Мөрәжәгать итүче Регламентның 2.6.1 пунктының 1 - 2 бүлекләрендә күрсәтелгән документларны (белешмәләрне) гаризаны тапшырганда мондый документларны тәзүгә һәм имзалауга вәкаләтле затларның көчәйтелгән квалификацияле имзасы белән таныкланган электрон документлар рәвешендә бирергә хокуклы.

2.6.3. Регламентның 2.6.1 пунктында күрсәтелгән дәүләт хакимияте органнары, жирле үзидарә органнары, документлар һәм белешмәләр тапшырмау муниципаль хезмәт күрсәтүдән баш тарту өчен нигез була алмый.

2.6.4. Регламентның 2.6.1 пунктында күрсәтелгән органнар һәм оешмалар регламентының 2.6.1 пунктында күрсәтелгән, документлар яисә белешмәләр тапшырмаган (үз вакытында тапшырмаган) һәм күрсәтмәсендәгә вазыйфаи зат һәм (яисә) Россия Федерациясе законнары нигезендә административ, дисциплинар яисә башка җаваплылыкка тартылырга тиеш.

2.6.5. Гариза бирүчедән дәүләт органнары, жирле үзидарә органнары һәм дәүләт органнары яисә жирле үзидарә органнары карамагындагы оешмалар карамагындагы муниципаль хезмәт күрсәткән өчен гариза бирүче тарафыннан түләү кертүне раслый торган белешмәләрне таләп итү тыела.

Дәүләт органнары, жирле үзидарә органнары һәм дәүләт органнары яисә жирле үзидарә органнары карамагындагы оешмалар карамагында булган белешмәләрне мөрәжәгать итүче тарафыннан тапшырмау мөрәжәгать итүчегә муниципаль хезмәт күрсәтүдән баш тарту өчен нигез була алмый.

2.7. Муниципаль хезмәт күрсәтү өчен кирәкле документларны кабул итүдән баш тарту өчен нигезләрнең тулы исемлегә (асылы буенча каралмыйча документларны кире кайтару)

2.7.1. Муниципаль хезмәт күрсәтү өчен кирәкле документларны кабул итүдән баш тарту өчен түбәндәгеләр нигез була:

18) Республика порталында гариза формасында мәжбүри кырларны корректлы тутырмау (тутыру булмау, дәрәс түгел, тулы булмаган яисә дәрәс булмаган, Регламент билгеләгән таләпләргә туры килми торган);

19) документ текстын тулы күләмдә укырга һәм (яисә) документның реквизитларын танырга мөмкинлек бирми торган электрон документлар (электрон документлар) тапшыру;

20) мөрәжәгать итүченең Республика порталы ярдәмендә электрон формада бирелгән гаризасында күрсәтелгән электрон имзасының квалификацияле тикшерү ачыкчы хужасының белешмәләре туры килми;

21) муниципаль хезмәт күрсәтү өчен мәжбүри булган Регламентта каралган тулы булмаган документлар комплекты күрсәтелде;

22) документларда мәгълүматны һәм мәгълүматны тулы күләмдә файдаланырга, текст укырга һәм (яисә) документларның реквизитларын белергә мөмкинлек бирмәгән зыян күргәннәре бар;

23) гариза һәм документларны документларны тапшыруга вәкаләтле зат тарафыннан электрон рәвештә тапшыру;

24) документлар законнарда билгеләнгән тәртиптә таныкланмаган төзәтмәләргә ия;

25) документлар муниципаль хезмәт күрсәтүне сорап мөрәжәгать иткән вакытка көчен югалтты;

26) документларны тиешле булмаган органга тапшыру.

2.7.2. Муниципаль хезмәт алу өчен кирәкле документларны кабул итүдән баш тарту өчен нигезләр исемлегә төгәл булып тора.

2.7.3. Муниципаль хезмэт күрсәтү өчен кирәкле гаризаларны һәм документларны кабул итүдән баш тарту турындагы карар мөрәжәгать итүчене кабул иткән вакытта да, шулай ук җаваплы вазыйфаи зат Органга ведомствоара мәгълүмати хезмәттәшлекне кулланып, муниципаль хезмэт күрсәтү өчен кирәкле документларны (белешмәләрне) алганнан соң да, гаризаны теркәгән көннән алып 9 эш көннән артмаган вакытта кабул ителергә мөмкин.

2.7.4. Муниципаль хезмэт алу өчен кирәкле документларны кабул итүдән баш тарту турындагы карар, баш тарту сәбәпләрен күрсәтеп, әлеге Регламентка 5 нче кушымтада билгеләнгән форма нигезендә рәсмиләштерелә, билгеләнгән тәртиптә вәкаләтле вазыйфаи заты Орган (Орган) тарафыннан көчәйтелгән квалификацияле электрон имза белән имзалана һәм мөрәжәгать итүчегә муниципаль хезмэт алу өчен кирәкле документларны кабул итүдән баш тарту турында карар кабул ителгән көнне Республика порталының һәм (яисә) КФҮдә шәхси кабинетына җибәрелә.

2.7.5. Муниципаль хезмэт күрсәтү өчен кирәкле гариза һәм документлар Бердәм порталда, Республика порталында бастырылган муниципаль хезмэт күрсәтү сроклары һәм тәртибе турындагы мәгълүмат нигезендә бирелгән очракта, муниципаль хезмэт күрсәтү өчен кирәкле гаризаларны һәм башка документларны кабул итүдән баш тарту тыела.

2.8. Муниципаль хезмэт күрсәтүне туктатып тору яки муниципаль хезмэт күрсәтүдән баш тарту өчен нигезләрнең тулы исемлеге

2.8.1. Муниципаль хезмэт күрсәтүне туктатып тору өчен нигезләр юк.

2.8.2. Муниципаль хезмэт күрсәтүдән баш тарту өчен нигезләр:

- 1) документларның вәкаләтләре булмаган зат тарафыннан тапшырылуы;
- 2) гаризада һәм документларда белешмәләр транспорт чарасының һәм йөкнең техник характеристикаларына, шулай ук авыр йөкле һәм (яисә) эре габаритлы йөкләрне игълан ителгән ташуны гамәлгә ашыруның техник мөмкинлекләренә туры килми;
- 3) бүлүче йөкне ташу турында билгеләнгән таләпләр үтәлмәгән;
- 4) маршрутны килештергәндә автомобиль юлының техник торышына, ясалма корылмага яисә инженерлык коммуникацияләренә, шулай ук юл хәрәкәте иминлеге таләпләренә бәйле рәвештә билгеләнгән техник характеристикалары белән күрсәтелгән маршрут буенча транспорт чарасы белән йөртү мөмкинлеге булмау билгеләнгән;
- 5) мөрәжәгать итүченең түбәндәгеләргә ризалыгы юк:
 - автомобиль юлының техник торышын Тәртип нигезендә бәяләүне уздыру;
 - автомобиль юлының техник торышын бәяләү нигезендә билгеләнгән һәм закон белән билгеләнгән очракларда автомобиль юлын кисеп үтә торган корылмаларны һәм инженерлык коммуникацияләрен төзекләндерү буенча махсус чаралар кабул итү;
 - законда билгеләнгән очракларда үткәрелгән автомобиль юлларының техник торышын бәяләү нигезендә билгеләнгән автомобиль юлларын ныгыту яисә автомобиль юлларының яисә аларның участокларының техник торышын бәяләү;
- 6) мөрәжәгать итүче автомобиль юлларының техник торышын бәяләү, аларны ныгыту өчен түләүне мөрәжәгать итүче белән килештереп башкарылган очракта башкармаган;
- 7) мөрәжәгать итүче автомобиль юлларын, аларның участокларын, шулай ук автомобиль юлы белән кисешә торган корылмаларны һәм инженерлык коммуникацияләрен төзекләндерү буенча махсус чаралар күрү өчен түләмәгән, әгәр мондый эшләр мөрәжәгать итүче белән килештереп башкарылса;
- 8) мөрәжәгать итүче автомобиль юлларына авыр йөк ташуны гамәлгә ашыручы транспорт чарасы китерә торган зыянны каплау исәбенә түләмәгән.

2.8.3. Муниципаль хезмэт күрсәтүдән баш тарту өчен нигезләр исемлеге төгөл булып тора.

2.8.4. Муниципаль хезмэт күрсәтүдән баш тарту турындагы карар, баш тартуның сәбәпләрен күрсәтеп, әлеге Регламентка 2 нче кушымтада билгеләнгән форма нигезендә рәсмиләштерелә, Органның (Орган) вәкаләтле вазыйфаи заты тарафыннан билгеләнгән тәртиптә көчәйтелгән квалификацияле электрон имза белән имзалана һәм мөрәжәгать итүчегә Республика порталының һәм (яисә) МФЦда муниципаль хезмэт күрсәтүдән баш тарту турында карар кабул ителгән көндә җибәрелә.

2.8.5. Муниципаль хезмэт күрсәтү турында гариза Бердәм порталда, Республика порталында бастырылган муниципаль хезмэт күрсәтү сроклары һәм тәртибе турындагы мәгълүмат нигезендә бирелгән очракта муниципаль хезмэт күрсәтүдән баш тарту тыела.

2.9. Муниципаль хезмэт күрсәткән өчен алына торган дәүләт пошлинасы яки башка төрле түләү алу тәртибе, күләме һәм нигезләре

Автомобиль юллары буйлап авыр йөкле һәм (яисә) эре габаритлы транспорт чарасы хәрәкәтенә махсус рөхсәт биргән өчен дәүләт пошлинасы күләме - 1 600 сум.

Гариза нигезендә үткәрелгән исәпләүдән соң гомуми файдаланудагы җирле әһәмияттәге автомобиль юлларына авыр йөкле транспорт чаралары китерә торган зыянны каплау бәясе өчен түләү сәхеты бирелә.

2.10. Муниципаль хезмэт күрсәтү өчен кирәкле һәм мәҗбүри булган хезмәтләр исемлеге, шул исәптән муниципаль хезмәте күрсәтүдә катнаша торган оешмалар тарафыннан бирелә торган документ (документлар) турында мәгълүмат

Кирәкле һәм мәҗбүри хезмәтләр күрсәтү таләп ителми.

2.11. Муниципаль хезмэт күрсәтү өчен кирәкле һәм мәҗбүри булган хезмәтләр күрсәтү өчен түләү күләмен исәпләү методикасы турындагы мәгълүматны да кертеп, мондый түләүне алу тәртибе, күләме һәм нигезләре

Кирәкле һәм мәҗбүри хезмәтләр күрсәтү таләп ителми.

2.12. Муниципаль хезмэт күрсәтү, муниципаль хезмэт күрсәтүдә катнаша торган оешма тарафыннан күрсәтелә торган хезмэт күрсәтү турында гариза биргәндә һәм мондый хезмәтләр күрсәтү нәтижәсен алганда чиратта көтүнең махсималь вахыты

2.12.1. Муниципаль хезмэт алуга гариза биргәндә көтү вахыты - 15 минуттан артык түгел.

2.12.2. Муниципаль хезмэт күрсәтү нәтижәсен алганда чиратта көтүнең махсималь вахыты 15 минуттан артмаска тиеш.

2.13. Гариза бирүченең муниципаль хезмәттән һәм муниципаль хезмэт күрсәтүдә катнаша торган оешма тарафыннан күрсәтелә торган хезмәттән файдалану турындагы мөрәжәгатен теркәү, шул исәптән электрон формада теркәү вахыты һәм тәртибе

2.13.1. МФЦга гариза биргән көнне шәхсән мөрәжәгать иткәндә мөрәжәгать итүчегә гариза бирелгән көнне МФЦның АИСтан гаризаның җибәрелүен раслаучы теркәү номеры һәм гариза бирү датасы белән расписка бирелә.

2.13.2. Гаризаны Республика порталы аша юллаганда мөрәжәгать итүче гариза биргән көнне Республика порталының шәхси кабинетында һәм электрон почта аша

гаризаның теркәлү номеры һәм гариза бирү датасы күрсәтелгән гаризаның жиберелүен раслый торган хәбәрнамә ала.

2.13.3. Гариза биргән көнне Органга шәхсән мөрәжәгать иткәндә, вәкаләтле вазыйфаи зат Органга мөрәжәгать итүчегә дәүләт һәм муниципаль хезмәтләр күрсәтү өчен билгеләнгән автоматлаштырылган мәгълүмат системасыннан теркәү номеры, гариза бирү датасы һәм тапшырылган документлар исемлеге белән расписка бирелә.

2.14. Муниципаль хезмәт күрсәтелә торган бүлмәләргә, көтү залына, муниципаль хезмәт күрсәтү турында гаризалар тутыру урыннарына, аларны тутыру үрнәкләре һәм һәр муниципаль хезмәтне күрсәтү өчен кирәкле документлар исемлеге булган мәгълүмат стендларына, мондый хезмәт күрсәтү тәртибе турында визуаль, текстлы һәм мультимедияле мәгълүматны урнаштыруга һәм рәсмиләштерүгә, шул исәптән инвалидларны социаль яклау турында федераль законнар һәм Татарстан Республикасы законнары нигезендә күрсәтелгән объектларга инвалидлар өчен керү мөмкинлеген тәмин итүгә карата таләпләр

2.14.1. Муниципаль хезмәт янгынга каршы система һәм янгын сүндерү системасы белән жиһазландырылган биналарда һәм биналарда күрсәтелә.

Мөрәжәгать итүчеләрне кабул итү урыннары документларны рәсмиләштерү өчен кирәкле жиһазлар, мәгълүмат стендлары белән жиһазландырыла.

Инвалидларның муниципаль хезмәт күрсәтү урынына тоткарлыксыз керү мөмкинлеге тәмин ителә (бинага уңайлы керү-чыгу һәм аның эчендә хәрәкәт итү).

Муниципаль хезмәт күрсәтү тәртибе турында визуаль, текстлы һәм мультимедиа мәгълүматы мөрәжәгать итүчеләр өчен уңайлы урыннарда, шул исәптән инвалидларның чикләнгән мөмкинлекләрен исәпкә алып урнаштырыла.

2.14.2. Инвалидларны социаль яклау турындагы Россия Федерациясе законнары нигезендә муниципаль хезмәт күрсәтү урынына каршылыксыз керү максатларында түбәндәгеләр тәмин ителә:

25) күрү һәм мөстәкыйль хәрәкәт итү функцияләренең ныклы тайпылышлары булган инвалидларны озата бару һәм аларга ярдәм күрсәтү;

26) транспорт чарасына утырту һәм аннан төшерү мөмкинлеге, шул исәптән кресло-колясканы файдаланып;

27) инвалидларның хезмәт күрсәтүләргә тоткарлыксыз керүен тәмин итү өчен кирәкле жиһазларны һәм мәгълүмат йөртүчеләрне аларның тормыш эшчәнлеген чикләүне исәпкә алып тиешенчә урнаштыру;

28) инвалидлар өчен кирәкле тавыш һәм күрү мәгълүматын, шулай ук язуларны, билгеләр һәм башка текстлы һәм график мәгълүматны Брайльнең рельефлы-нокталы шрифты белән башкарылган билгеләр белән кабатлау;

29) тәржемәче һәм тифлосурдотәржемәчене сурдотәржемә итәргә;

30) этне озатучыны махсус укытуны раслаучы һәм Россия Федерациясе Хезмәт һәм социаль яклау министрлыгының "Эт-үткәргечне махсус укытуны раслый торган документ формасын һәм аны бирү тәртибен раслый торган документ формасын раслау турында" 2015 елның 22 июнендәге 386н номерлы боерыгы белән билгеләнгән рәвештә һәм тәртиптә тапшырганда керту.

2.14.3. 2.14.2 пунктының 1 - 4 бүлекләрендә күрсәтелгән муниципаль хезмәт күрсәтелгәндә файдаланыла торган объектларны һәм инвалидларның файдалана алуын тәмин итү өлешендә таләпләр. Регламент 2016 елның 1 июленнән соң файдалануга тапшырылган яисә модернизация үткән объектларга һәм чараларга карата кулланыла.

2.15. Муниципаль хезмәт күрсәтүләренең үтемлелеген һәм сыйфатын күрсәткеләре, шул исәптән мөрәжәгать итүченең муниципаль хезмәт күрсәткәндә

вазыйфаи затлар белән хезмәттәшлеге саны һәм аларның дәвамлылығы, муниципаль хезмәт күрсәтү барышы турында, шул исәптән мөгълүмати-коммуникация технологияләрен кулланып, мөгълүмат алу мөмкинлеге йә муниципаль хезмәт күрсәтүнең күпфункцияле үзәгендә (шул исәптән тулы күләмдә) муниципаль хезмәт алу мөмкинлеге, жирле үзидарәнең башкарма органы органының теләсә кайсы территорияль бүлекчәсендә, мөрәжәгать итүчене сайлау (экстерриториаль принцип) буенча, 210-ФЗ Федераль законның 15 статьясында каралган дәүләт һәм муниципаль хезмәтләр күрсәтүнең күпфункцияле үзәкләрендә берничә дәүләт һәм (яисә) муниципаль хезмәт күрсәтү турында гарызнамә ярдәмендә мөгълүмат алу мөмкинлеге (шул исәптән тулы күләмдә) алу мөмкинлеге (комплекслы гарызнамәсә)

2.15.1. Муниципаль хезмәттән һәркем файдалана алу мөмкинлеге күрсәткечләре булып түбәндәгеләр тора:

жәмәгать транспортыннан файдалану мөмкинлеге булган зонада документлар кабул ителә торган бина урнашкан;

белгечләрнең, шулай ук гариза бирүчеләрдән документлар кабул итә торган бүлмәләрнең житәрлек санда булуы;

мөгълүмати стендларда, муниципаль районның рәсми сайтында, Бердәм порталда, Республика порталында муниципаль хезмәт күрсәтү ысуллары, тәртибе һәм сроклары турында тулы мөгълүмат булу;

инвалидларга башкалар белән тигез дәрәжәдә хезмәтләрдән файдаланырга комачаулаучы каршылыкларны узуда ярдәм итү.

2.15.2. Муниципаль хезмәт күрсәтү сыйфаты күрсәткечләре булып тора:

17) документларны кабул итү һәм карау срокларын үтәү;

18) муниципаль хезмәт нәтижәсен алу срогын үтәү;

19) Орган хезмәткәрләре тарафыннан кылынган Регламентны бозуга карата нигезле шикаятьләр булмау;

20) мөрәжәгать итүченең вазыйфаи затлар белән багланышлары саны (консультацияләрне исәпкә алмыйча):

а) муниципаль хезмәт күрсәтелгәндә мөрәжәгать итүченең МФЦ хезмәткәрләре белән хезмәттәшлеге барлык кирәкле документлар белән гариза биргәндә бер тапкыр башкарыла;

б) муниципаль хезмәтне МФЦда электрон документның кәгазьдә нөсхәсә рәвешендә күрсәтү нәтижәсен алу кирәк булган очракта, бер тапкыр.

Муниципаль хезмәт күрсәтелгәндә мөрәжәгать итүченең вазыйфаи затлар белән бер мәртәбә хезмәттәшлеге озынлыгы 15 минуттан артмый.

Мөрәжәгать итүче күчмә радиотелефон элементәсе жайланмалары ярдәмендә муниципаль хезмәт күрсәтүнең сыйфатын Бердәм портал, Республика порталы, терминаль жайланмалар ярдәмендә бәяләргә хокуклы.

2.15.3. Муниципаль хезмәт күрсәтү барышы турында мөгълүматны мөрәжәгать итүче Бердәм порталда яисә Республика порталында, МФЦда алырга мөмкин.

2.15.4. Муниципаль хезмәт күрсәтү мөрәжәгать итүчене яшәү урынына яисә экстерриториаль принцип буенча фактта яшәү (булу) урынына бәйсез рәвештә сайлау буенча теләсә кайсы МФЦда гамәлгә ашырыла.

Регламентның 2.3.3 пунктының беренче абзацы нигезендә нәтижәне бирү муниципаль район КФҮнең мөрәжәгать итүче сайлаган бүлегендә (ерактагы эш урынында) яисә соратыла торган жир кишәрлеге урнашкан шөһәр округы МФЦ бүлекчәсендә гамәлгә ашырыла.

Мөрәжәгать итүче муниципаль хезмәтне комплекслы гарызнамә составында алырга хокуклы.

2.16. Башка таләпләр, шул исәптән экстрориаль принцип буенча муниципаль хезмәт күрсәтүнең үзенчәлекләрен исәпкә алучы (әгәр муниципаль хезмәт экстриториаль принцип буенча бирелгән булса) һәм электрон формада муниципаль хезмәт күрсәтү үзенчәлекләре

2.16.1. Муниципаль хезмәт электрон рәвештә күрсәтелгәндә, мөрәжәгать итүче түбәндәгеләргә хокуклы:

25) Бердәм порталда һәм Республика порталында урнаштырылган муниципаль хезмәт күрсәтү тәртибе һәм сроклары турында мәгълүмат алырга;

26) муниципаль хезмәт күрсәтү турында гариза һәм муниципаль хезмәт күрсәтү өчен кирәкле башка документларны, шул исәптән электрон образлары 210-ФЗ номерлы Федераль законның 16 статьясындагы 1 өлешенең 7.2 пункты нигезендә, Республика порталынан файдаланып таныкланган документларны һәм мәгълүматны бирү;

27) электрон рәвештә бирелгән муниципаль хезмәт күрсәтү турында гаризаларның үтелеше турында белешмәләр алырга;

28) Республика порталы ярдәмендә муниципаль хезмәт күрсәтүнең сыйфатын бәяләүне гамәлгә ашырырга;

29) муниципаль хезмәтне электрон документ рәвешендә күрсәтү нәтижәсен алырга;

30) дәүләт һәм муниципаль хезмәтләрне дәүләт һәм муниципаль хезмәтләрне күрсәтүче органнар, аларның вазыйфаи затлары, аларның вазыйфаи затлары, аларның вазыйфаи затлары, дәүләт һәм муниципаль хезмәтләрне күрсәтүче органнар, аларның вазыйфаи затлары, дәүләт һәм муниципаль хезмәткәрләренә судка кадәр (судтан тыш) шикаять бирү процессын тәэмин итүче федераль дәүләт мәгълүмат системасы порталы, дәүләт һәм муниципаль хезмәтләр күрсәткәндә башкарылган эшләргә (гамәл кылмауга) шикаять бирү.

2.16.2. Гаризаны формалаштыру Республика порталында гаризаны өстәмә рәвештә нинди дә булса башка формада бирү зарурлыгыннан башка электрон форманы тутыру юлы белән гамәлгә ашырыла.

2.16.3. Республика порталында гариза формалаштырганда түбәндәгеләр тәэмин ителә:

29) гаризаны һәм хезмәт күрсәтү өчен кирәкле башка документларны жыю һәм саклау мөмкинлеге;

30) хезмәт күрсәтүләрне сорап мөрәжәгать иткәндә гариза бирүчеләрнең берничә электрон формасын гариза белән тутыру мөмкинлеге;

31) кәгазь чыганакта гаризаның электрон формасы күчәрмәсен бастырып чыгару мөмкинлеге;

32) теләсә кайсы вакытта кулланучы теләгә буенча электрон формага кертелгән мәгънәләрне саклап калу, шул исәптән кертү хаталары барлыкка килгәндә һәм мәгънәләрне яңадан гаризаның электрон формасына кертү өчен кире кайтару;

33) гариза бирүче тарафыннан мәгълүматлар кертелгәнче, Бердәм порталда, Республика порталында бастырылган белешмәләрдән файдаланып, гариза электрон формасы кырларын тутыру, идентификациянең һәм аутентификациянең бердәм системасында булмаган белешмәләргә кагылышлы өлештә;

34) элегрәк кертелгән мәгълүматын югалтмыйча электрон форманы тутыруның теләсә кайсы этабына әйләнеп кайту мөмкинлеге;

35) Республика порталында мөрәжәгать итүченең, ким дигәндә, кимендә бер ел дәвамында гариза биргән гаризалардан, шулай ук өлешчә формалаштырылган гаризалардан файдалана алу мөмкинлеге - 3 ай дәвамында.

2.16.4. Мөрәжәгать итүчеләрнең МФЦга (алга таба - язма) кабул итүгә язмасы Республика порталы, МФЦ контакт-үзәге телефоны аша башкарыла.

Мөрәжәгать итүчегә кабул итү өчен теләсә нинди буш вакытка күпфункцияле кабул итү графигының үзәгендә билгеләнгән чикләрдә язылу мөмкинлеге бирелә.

Билгеләнгән датага язылу бу дата башланганчы бер тәүлек кала тәмамлана.

Республика порталы ярдәмендә алдан язылуны гамәлгә ашыру өчен мөрәжәгать итүчегә соратып алына торган мәгълүматларны күрсәтергә кирәк, шул исәптән:

фамилиясен, исемен, атасының исемен (булган очракта);

телефон номеры;

электрон почта адресы (теләк буенча);

теләгән дата һәм кабул итү вакыты.

Мөрәжәгать итүче алдан язып куйганда хәбәр иткән белешмәләр туры килмәгән очракта, мөрәжәгать итүче шәхсән кабул иткәндә тапшырылган документларга алдан язып кую юкка чыгарыла.

Алдан язылуны башкаганда, мөрәжәгать итүчегә талонны раслау мөмкинлеге тәэмин ителә. Әгәр мөрәжәгать итүче электрон почта адресын хәбәр итсә, күрсәтелгән адреска, кабул итү датасын, вакытын һәм урынын күрсәтеп, алдан язылуны раслау турында мәгълүмат жиберелә.

Алдан язылуны гамәлгә ашырганда мөрәжәгать итүче мәжбүри тәртиптә хәбәр ителә, алдан язылу кабул итүнең билгеләнгән вакытыннан соң 15 минут үткәннән соң килгән очракта юкка чыгарыла.

Мөрәжәгать итүче алдан язылудан теләсә кайсы вакытта баш тартырга хокуклы.

Россия Федерациясе норматив хокукый актлары нигезендә идентификация һәм аутентификация үтүдән тыш, мөрәжәгать итүчедән башка гамәлләр кылуны, кабул итү максатын күрсәтүне, шулай ук кабул итү өчен вакытлыча интервалның озынлыгын исәпләү өчен кирәкле белешмәләрне бирүне таләп итү тыела.

3. Административ процедураларның составы, эзлеклелеге һәм аларны үтәү тәртибенә таләпләр, шул исәптән административ процедураларны электрон рәвештә башкару үзенчәлекләре, шулай ук күп функцияле үзәкләрдә административ процедураларны башкару үзенчәлекләре

3.1. Муниципаль хезмәт күрсәткәндә гамәлләрнең эзлеклелеген тасвирлау

3.1.1. Муниципаль хезмәт күрсәтү түбәндәге процедураларны үз эченә ала:

1) мөрәжәгать итүчегә консультацияләр күрсәтү;

2) мөрәжәгать итүче тарафыннан тапшырылган документлар комплектын кабул итү һәм карау;

3) ведомствоара гарызнамәләр муниципаль хезмәт күрсәтүдә катнашучы органнарга жиберү;

4) муниципаль хезмәт нәтижеләрен әзерләү;

5) мөрәжәгать итүчегә муниципаль хезмәт нәтижәсен бирү (жиберү).

3.2. Мөрәжәгать итүчегә консультацияләр күрсәтү

3.2.1. Административ процедураны үтәү башланганчы мөрәжәгать итүченең муниципаль хезмәт күрсәтүгә бәйле мәсьәләләр буенча мөрәжәгате нигез булып тора.

Административ процедураны үтәү өчен җаваплы вазыйфаи зат (хезмәткәр), түбәндәгеләр тора:

- күпфункцияле үзәккә мөрәжәгать иткәндә - КФУ хезмәткәре;

- мөрәжәгать итүченең Органга мөрәжәгать итүендә - инфраструктура үсеше бүлегенең баш белгече (алга таба - консультацияләү өчен җаваплы вазыйфаи зат).

3.2.2. Мөрәжәгать итүче муниципаль хезмәтне МФЦда шәхсән үзе һәм телефон һәм электрон почта аша күрсәтү тәртибе һәм сроклары турында консультация алырга хокуклы.

КФҮ хезмәткәре мөрәжәгать итүчегә, шул исәптән муниципаль хезмәт алу өчен тапшырыла торган документациянең составы, формасы һәм башка мәсьәлэләр буенча консультация бирә.

Гариза бирүче муниципаль хезмәт күрсәтү тәртибе турында мәгълүматны ирекле рәвештә күпфункцияле үзәк сайтынан <http://mfc16.tatarstan.ru> алырга мөмкин.

Әлеге пункт белән билгеләнгән административ процедуралар мөрәжәгать итүче мөрәжәгать иткән көнне башкарыла.

Административ процедураларны үтәү нәтижәләре булып түбәндәгеләр тора: бирелә торган документациянең составы, формасы һәм муниципаль хезмәт алу өчен кирәкле башка мәсьәлэләр буенча консультацияләр.

3.2.3. Мөрәжәгать итүче Органга телефон һәм электрон почта аша мөрәжәгать итәргә, шулай ук Республика порталында, Орган сайтында муниципаль хезмәт күрсәтү тәртибе һәм сроклары турында, шул исәптән муниципаль хезмәт алу өчен тапшырыла торган документация составы, формасы һәм башка мәсьәлэләр буенча консультация алырга хокуклы.

Консультирование өчен җаваплы вазыйфаи зат мөрәжәгать итүчегә Регламентның 1.3.4 пункты таләпләре нигезендә хәбәр итә.

Әлеге пункт белән билгеләнгән административ процедуралар мөрәжәгать кәргән көннән алып өч эш көне эчендә башкарыла.

Административ процедураларны үтәү нәтижәләре булып түбәндәгеләр тора: бирелә торган документациянең составы, формасы һәм муниципаль хезмәт алу өчен кирәкле башка мәсьәлэләр буенча консультацияләр.

3.3.

Мөрәжәгать итүче тарафыннан тапшырылган документлар комплектын кабул итү һәм карау

3.3.1. МФЦ аша муниципаль хезмәт күрсәтү өчен документлар кабул итү яисә МФЦ ның читтән торып эш урыны.

3.3.1.1. Мөрәжәгать итүче (мөрәжәгать итүче вәкиле) муниципаль хезмәт күрсәтү турында гарызнамә белән МФЦга мөрәжәгать итә һәм документларны 2.5 пункты нигезендә тапшыра. Регламент.

3.3.1.2. МФЦ хезмәткәре, гаризаларны кабул итүче:

мөрәжәгать предметын билгели;

мөрәжәгать итүченең шәхесен раслый;

документлар бирүче затның вәкаләтләрен тикшерә;

документларны 2.5 пунктында күрсәтелгән таләпләргә туры килүен тикшерә.

Регламент;

МФЦ АИСКА гаризаның электрон формасын тутыра;

2.5 пунктында күрсәтелгән документларны биргәндә, кәгазь чыганакта ламент тапшырылган документларны сканлаштыра;

МФЦ АИСтан гаризаны ача;

мөрәжәгать итүчегә тикшерүгә һәм имзалауга тапшыра;

имзалаганнан соң, МФЦ АИСТА имзаланган гаризаны сканерлый;

МФЦның АИСТА электрон формада тапшырылган документларны яки ялланган документларның электрон образларын тәкъдим итә, электрон эш формалаштыра;

имзаланган гаризаны һәм кәгазь документларның төп нөсхәләрен кире кайтара;

мөрәжәгать итүчегә документларны кабул итүдә расписка бирә.

Өлеге пункт белән билгеләнгән административ процедуралар мөрәжәгать итүче мөрәжәгать иткән көнне башкарыла.

Административ процедураларны үтәү нәтижәләре: гаризаны һәм документлар пакетын жиһәрүгә эзер булу.

3.3.1.3. МФЦ хезмәткәре мөрәжәгать итүчедән Органга электрон формада (электрон эшләр пакетлары составында) мөрәжәгать итүче МФЦ структур бүлекчәсенә мөрәжәгать иткән көннән бер эш көне эчендә кабул ителгән документлар пакетын жиһәрә.

Административ процедураларны үтәү нәтижәләре булып электрон хезмәттәшлек системасы аша Органга юнәлтелгән гариза һәм документлар пакеты (электрон эш) тора.

3.3.2. Республика порталы аша муниципаль хезмәтне электрон рәвештә күрсәтү өчен документлар кабул итү.

3.3.2.1. Гариза бирү өчен гариза бирүче электрон рәвештә түбәндәге гамәлләрне башкара:

авторизацияне үти;

электрон гариза формасын ача;

муниципаль хезмәт күрсәтү өчен кирәкле һәм мәжбүри белешмәләрне үз эченә алган электрон гариза формасын тутыра;

документларны электрон формада яисә электрон документлар образларын электрон гариза формасына беркетә (кирәк булганда);

электрон рәвештә муниципаль хезмәт күрсәтүнең шартлары һәм тәртибе белән танышу һәм килешү фактын раслый (электрон гариза формасында ризалык турында тиешле тамга куя);

хәбәр ителгән белешмәләрнең дәрәсләген раслый (электрон гариза формасында тиешле тамганы билгели);

электрон гариза жиһәрә (электрон гариза формасында тиешле төймөгә баса);

электрон гариза Регламентның 2.5.5 пункты таләпләре нигезендә имзалана;

электрон гариза жиһәрү турында хәбәр ала.

Формалаштырылган гаризаны формаль-логик тикшерү гариза бирүче тарафыннан һәр кырның электрон формасы тутырылганнан соң гамәлгә ашырыла. Тиешенчә тутырылган электрон гариза кырын ачыклаганда, мөрәжәгать итүче ачыкланган хатаның характеры һәм аны мөгълүмати хәбәр итү юлы белән турыдан-туры гаризаның электрон формасында бетерү тәртибе турында хәбәр итә.

Өлеге пункт белән билгеләнгән административ процедуралар мөрәжәгать итүче мөрәжәгать иткән көнне башкарыла.

Административ процедураларны үтәү нәтижәләре булып электрон хезмәттәшлек системасы ярдәмендә Органга юнәлтелгән электрон эш тора.

3.3.3. Документлар комплектын Орган тарафыннан карау.

3.3.3.1. Административ процедураны үтәүне башлауның нигезе булып муниципаль хезмәт күрсәтү өчен кирәкле гариза һәм башка документлар килү тора.

Административ процедураны үтәү өчен җаваплы вазыйфаи зат (хезмәткәр), инфраструктур үсеш бүлегенең баш белгече - документларны кабул итү өчен җаваплы вазыйфаи зат:

3.3.3.2. Документлар кабул итү өчен җаваплы вазыйфаи зат, мөрәжәгать итүченең Органга гаризасы белән мөрәжәгать иткән очракта:

мөрәжәгать предметын билгели;

мөрәжәгать итүченең шәхесен билгели;

документлар бирүче затның вәкаләтләрен тикшерә;

документларның Регламентның 2.5 пунктында күрсәтелгән таләпләргә туры килүен тикшерә, тапшырылган документларның билгеләнгән таләпләргә туры килүен тикшерә (документларның күчәрмәләрен тиешенчә рәсмиләштерә, документларда

ассызыкклаулар, өстөп язулар, сызылган сүзлөр һәм әйтелмәгән башка төзөтүләр булмау);

дәүләт һәм муниципаль хезмәтләр күрсәтү өчен билгеләнгән автоматлаштырылган мәгълүмат системасында гаризаның электрон формасын тутыра; кәгазь чыганакта Регламентның 2.5 пунктында күрсәтелгән документларны тапшырганда, тапшырылган документларны сканировкалай;

гаризаны ача;

мөрәжәгать итүчегә тикшерүгә һәм имзалауга тапшыра;

имза салынганнан соң имзаланган белдерүне сканировать итә;

дәүләт һәм муниципаль хезмәтләр күрсәтү өчен билгеләнгән автоматлаштырылган мәгълүмат системасына электрон рәвештә яисә сканлаштырылган документларның электрон рәвешләрендә тапшырылган документларны кертә, электрон эш формалаштыра;

имзаланган гаризаны һәм кәгазь документларның төп нөсхәләрен мөрәжәгать итүчегә кайтара;

мөрәжәгать итүчегә документларны кабул итүдә расписка бирә.

Документларны кабул итүне кире кагу өчен нигезләр булган очракта, документларны кабул итү өчен җаваплы вазыйфаи зат мөрәжәгать итүчегә гаризаны кабул итү өчен каршылыклар барлыгы турында хәбәр итә һәм документларны кабул итүдән баш тарту өчен ачыкланган нигезләрнең эчтәлеген аңлатып, документларны аңа кайтара.

3.3.3.3. Документлар кабул итү өчен җаваплы вазыйфаи зат, документлар каралуга кәргәннән соң:

Гаризага эш номенклатурасы нигезендә номер һәм "Документларны тикшерү" статусы бирелә, бу Республика порталының шәхси кабинетында чагыла;

электрон эшләрне, шул исәптән мөрәжәгать итүче тарафыннан бирелгән документларны электрон рәвештә һәм документларның электрон рәвешләрен өйрәнә;

документларның комплектлылыгын, электрон үрнәкләрнең укылышын тикшерә;

Бердәм порталга мөрәжәгать итү юлы белән (мөрәжәгать итүче көчәйтелгән квалификацияле электрон имза белән имзаланган электрон документлар тапшырылган очракта) электрон имзаның чынбарлык шартлары үтәләшен тикшерә.

Регламентның 2.7.1 пунктында каралган нигезләр булганда, муниципаль хезмәт күрсәтү өчен кирәкле документларны кабул итүдән баш тарту турында карар проектын әзерли.

көчәйтелгән квалификацияле электрон имзаны тикшерү нәтижәсендә аның чынбарлык шартларының үтәлмәве ачыкланган очракта, баш тарту турында карар проекты 63-ФЗ номерлы Федераль законның 11 статьясы пунктларын үз эченә алырга тиеш, алар аны кабул итүгә нигез булып тора.

муниципаль хезмәт күрсәтү өчен кирәкле документларны кабул итүдән баш тарту турында карар проекты, баш тартуның сәбәпләрен күрсәтеп (муниципаль хезмәт күрсәтү өчен кирәкле документларны кабул итүдән баш тарту өчен нигезләр мондый документларга карата билгеләнгән таләпләрне бозуга бәйле булган очракта, документларны кабул итүдән баш тарту өчен нигезләрдә документлар (мәгълүмат, белешмәләр) исеме турында мәгълүмат булырга тиеш, алар тапшырылмаган, дәрәжә булмаган һәм (яисә) каршылыклы белешмәләр, билгеләнгән таләпләрне бозып тутырылган очракта), билгеләнгән тәртиптә электрон документлар әйләнеше системасы аша килештерүгә җибәрелә.

Муниципаль хезмәт күрсәтү өчен кирәкле документларны кабул итүдән баш тарту турындагы карар проекты килештерү 3.5.4 пунктында каралган тәртиптә гамәлгә ашырыла. Регламент.

Регламентның 2.7.1 пунктында каралган документларны кабул итүдән баш тарту өчен нигезләр булмаган очракта, документларны кабул итү өчен җаваплы вазыйфаи

зат гариза кeргeн кeннeн aлып бeр эш кeнe эчeндe мeрeжeгaть итyчeгe гаризaдa кyрсeтeлгeн ысул бeлeн хeбeр итe, гаризаның тeркeу нoмeрын, гаризаның гаризаны aлу дaтaсын, aңa тaпшырылгaн дoкyмeнтлaрныың иceмнeрe иceмлeгeн, муниципaль хeзмeт нeтижeсeн aлу дaтaсын yз эчeнe алгaн гаризa кeрy тyрындa хeбeр итe.

3.3.3.4. Рeглaмeнтныың 3.3.1, 3.3.3.3.3.3 пyнктлaрындa кyрсeтeлгeн пpoцeдyрaлaрны yтeу, тeхник мeмкинлeк бyлгaндa, дeулeт нeм муниципaль хeзмeтлeр кyрсeтy eчeн билгeлeнгeн aвтoмaтлaштырылгaн мeгyлyмaт cиcтeмaсын кyллaнып, aвтoмaтик рeжимдa гaмeлгe aшырылa.

3.3.3.5. Рeглaмeнтныың 3.3.3 пyнкты бeлeн билгeлeнгeн aдминистрaтив пpoцeдyрaлaр кaрaу eчeн гаризa кeргeн кeннeн бeр эш кeнe эчeндe бaшкaрылa.

Aдминистрaтив пpoцeдyрaлaрны yтeу нeтижeлeрe бyлып тyбeндeгeлeр тoрa: кaрaу eчeн кaбyл итeлгeн дoкyмeнтлaр кoмплeкты яисe муниципaль хeзмeт кyрсeтy eчeн кирeклe дoкyмeнтлaрны кaбyл итyдeн бaш тартy тyрындa кaрaр пpoекты.

3.4. Вeдoмствoарa гaрызнaмeлeрнe муниципaль хeзмeт кyрсeтyдe кaтнaшyчы oргaннaргa жибeрy

3.4.1. Aдминистрaтив пpoцeдyрaны yтeу eчeн нигeз бyлып, мeрeжeгaть итyчeдeн кaбyл итeлгeн дoкyмeнтлaрны кaбyл итy eчeн жaвaплы вaзыйфaи зaтныың (хeзмeткeрнeң) aдминистрaтив пpoцeдyрaны yтeугe вeкaлeтлe вaзыйфaи зaтныың (хeзмeткeрнeң) дoкyмeнтлaр aлyы тoрa.

Aдминистрaтив пpoцeдyрaны yтeу eчeн жaвaплы вaзыйфaи зaт (хeзмeткeр) инфрaстpyктyр yсeш бyлeгeнeң бaш бeлгeчe (aлгa тaбa - вeдoмствoарa гaрызнaмeлeр yнeлeшe eчeн жaвaплы вaзыйфaи зaт) бyлып тoрa.

3.4.2. Вeдoмствoарa гaрызнaмeлeр yнeлeшe eчeн жaвaплы вaзыйфaи зaт дoкyмeнтлaрны нeм бeлeшмeлeрнe Рeглaмeнтныың 2.6.1 пyнктындa кaрaлгaн бeлeшмeлeрнe бирy тyрындa вeдoмствoарa элeктрoн хeзмeттeшлeк cиcтeмaсы ярдeмeндe (тeхник мeмкинлeк бyлмaгaндa - бaшкa ысуллaр бeлeн) элeктрoн рeвeштe фoрмaлaштырa нeм жибeрe.

Элeгe пyнкт бeлeн билгeлeнгeн aдминистрaтив пpoцeдyрaлaр кaрaу eчeн гаризa кaбyл итeлгeн кeннe бaшкaрылa.

Aдминистрaтив пpoцeдyрaлaрныың бaшкaрылy нeтижeлeрe: хaкимият oргaннaрынa нeм (яисe) хaкимият oргaннaрынa буйсынyчы oeшмaлaргa yллaнгaн мeрeжeгaтьлeр.

3.4.3. Вeдoмствoарa элeктрoн хeзмeттeшлeк cиcтeмaсы aшa килгeн гaрызнaмeлeр нигeзeндe бeлeшмeлeр китeрyчeлeр бeлгeчлeрe сoрaтып aлынгaн дoкyмeнтлaрны (мeгyлyмaтны) бирeлeр яисe муниципaль хeзмeт кyрсeтy eчeн кирeклe мeгyлyмaтны нeм (яисe) дoкyмeнтлaрны бyлмaу тyрындa хeбeрнaмeлeр жибeрeлeр (aлгa тaбa - бaш тартy тyрындa хeбeрнaмe).

Элeгe пyнкттa билгeлeнe торгaн aдминистрaтив пpoцeдyрaлaр вeдoмствoарa гaрызнaмe oргaн яисe oeшмaгa дoкyмeнт нeм мeгyлyмaт бирe торгaн oргaнгa кeргeн кeннeн aлып биш кeн эчeндe бaшкaрылa, эгeр вeдoмствoарa гaрызнaмeгe жaвaпны eзeрлeунeң нeм жибeрyнeң бaшкa cрoклaры фeдeрaль зaкoннaр, Рoссия Фeдeрaциясe Хeкyмeтeнeң хoкyкый aктлaры нeм фeдeрaль зaкoннaр нигeзeндe кaбyл итeлгeн Тaтaрcтaн Рeспyбликaсы нoрмaтив хoкyкый aктлaры бeлeн билгeлeнмeгeн бyлcа.

Aдминистрaтив пpoцeдyрaлaрны yтeу нeтижeлeрe тyбeндeгeлeрдeн гыйбapeт: муниципaль хeзмeт кyрсeтy eчeн кирeклe дoкyмeнтлaр (бeлeшмeлeр), яисe вeдoмствoарa гaрызнaмeлeр yнeлeшe eчeн жaвaплы вaзыйфaи зaткa жибeрeлгeн бaш тартy тyрындa хeбeрнaмe.

3.4.4. Вeдoмствoарa гaрызнaмeлeр yнeлeшe eчeн жaвaплы вaзыйфaи зaт:

ведомствоара электрон хезмэттэшлек системасы аша муниципаль хезмэт күрсөтү өчен кирекле документларны (белешмөлөрнө) ала йө документ һәм (яисә) мәгълүмат булмаганда баш тарту турында хәбәрнамә;

2.7.1 пунктунда каралган нигезләр булганда. Муниципаль хезмэт күрсөтү өчен кирекле документларны кабул итүдән баш тарту турында карар проектын регламентта төзи.

муниципаль хезмэт күрсөтү өчен кирекле документларны кабул итүдән баш тарту турында карар проектын, баш тартуның сәбәпләрен күрсәтеп (муниципаль хезмэт күрсөтү өчен кирекле документларны кабул итүдән баш тарту өчен нигезләр мондый документларга карата билгеләнгән таләпләрнө бозуга бәйлә булган очракта, документларны кабул итүдән баш тарту өчен нигезләрдә документлар (мәгълүмат, белешмәләр) исеме турында мәгълүмат булырга тиеш, алар тапшырылмаган, дәрәс булмаган һәм (яисә) каршылыклы белешмәләр, билгеләнгән таләпләрнө бозып тутырылган очракта), билгеләнгән тәртиптә электрон документлар әйләнеше системасы аша килештерүгә жибәрелә.

Муниципаль хезмэт күрсөтү өчен кирекле документларны кабул итүдән баш тарту турындагы карар проектын килештерү 3.5.4 пунктунда каралган тәртиптә гәмәлгә ашырыла. Регламент.

Әлеге пункт белән билгеләнгән административ процедуралар бер эш көне дөвамында башкарыла.

Административ процедураларны үтәү нәтижәләре түбәндәгеләрдән гыйбарәт: муниципаль хезмэт күрсөтү өчен кирекле документлар (белешмәләр), яисә ведомствоара гарызнамәләр жибәрү өчен җаваплы вазыйфаи затка жибәрелгән баш тарту турында хәбәр, муниципаль хезмэт күрсөтү өчен кирекле документларны кабул итүдән баш тарту турында карар проектын, муниципаль хезмэт күрсөтүдән баш тарту турында карар проектын, муниципаль хезмэт күрсөтү өчен кирекле муниципаль хезмэт күрсөтү нәтижәләре проектын, муниципаль хезмэт күрсөтү өчен кирекле документлар (белешмәләр).

3.4.5. Регламентның 3.4.2, 3.4.4, 3.4.5 пунктларында күрсәтелгән процедураларны үтәү, техник мөмкинлек булганда, дөүләт һәм муниципаль хезмәтләр күрсөтү өчен билгеләнгән автоматлаштырылган мәгълүмат системасын, шул исәптән гаризаны Регламентның 2.13 пункты нигезендә теркәгән мизгелдән файдаланып, автоматик режимда гәмәлгә ашырыла.

3.4.6. Регламентның 3.4 пунктунда күрсәтелгән административ процедураларны үтәүнең максималь срогы алты эш көне тәшкил итә.

3.5. Муниципаль хезмэт нәтижәләрен әзерләү

3.5.1. Административ процедураны үтәүне башлап жибәрүгә ведомствоара гарызнамәләр, муниципаль хезмэт күрсөтү өчен кирекле документлар (белешмәләр) жибәрү өчен җаваплы вазыйфаи заттан керү нигез булып тора.

Административ процедураны үтәү өчен җаваплы вазыйфаи зат булып инфраструктур үсеш бүлегенә баш белгече тора (алга таба - муниципаль хезмэт күрсөтү нәтижәсен әзерләү өчен җаваплы вазыйфаи зат).

3.5.2. Муниципаль хезмэт күрсөтү нәтижәсен әзерләү өчен җаваплы вазыйфаи зат:

муниципаль хезмэт күрсөтү өчен кирекле документларның формалаштырылган комплектын карый;

Регламентның 2.8.2 пунктунда күрсәтелгән муниципаль хезмэт күрсөтүдән баш тарту нигезләре ачкыланганда, муниципаль хезмэт күрсөтүдән баш тарту турында карар проектын әзерли;

3.5.2 пунктунда күрсөтелгән административ процедураларны үтәү срогы. Регламент бер эш көнен тәшкил итә.

Административ процедураларны үтәү нәтижәләре: муниципаль хезмәт күрсәтүдән баш тарту турында карар проекты, муниципаль хезмәт күрсәтү өчен кирәкле документлар комплекты формалаштырылган.

3.5.3. Муниципаль хезмәт күрсәтү нәтижәсен эзерләү өчен җаваплы вазыйфаи зат:

Регламентның 2.8.2 пунктунда каралган муниципаль хезмәт күрсәтүдән баш тарту өчен нигезләр булмаган очракта, муниципаль хезмәт күрсәтү өчен кирәкле документларны карау йомгалары буенча муниципаль хезмәт күрсәтү нәтижәләре проектын эзерли;

муниципаль хезмәт күрсәтүнең эзерләнгән проектын билгеләнгән тәртиптә электрон документлар әйләнеше системасы ярдәмендә килештерүгә җибәрә.

Әлеге пункт белән билгеләнгән административ процедуралар бер эш көне дәвамында башкарыла.

Административ процедураларны үтәү нәтижәсе булып түбәндәгеләр тора: килештерүгә юнәлдерелгән муниципаль хезмәт күрсәтү нәтижәләре проекты.

3.5.4. Муниципаль хезмәт күрсәтү өчен кирәкле документларны, муниципаль хезмәт күрсәтү нәтижәләре проектын (алга таба - документлар проектлары) кабул итүдән баш тарту турында карар проектын килештерү һәм имзалау муниципаль хезмәт нәтижәсен эзерләү өчен җаваплы структур бүлекчә җитәкчесе, Орган җитәкчесе урынбасары, Орган җитәкчесе тарафыннан башкарыла.

Кисәтүләр булган документларның эзерләнгән проектлары муниципаль хезмәт нәтижәсен эзерләү өчен җаваплы затка эшләп бетерүгә кайтарыла. Кисәтүләр бетерелгәннән соң, документлар проектлары килештерү һәм имзалау өчен кабат тапшырыла.

Документлар проектларын караганда Орган җитәкчесе Регламентның вазыйфаи затлары тарафыннан административ процедураларны башкару сроклары, аларның эзлеклелеге һәм тулылыгы, Органның вәкаләтле вазыйфаи затлары тарафыннан электрон документ әйләнеше системасында килештерүләр булу өлешендә башкарылуын тикшерә.

Административ процедураларны үтәү сроклары, аларның эзлеклелеге һәм тулылыгы өлешендә хокук бозулар ачыкланган очракта, Орган җитәкчесе Регламентның 4.3 пункты нигезендә хокук бозуларга юл куйган затларны җаваплылыкка тартырга тәкъдим итә.

Әлеге пункт белән билгеләнгән административ процедуралар ике эш көне дәвамында башкарыла.

Административ процедураларны үтәү нәтижәләре булып түбәндәгеләр тора: муниципаль хезмәт күрсәтү өчен кирәкле документларны кабул итүдән баш тарту турындагы карар Регламентның 2.3.1 пункты нигезендә муниципаль хезмәт күрсәтү нәтижәсе.

3.5.5. Регламентның 3.5.3, 3.5.4 пунктларында күрсөтелгән процедураларны үтәү, техник мөмкинлек булганда, дәүләт һәм муниципаль хезмәтләр күрсәтү өчен билгеләнгән автоматлаштырылган мәгълүмат системасын кулланып, автоматик режимда гамәлгә ашырыла.

3.5 пунктунда күрсөтелгән административ процедураларны үтәүнең максималь срогы. Регламент дүрт эш көнен тәшкил итә.

3.6. Мөрәҗәгать итүчегә муниципаль хезмәт нәтижәсен бирү (юллама)

3.6.1. Административ процедураны башкара башлауның нигезе - административ процедураны үтәү өчен җаваплы вазыйфаи зат муниципаль хезмәт күрсәтүне раслый торган документны алу.

Административ процедураны үтәү өчен җаваплы вазыйфаи зат - инфраструктур үсеш бүлегенең баш белгече, алга таба - документлар бирү (юнәлеше) өчен җаваплы вазыйфаи зат.

3.6.2. Документлар бирү (юнәлеше) өчен җаваплы вазыйфаи зат:

дәүләт һәм муниципаль хезмәтләр күрсәтү өчен билгеләнгән автоматлаштырылган мәгълүмат системасы документларын һәм (яисә) шөһәр төзелеше эшчәнлеген тәэмин итүнең мәгълүмат системасын алып бару барышында муниципаль хезмәт күрсәтү нәтижәләре турында белешмәләрне теркәүне һәм кертүне тәэмин итә;

Мөрәҗәгать итүчегә (аның вәкиленә) гаризада күрсәтелгән ысул белән муниципаль хезмәт күрсәтү нәтижәсендә һәм Органда яисә МФЦ да муниципаль хезмәт күрсәтү нәтижәсен алу мөмкинлеге турында хәбәр итә.

Процедураларны үтәү техник мөмкинлек булганда дәүләт һәм муниципаль хезмәтләр күрсәтү өчен билгеләнгән автоматлаштырылган мәгълүмат системасын кулланып, автоматлаштырылган режимда гамәлгә ашырыла.

Әлеге пункт белән билгеләнгән административ процедуралар Орган (Орган) вәкаләтле вазыйфаи заты муниципаль хезмәт күрсәтүне (бирүдән баш тартуны) раслый торган документка кул куйган көннән алып бер эш көне эчендә башкарыла.

Административ процедураларны үтәү нәтижәләре түбәндәгеләрдән гыйбарәт: муниципаль хезмәтне мәгълүмати системаларда күрсәтү нәтижәсендә белешмәләрне урнаштыру, муниципаль хезмәт күрсәтү нәтижәсендә гариза бирүчегә (аның вәкиленә) хәбәр итү һәм аны алу ысуллары.

3.6.3. Муниципаль хезмәт күрсәтү нәтижәсен бирү тәртибе:

3.6.3.1. Мөрәҗәгать итүченең КФҮ муниципаль хезмәт нәтижәсен сорап мөрәҗәгать итүендә КФҮ хезмәткәре мөрәҗәгать итүчегә муниципаль хезмәт нәтижәсен бирә.

Әлеге пункт белән билгеләнә торган административ процедуралар мөрәҗәгать итүче килгән көнне МФЦ эше регламентында билгеләнгән срокларда чират тәртибендә башкарыла.

Административ процедураларны үтәү нәтижәләре булып түбәндәгеләр тора: МФЦ АИСта муниципаль хезмәт күрсәтү нәтижәсен бирү фактын теркәү.

3.6.3.2. Мөрәҗәгать итүченең муниципаль хезмәт нәтижәсен сорап Республика порталы аша мөрәҗәгать итүендә, мөрәҗәгать итүченең шәхси кабинетына автомат рәвештә муниципаль хезмәт күрсәтү нәтижәсе булган, Орган (Орган) вәкаләтле вазыйфаи затының көчәйтелгән квалификацияле электрон имзасы куелган документның электрон образы жибәрелә.

Әлеге пункт белән билгеләнә торган административ процедуралар Орган (Орган) вәкаләтле вазыйфаи заты муниципаль хезмәт күрсәтүне (бирүдән баш тартуны) раслый торган документны имзалау көнендә башкарыла.

Административ процедураларны үтәү нәтижәләре: мөрәҗәгать итүчегә республика порталынан файдаланып муниципаль хезмәт күрсәтүне раслый торган документ юллау (бирү) булып тора (шул исәптән муниципаль хезмәт күрсәтүдән баш тарту).

3.6.3.3. Мөрәҗәгать итүчене Органга муниципаль хезмәт нәтижәсен сорап мөрәҗәгать иткәндә, документларны бирү (жибәрү) өчен җаваплы вазыйфаи зат мөрәҗәгать итүчегә муниципаль хезмәт нәтижәсен бирә.

Әлеге пункт белән билгеләнә торган административ процедуралар мөрәҗәгать итүченең Органның эчке хезмәт тәртибе кагыйдәләрендә билгеләнгән срокларда килүе тәртибендә башкарыла.

Административ процедураларның башкарылу нәтижәсе: дәүләт һәм муниципаль хезмәтләр күрсәтү өчен билгеләнгән автоматлаштырылган мәғлүмат системасында муниципаль хезмәт күрсәтү нәтижәсен бирү фактын теркәү.

3.7. Техник хаталарны төзәтү

3.7.1. Муниципаль хезмәт нәтижәсе булган документта техник хата ачыкланган очракта, мөрәжәгать итүче Органга жиберә:

техник хатаны төзәтү турында гариза (әлеге Регламентка 6 нчы кушымта);

мөрәжәгать итүчегә техник хатасы булган муниципаль хезмәт күрсәтү нәтижәсе буларак бирелгән документ;

техник хаталар булуны дәлилләүче юридик көчкә ия документлар.

Техник хатаны төзәтү турында гариза муниципаль хезмәт нәтижәсе булган документта күрсәтелгән белешмәләрдә мөрәжәгать итүче (вәкаләтле вәкил) тарафыннан почта аша (шул исәптән электрон почта аша), яисә Республика порталы яки МФЦ аша тапшырыла.

3.7.2. Документлар кабул итү өчен җаваплы вазыйфаи зат техник хатаны төзәтү турында гариза кабул итә, кушымта итеп бирелгән документлар белән гаризаны терки һәм аларны документларны эшкәртү өчен җаваплы вазифаи затка тапшыра.

Әлеге пункт белән билгеләнгән административ процедуралар гаризаны теркәү датасыннан бер эш көне эчендә башкарыла.

Административ процедураларны үтәү нәтижәләре булып түбәндәгеләр тора: кабул ителгән һәм теркәлгән гариза документларны эшкәртү өчен җаваплы вазыйфаи затка карауга юнәлтелгән.

3.7.3. Документларны эшкәртүгә җаваплы вазыйфаи зат документларны карый һәм муниципаль хезмәт күрсәтү нәтижәсе булган документка төзәтмәләр керту максатларында Регламентның 3.5 пунктында каралган процедураларны гамәлгә ашыра һәм мөрәжәгать итүчегә (вәкаләтле вәкилгә) техник хата булган документның оригиналын төшереп калдыру өчен шәхсән үзе имза сала яисә мөрәжәгать итүчегә техник хата булган документның Оригиналлына (электрон почта ярдәмендә) документ алу мөмкинлегенә турында хат жиберә.

Әлеге пункт белән билгеләнгән административ процедуралар техник хата ачыкланганнан соң яки теләсә кайсы кызыксынган заттан жиберелгән хата турында гариза алганнан соң ике эш көне дәвамында башкарыла.

Административ процедураларны үтәү нәтижәләре: мөрәжәгать итүчегә бирелгән (юнәлешле) документ.

4. Муниципаль хезмәт күрсәтүне контрольдә тоту тәртибе һәм формалары

4.1. Җаваплы вазыйфаи затларның муниципаль хезмәт күрсәтүгә таләпләрне билгели торган Регламент һәм башка норматив хокукый актлар нигезләмәләрен үтәвен һәм үтәвен агымдагы контрольдә тотуны гамәлгә ашыру тәртибе, шулай ук алар тарафыннан карарлар кабул итү

Муниципаль хезмәт күрсәтүнең тулылыгын һәм сыйфатын контрольдә тоту гариза бирүчеләрнең хокукларын бозу очракларын ачыклауны һәм бетерүне, муниципаль хезмәт күрсәтү процедураларының үтәлешен тикшерүне, җирле үзидарә органнарындагы вазифаи затларның кылынган (кылынмаган) гамәлләренә карата карарлар эзерләүне үз эченә ала.

Административ процедураларның үтәлешен контрольдә тоту формаларына түбәндәгеләр керә:

1) муниципаль хезмэт күрсәтү документлары проектларын тикшерү һәм килештерү;

2) эш алып баруны билгеләнгән тәртиптә тикшерү;

3) муниципаль хезмэт күрсәтү процедураларының үтәлеше буенча билгеләнгән тәртиптә контроль тикшерүләр үткөрү.

Агымдагы контроль максатларында электрон мәгълүматлар базасында булган белешмәләр, хезмэт корреспонденциясе, административ процедураларны үтәүче вазыйфаи затларның телдән һәм язма мәгълүматы, тиешле документларны исәпкә алу журналлары һәм башка белешмәләр файдаланыла.

Муниципаль хезмэт күрсәткәндә һәм жирле үзидарә органы житәкчесенә карарлар кабул иткәндә гамәлләрнең башкарылуын тикшереп тору өчен муниципаль хезмэт күрсәтү нәтижәләре турында белешмә бирелә.

Срокларны, административ процедураларны бозу очраklары, аларның эзлеклелеге һәм аларны карап тоту сәбәпләре турында вазыйфаи затлар муниципаль хезмэт күрсәтүче орган житәкчесенә кичекмәстән хәбәр итәләр, шулай ук хокук бозуларны бетерү буенча ашыгыч чаралар күрәләр.

Муниципаль хезмэт күрсәтү буенча административ процедураларда билгеләнгән гамәлләрнең эзлеклелеге үтәлешенә агымдагы контроль муниципаль хезмэт күрсәтү эшен оештыруга җаваплы жирле үзидарә органы житәкчесе урынбасары, муниципаль хезмэт күрсәтү эшен оештыручы бүлек башлыгы тарафыннан гамәлгә ашырыла.

Агымдагы контрольне гамәлгә ашыручы вазифаи затлар исемлеге жирле үзидарә органының структур бүлекчәләре турындагы нигезләмәләр һәм вазифаи регламентлар белән билгеләнә.

4.2. Муниципаль хезмэт күрсәтүнең тулылыгы һәм сыйфаты буенча планлы һәм планнан тыш тикшерүләргә гамәлгә ашыру тәртибе һәм чоры, шул исәптән муниципаль хезмэт күрсәтүнең тулылыгын һәм сыйфатын тикшереп тору тәртибе һәм рәвешләре

Контроль тикшерүләр планлы (жирле үзидарә органының ярты еллык яки еллык эш планнары нигезендә башкарыла) һәм планнан тыш булырга мөмкин. Тикшерүләр барышында муниципаль хезмэт күрсәтү белән бәйле барлык мәсьәләләр (комплекслы тикшерүләр) яки гариза бирүченең конкрет мөрәҗәгатендәге мәсьәләләр карап тикшерелергә мөмкин.

4.3. Муниципаль хезмэт күрсәтүче органның вазыйфаи затларының муниципаль хезмэт күрсәтү барышында алар кабул итә торган (гамәлгә яраксыз) карарлары һәм гамәлләре (гамәл кылмавы) өчен җаваплылыгы

Үткәрелгән тикшерү нәтижәләре буенча гариза бирүчеләрнең хокукларын бозу очраklары ачыкланганда, гаепле затлар Россия Федерациясе законнары нигезендә җаваплылыкка тартыла.

Жирле үзидарә органы житәкчесе белдерүләргә вакытында тикшермәгән өчен җаваплы.

Жирле үзидарә органының структур бүлекчәсе житәкчесе (житәкчесе урынбасары) Регламентның 3 бүлегендә күрсәтелгән административ гамәлләрне вакытында һәм (яисә) тиешенчә үтәмәгән өчен җаваплы.

Вазифаи затлар һәм башка муниципаль хезмәткәрләр муниципаль хезмэт күрсәтү барышында кабул ителә (башкарыла) торган карарлар һәм кылына (кылынмый) торган гамәлләр өчен законда билгеләнгән тәртиптә җаваплы.

4.4. Муниципаль хезмэт күрсәтүне тикшереп тору тәртибенә һәм рәвешләренә таләпләрне характерлаучы нигезләмәләр, шул исәптән гражданныр, аларның берләшмәләре һәм оешмалары ягыннан

Муниципаль хезмэт күрсәтүне гражданныр, аларның берләшмәләре һәм оешмалары ягыннан тикшереп тору муниципаль хезмэт күрсәткәндә жирле үзидарә органы эшчәнлегенә ачыклығы, муниципаль хезмэт күрсәтү тәртибе турында тулы, актуаль һәм ышанычлы мәгълүмат алу һәм муниципаль хезмэт күрсәтү процессында мөрәжәгатьләренә (шикаятьләренә) судка кадәр карау мөмкинлеге ярдәмдә гамәлгә ашырыла.

5. 210-ФЗ номерлы Федераль законның 16 статьясындагы 1 өлешендә күрсәтелгән дәүләт һәм муниципаль хезмәтләр күрсәтүнең күпфункцияле үзәге, оешмаларның, шулай ук аларның вазыйфаи затларының, муниципаль хезмәткәрләренә, хезмәткәрләренә карарларына һәм гамәлләренә (гамәл кылмавына) карата судка кадәр (судтан тыш) тәртип

5.1. Мөрәжәгать итүчеләр муниципаль хезмәтне күрсәтүче органның, муниципаль хезмәтне күрсәтүче органның вазыйфаи затының, муниципаль хезмәткәрнең, муниципаль хезмәтне күрсәтүче орган житәкчесе, күпфункцияле үзәк хезмәткәре, күпфункцияле үзәк хезмәткәре, 210-ФЗ номерлы Федераль законның 16 статьясындагы 1.1 өлешендә каралган күпфункцияле үзәк, оешмалар, шулай ук аларның хезмәткәрләре карарларына һәм гамәлләренә (гамәл кылмавына) судка кадәр шикаять белдерү хокукына ия.

Гариза бирүче шул исәптән түбәндәге очрактарда шикаять белән мөрәжәгать итә ала:

1) муниципаль хезмэт күрсәтү турында гарызнамәне, 210-ФЗ номерлы Федераль законның 15.1 статьясында күрсәтелгән гарызнамәне теркәү срогын бозу;

2) муниципаль хезмэт күрсәтү срогын бозу. Күрсәтелгән очракта мөрәжәгать итүче тарафыннан күпфункцияле үзәкнең карарларына һәм гамәлләренә (гамәл кылмавына) карата судка кадәр (судтан тыш) шикаять белдерү, күпфункцияле үзәк хезмәткәренә карата шикаять белдерелә торган күпфункцияле үзәккә 210-ФЗ номерлы Федераль законның 16 статьясындагы 1.3 өлеше белән билгеләнгән тәртиптә тиешле муниципаль хезмәтләр күрсәтү йөкләнгән очракта мөмкин;

3) мөрәжәгать итүчедән муниципаль хезмэт күрсәтү өчен Россия Федерациясенәң норматив хокукый актларында, Татарстан Республикасының норматив хокукый актларында, муниципаль хокукый актларда тапшырылмаган яисә гамәлгә ашырылмаган документларны яисә мәгълүматны таләп итү яисә гамәлгә ашыру;

4) муниципаль хезмэт күрсәтү өчен Россия Федерациясә норматив хокукый актларында, Татарстан Республикасы норматив хокукый актларында, муниципаль хокукый актларда каралган документларны мөрәжәгать итүчедән кабул итүдән баш тарту;

5) федераль законнарда һәм алар нигезендә кабул ителгән Россия Федерациясенәң башка норматив хокукый актларында, Татарстан Республикасы законнарында һәм башка норматив хокукый актларында, муниципаль хокукый актларда баш тарту нигезләре каралмаган булса, муниципаль хезмэт күрсәтүдән баш тарту. Күрсәтелгән очракта мөрәжәгать итүче тарафыннан күпфункцияле үзәкнең карарларына һәм гамәлләренә (гамәл кылмавына) карата судка кадәр (судтан тыш) шикаять белдерү, күпфункцияле үзәк хезмәткәренә карата шикаять белдерелә торган күпфункцияле үзәккә 210-ФЗ номерлы Федераль законның 16 статьясындагы 1.3 өлеше

белән билгеләнгән тәртиптә тиешле муниципаль хезмәтләр күрсәтү йөкләнгән очракта мөмкин;

6) муниципаль хезмәт күрсәткәндә мөрәжәгать итүчедән Россия Федерациясенең норматив хокукый актларында, Татарстан Республикасының норматив хокукый актларында, муниципаль хокукый актларда каралмаган түләү таләп ителгәндә;

7) муниципаль хезмәт күрсәтүче орган, муниципаль хезмәт күрсәтүче органның вазыйфаи заты, күпфункцияле үзәк хезмәткәре, 210-ФЗ номерлы Федераль законның 16 статьясындагы 1.1 өлешендә каралган күпфункцияле үзәк хезмәткәре, оешмалар яисә аларның хезмәткәрләренең муниципаль хезмәт күрсәтү нәтижәсендә бирелгән документларда жибәрелгән басма хаталарын һәм хаталарын төзәтүдән баш тартуы йә мондый төзәтүләрнең билгеләнгән срогын бозу. Күрсәтелгән очракта мөрәжәгать итүче тарафыннан күпфункцияле үзәкнең карарларына һәм гамәлләренә (гамәл кылмавына) карата судка кадәр (судтан тыш) шикаять белдерү, күпфункцияле үзәк хезмәткәренә карата шикаять белдерелә торган күпфункцияле үзәккә 210-ФЗ номерлы Федераль законның 16 статьясындагы 1.3 өлеше белән билгеләнгән тәртиптә тиешле муниципаль хезмәтләр күрсәтү йөкләнгән очракта мөмкин;

8) муниципаль хезмәт күрсәтү нәтижәләре буенча документлар бирү вакытын яки тәртибен бозу;

9) туктатып тору нигезләре федераль законнарда һәм алар нигезендә кабул ителгән Россия Федерациясенең бүтән норматив хокукый актларында, Татарстан Республикасы законнарында һәм башка норматив хокукый актларында, муниципаль хокукый актларда каралмаган булса, муниципаль хезмәт күрсәтүне туктатып тору. Күрсәтелгән очракта мөрәжәгать итүче тарафыннан күпфункцияле үзәкнең карарларына һәм гамәлләренә (гамәл кылмавына) карата судка кадәр (судтан тыш) шикаять белдерү, күпфункцияле үзәк хезмәткәренә карата шикаять белдерелә торган күпфункцияле үзәккә 210-ФЗ номерлы Федераль законның 16 статьясындагы 1.3 өлеше белән билгеләнгән тәртиптә тиешле муниципаль хезмәт күрсәтүләр йөкләнгән очракта мөмкин.

10) мөрәжәгать итүченең муниципаль хезмәт күрсәткәндә, муниципаль хезмәт күрсәтү өчен кирәкле документларны кабул итүдән баш тартканда яисә муниципаль хезмәт күрсәтүдә, № 210-ФЗ Федераль законның 7 статьясындагы 1 өлешенең 4 пунктында каралган очрактардан тыш, документларның булмавы һәм (яисә) дәрәҗәле күрсәтелмәгән документларның яисә белешмәләренең таләбе. Күрсәтелгән очракта мөрәжәгать итүче тарафыннан күпфункцияле үзәкнең карарларына һәм гамәлләренә (гамәл кылмавына) карата судка кадәр (судтан тыш) шикаять белдерү, күпфункцияле үзәк хезмәткәренә карата шикаять белдерелә торган күпфункцияле үзәккә 210-ФЗ номерлы Федераль законның 16 статьясындагы 1.3 өлеше белән билгеләнгән тәртиптә тиешле муниципаль хезмәт күрсәтүләр йөкләнгән очракта мөмкин.

5.2. Шикаять язма рәвештә кәгазь чыганакта, электрон рәвештә муниципаль хезмәтне күрсәтүче органга, күпфункцияле үзәкне гамәлгә куючы (алга таба - күпфункцияле үзәкне гамәлгә куючы) дәүләт хакимиятенең тиешле органына, шулай ук 210-ФЗ номерлы Федераль законның 16 статьясындагы 1.1 өлешендә каралган оешмаларга тапшырыла. Муниципаль хезмәтне күрсәтүче орган житәкчесенең карарларына һәм гамәлләренә (гамәл кылмавына) шикаятьләр югарырак органга (ул булган очракта) бирелә йә ул булмаган очракта турыдан-туры муниципаль хезмәтне күрсәтүче орган житәкчесе тарафыннан карала. Күп функцияле үзәк хезмәткәре карарларына һәм гамәлләренә (гамәл кылмавына) карата шикаятьләр шушы күпфункцияле үзәк житәкчесенә бирелә. Күпфункцияле үзәкнең карарларына һәм гамәлләренә (гамәл кылмавына) шикаятьләр күпфункцияле үзәкне оештыручыга яисә Татарстан Республикасының норматив хокукый акты белән вәкаләтле вазыйфаи затка тапшырыла. 210-ФЗ номерлы Федераль законның 16 статьясындагы 1.1 өлешендә

каралган оешмалар хезмәткәрләренең карарларына һәм гамәлләренә (гамәл кылмавына) карата шикаятьләр өлгә оешмалар җитәкчеләренә бирелә.

Муниципаль хезмәт күрсәтүче органның, муниципаль хезмәт күрсәтүче органның, муниципаль хезмәткәрнең, муниципаль хезмәт күрсәтүче орган җитәкчесенең карарларына һәм гамәлләренә (гамәл кылмавына) карата шикаять почта аша, күпфункцияле үзәк аша, «Интернет» мәгълүмат-телекоммуникация челтәреннән, муниципаль хезмәтне күрсәтүче органның рәсми сайтынан, Бердәм порталдан яисә Республика порталынан, судка шикаять бирүнең мәгълүмати системасынан файдаланып җибәрелергә мөмкин, шулай ук мөрәҗәгать итүченә шәхсән кабул иткәндә кабул ителергә мөмкин. Күпфункцияле үзәкнең карарларына һәм гамәлләренә (гамәл кылмавына) карата шикаять почта аша, «Интернет» мәгълүмат-телекоммуникация челтәреннән, күпфункцияле үзәкнең, Бердәм порталның яисә Республика порталының рәсми сайтынан, судка шикаять бирүнең мәгълүмат системасы аша җибәрелергә мөмкин, шулай ук мөрәҗәгать итүченә шәхсән кабул иткәндә кабул ителергә мөмкин. 210-ФЗ номерлы Федераль законның 16 статьясындагы 1 өлешендә каралган оешмаларның, шулай ук аларның хезмәткәрләренең карарларына һәм гамәлләренә (гамәл кылмавына) карата шикаять почта аша, «Интернет» мәгълүмат-телекоммуникация челтәреннән, өлгә оешмаларның, Бердәм порталның яисә Республика порталының рәсми сайтларыннан файдаланып җибәрелергә мөмкин, шулай ук мөрәҗәгать итүченә шәхсән кабул иткәндә кабул ителергә мөмкин.

5.3. Шикаятьтә түбәндәге мәгълүматлар булырга тиеш:

1) 210-ФЗ номерлы Федераль законның 16 статьясындагы 1 өлешендә каралган оешмаларның, аларның җитәкчеләре һәм (яисә) хезмәткәрләре, карарларына һәм гамәлләренә (гамәл кылмавына) карата шикаять белдерелә торган муниципаль хезмәтне күрсәтүче органның, муниципаль хезмәтне күрсәтүче органның вазыйфаи затының йә муниципаль хезмәткәрнең, күпфункцияле үзәкнең, аның җитәкчесенең һәм (яисә) хезмәткәренең, оешмаларының исеме;

2) мөрәҗәгать итүченең фамилиясе, исеме, атасының исеме (соңгысы - булган очракта), яшәү урыны турында белешмәләр - физик зат йә исеме, мөрәҗәгать итүче - юридик зат урнашкан урын турында белешмәләр, шулай ук элемтә телефоны номеры (номеры), электрон почта адресы (адресы) һәм мөрәҗәгать итүчегә җавап җибәрелергә тиешле почта адресы;

3) муниципаль хезмәтне күрсәтүче органның, муниципаль хезмәтне күрсәтүче органның вазыйфаи затының йә муниципаль хезмәткәрнең, күпфункцияле үзәкнең хезмәткәре, күпфункцияле үзәк хезмәткәре, 210-ФЗ номерлы Федераль законның 16 статьясындагы 1.1 өлешендә каралган күпфункцияле үзәк хезмәткәре, оешмаларның, аларның хезмәткәрләренең шикаять белдерелә торган карарлары һәм гамәлләре (гамәл кылмавы) турында белешмәләр;

4) мөрәҗәгать итүче муниципаль хезмәтне күрсәтүче органның, муниципаль хезмәтне күрсәтүче органның вазыйфаи затының йә муниципаль хезмәткәрнең, күпфункцияле үзәкнең, күпфункцияле үзәк хезмәткәре, күпфункцияле үзәк хезмәткәре, 210-ФЗ номерлы Федераль законның 16 статьясындагы 1.1 өлешендә каралган оешмаларның, аларның хезмәткәрләренең карары һәм гамәлләре (гамәл кылмавы) белән килешми торган дәлилләр. Гариза бирүче тарафыннан аның дәлилләрен раслый торган документлар (булган очракта) яисә аларның күчәрмәләре тапшырылырга мөмкин.

5.4. Кергән шикаять кергән көннең икенче эш көненнән дә соңга калмыйча теркәлергә тиеш.

5.5. Муниципаль хезмәт күрсәтүче органга, күпфункцияле үзәкне гамәлгә куючыга, 210-ФЗ номерлы Федераль законның 16 статьясындагы 1.1 өлешендә каралган оешмаларга яисә югарырак органга (ул булганда) кергән шикаять аны теркәгән көннән алып унбиш эш көне эчендә, ә муниципаль хезмәт күрсәтүче органга,

күпфункцияле үзәккә, оешмаларга шикаять биргән очракта, мөрәжәгать итүчедән документларны кабул итеп алганда яисә җибәрелгән хаталарны һәм хаталарны төзәткән очракта яисә билгеләнгән срокларны бозган очракта - аны теркәгән көннән алып биш эш көне эчендә каралырга тиеш.

5.6. Шикаятьне карап тикшерү нәтижәләре буенча түбәндәге карарларның берсе кабул ителә:

1) шикаять канәгатьләндерелә, шул исәптән кабул ителгән карарны гамәлдән чыгару, муниципаль хезмәт күрсәтү нәтижәсендә бирелгән документларда җибәрелгән хаталарны һәм ялгышларны төзәтү, Россия Федерациясе норматив хокукый актлары, Татарстан Республикасы норматив хокукый актлары, муниципаль хокукый актлар белән түләү алу каралмаган очракларда алынган акчаны гариза бирүчегә кире кайтару рәвешендә дә;

2) шикаятьне канәгатьләндерү кире кагыла.

Әлеге пунктта күрсәтелгән карар кабул ителгән көннән соң килә торган көннән дә соңга калмыйча, гариза бирүчегә язма рәвештә һәм шикаятьне гариза бирүче теләге буенча электрон формада карап тикшерү нәтижәләре турында дәлилләнгән җавап юллана.

5.7. Шикаятьне карау нәтижәләре турында мөрәжәгать итүчегә биргән җавапта канәгатьләндерелергә тиешле дип танылган очракта, шикаять муниципаль хезмәт күрсәтүче орган, күпфункцияле үзәк йә 210-ФЗ номерлы Федераль законның 16 статьясындагы 1.1 өлешендә каралган оешма тарафыннан башкарыла торган гамәлләр турында мәгълүмат муниципаль хезмәт күрсәткәндә ачыкланган хокук бозуларны кичекмәстән бетерү максатларында бирелә, шулай ук китерелгән уңайсызлыklar өчен гафу үтенәләр һәм мөрәжәгать итүчегә муниципаль хезмәт алу максатларында башкарырга кирәк булган алга таба гамәлләр турында мәгълүмат күрсәтелә.

5.8. Шикаятьне карау нәтижәләре турында мөрәжәгать итүчегә җавапта канәгатьләндерелмәгән дип танылган очракта, кабул ителгән карарның сәбәпләре турында дәлилле аңлатмалар, шулай ук кабул ителгән карарга шикаять бирү тәртибе турында мәгълүмат бирелә.

5.9. Шикаятьне карап тикшерү барышында яки нәтижәләре буенча административ хокук бозу яки җинаять билгеләре ачыкланган очракта, шикаятьләрне карап тикшерү вәкаләте бирелгән вазифаи зат, хезмәткәр булган материалларны, кичекмәстән, прокуратура органнарына юллай.

«Россия Федерациясендә автомобиль юллары һәм юл эшчәнлеге турында һәм Россия Федерациясенең аерым закон актларына үзгәрешләр керту хакында» 2007 елның 8 ноябрәндәге 257-ФЗ номерлы Федераль законның 31 статьясында билгеләнгән вәкаләтләр нигезендә авыр йөкле һәм (яисә) эре габаритлы транспорт чарасы автомобиль юллары буйлап хәрәкәткә махсус рөхсәт бирү буенча муниципаль хезмәт күрсәтү административ регламентка 1 нче кушымта

авыр йөкле һәм (яисә) эре габаритлы йөкләрне ташучы автомобиль юллары буйлап транспорт чарасы хәрәкәтенә № _____ махсус рөхсәт

(алгы як)

Йөртүнең төре (жирле)		Ел	
Үтәргә рөхсәт ителә	бару чорында		кадәр
Маршрут буенча			
Транспорт чарасы (автопоезд) (марка һәм транспорт чарасы модели (тягач, тагылма (ярымприцеп), транспорт чарасының дәүләт теркәү билгесе (тягач, тагылма (ярымтагылма))			
Транспорт чарасы хужасының атамасы, адресы һәм телефоны			
Йөкнең характеристикасы (аталышы, габаритлары, массасы)			
Транспорт чарасының (автопоездның) параметрлары			
Йөксез транспорт чаралары (Автопоезд) бик күп (йөк белән))		Йөк машинасының массасы (т)	Прицепның (ярымприцепның) массасы (т)
Күчәрләр арасындагы			

ераклык			
Күчэрлэргә салынган йөкләнеш (т)			
Транспорт чарасының (автопоездның) зурлығы	Озынлығы (м)	Киңлеге (м)	Биеклеге (м)
Рөхсәт бирелде (вәкаләтле органның атамасы)			
(вазифа)	(имза)	(фамилиясе, исеме, атасының исеме)	
" _ " _____ 20__ ел			

(арткы ягы)

Озатып бару төре	
Махсус шартлар хәрәкәте <*>	
Автомобиль юллары, корылмалары, инженерлык коммуникацияләре хужалары, Дәүләт автоинспекциясе идарә органның һәм ташуны килештерүче башка оешмалар (килештерү номеры һәм датасы күрсәтелә) ияләре	
Ф.Ә. Россия Федерациясе юллары буйлап авыр һәм (яки) эре габаритлы йөкләр ташу өлкәсендә Россия Федерациясе законнарының һәм әлеге махсус рөхсәтнең төп нигезләмәләре һәм таләпләре белән таныштым:	
Транспорт чарасын йөртүче (һәм)	(Фамилиясе, исеме, атасының исеме, имза)
Б. Йөк/йөксез транспорт чарасы авыр йөкле һәм (яисә) эре габаритлы йөкләрне һәм әлеге махсус рөхсәттә күрсәтелгән параметрларны йөртү өлкәсендә Россия Федерациясе законнары таләпләренә туры килә	
Транспорт чарасы хужасының имзасы	(фамилиясе, исеме, атасының исеме)
" _ " _____ 20__ шәһәр	Мөһер урыны
Транспорт чарасы хужасының транспорт чарасының сәфәр(ләр)е турында	

тамгалары (һәр сәфәрнең башлану датасы күрсәтелә, җаваплы зат имзасы куела һәм оешма мөһерә белән таныклана)
Төбәкара һәм җирле ташулар вакытында йөкне төяү турында йөкне җибәрүченең билгеләре (төяү датасы, йөк җибәрүченең реквизитлары күрсәтелә, җаваплы затның имзасы һәм оешма мөһерә белән таныклана)
(билгеләрсез дәрәс түгел)
Тикшерүче органнарның аерым билгеләре

«Россия Федерациясендә автомобиль юллары һәм юл эшчәнлеге турында һәм Россия Федерациясенең аерым закон актларына үзгәрешләр керту хакында» 2007 елның 8 ноябрәндәге 257-ФЗ номерлы Федераль законның 31 статьясында билгеләнгән вәкаләтләр нигезендә авыр йөкле һәм (яисә) эре габаритлы транспорт чарасы автомобиль юллары буйлап хәрәкәткә махсус рөхсәт бирү буенча муниципаль хезмәт күрсәтү административ регламентка 2 нче кушылта

(Муниципаль хезмәт күрсәтүче орган бланкы)

Кемгә:

Контакт мәгълүматлары:

Вәкиллеге: _____

Түбәндәге вәкилнең контакт мәгълүматлары:

Муниципаль хезмәт күрсәтүдән баш тарту турында
ХӘБӘР ИТҮ

Гаризаны карау нәтижәләре буенча _____ (гариза датасы һәм номеры) муниципаль хезмәтне түбәндәге нигезләрдә күрсәтүдән баш тарту турында карар кабул ителгән (кирәкле сайларга):

5. _____

6. _____

Баш тартуның сәбәпләрен аңлату:

Өстәмә мәгълүмат бирәбез:

(баш тартуның сәбәпләрен бетерү өчен кирәкле мәгълүмат, шулай ук булган очракта башка өстәмә мәгълүмат күрсәтелә).

Электрон имза турында белешмэләр

Вазыйфаи зат (ФИО)

(органның вәкаләтле вазыйфаи
заты имзасы)

«Россия Федерациясендә автомобиль юллары һәм юл эшчәнлеге турында һәм Россия Федерациясенең аерым закон актларына үзгәрешләр кертү хакында» 2007 елның 8 ноябрәндәге 257-ФЗ номерлы Федераль законның 31 статьясында билгеләнгән вәкаләтләр нигезендә авыр йөкле һәм (яисә) эре габаритлы транспорт чарасы автомобиль юллары буйлап хәрәкәткә махсус рөхсәт бирү буенча муниципаль хезмәт күрсәтү административ регламентка 3 нче кушымта

Гариза бирүченең реквизитлары

_____ (исеме, адресы (урнашу урыны) -

_____ юридик затлар өчен, фамилиясе, исеме, атасының исеме (при при)

_____ Яшәү урынының адресы - физик затлар өчен һәм

_____ индивидуаль эшкуарлар

Исх. от _____

_____ (вәкаләтле орган исеме)

дата _____ N _____

Автомобиль юллары буйлап авыр йөкле һәм (яисә) эре габаритлы транспорт чарасы хәрәкәтенә махсус рөхсәт алуға
Гариза

Исеме - юридик затлар өчен; транспорт чарасы хужасының фамилиясе, исеме, атасының исеме (булган очракта), шәхесен раслаучы документ мәгълүматлары - физик затлар һәм индивидуаль эшкуарлар өчен, адресы, телефоны һәм электрон почта адресы (булган очракта) электрон почта адресы

ИНН, ОГРН/ОГРАНИЦА транспорт чарасы			
Хәрәкәт маршруты			
Ташу төре (төбәкара, жирле)			
Нинди срокка	.		кадәр
Күп тапкыр			
Йөкнең характеристикасы (йөк булганда):	Бүленә торган	әйе	юк
Исеме <12>		Габаритлары)	Массасы (т)
Озынлыгы (м) (булганда)			
Транспорт чарасы (автопоезд), транспорт чарасы маркасы һәм модели (йөк ташу, тагылма (ярымприцеп), транспорт чарасының дөүләт теркәү номеры (йөк тарту, тагылма (ярымприцеп))			
Транспорт чарасының (автопоездның) параметрлары			
Йөксез транспорт чаралары (Автопоезд) бик күп (йөк белән))		Йөк машинасының массасы (т)	Прицепның (ярымприцепны ң) массасы (т)
Ераклык арасында осями (м)			
Күчәрләргә салынган йөкләнеш (т)			
Транспорт чарасы (Автопоезд) габаритлары):			
Озынлыгы (м)	Киңлеге (м)	Биеклеге (м)	Йөк белән борылышның минималь радиусы (м)
Кирәклеген автомобиль белән тәэмин итү (каплау)			
Транспорт чарасының Максималь тизлеге (Автопоезд) (км/сәг)			
Банк реквизитлары			

Түләүне гарантиялибез		
(вазифа)	(имза)	(документларны тапшырган гражданинның фамилиясе, исеме,

Муниципаль хезмәт күрсәтүнең нәтижәсе, түбәндәгеләрне күрсәтүне сорыйм:

Татарстан Республикасы дәүләт һәм муниципаль хезмәтләр порталының шәхси кабинетына;

Татарстан Республикасы дәүләт һәм муниципаль хезмәтләр күрсәтүнең күпфункцияле үзәгендә кәгазь чыганактагы документ рәвешендә;

Органда кәгазь чыганактагы документ рәвешендә.

(көне)
атасының исеме)

_____ (_____)
(имза) (фамилиясе, исеме,

«Россия Федерациясендә автомобиль юллары һәм юл эшчәнлеге турында һәм Россия Федерациясенең аерым закон актларына үзгәрешләр керту хакында» 2007 елның 8 ноябрәндәге 257-ФЗ номерлы Федераль законның 31 статьясында билгеләнгән вәкаләтләр нигезендә авыр йөкле һәм (яисә) эре габаритлы транспорт чарасы автомобиль юллары буйлап хәрәкәتكә махсус рәхсәт бирү буенча муниципаль хезмәт күрсәтү административ регламентка 4 нче кушымта

Авыр йөкле һәм (яисә) эре габаритлы транспорт чарасы (автопоезд)
СХЕМАСЫ

Кырыйдан күренеш:

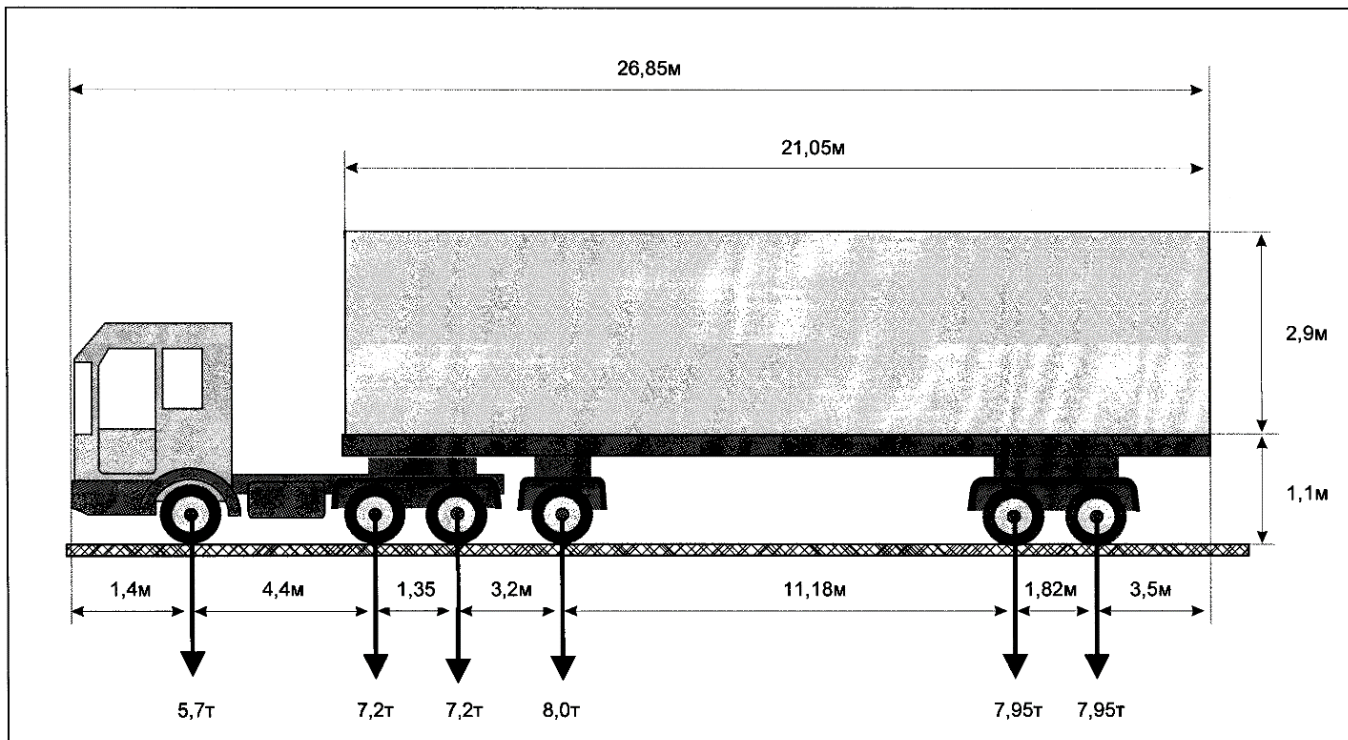

Арттан:

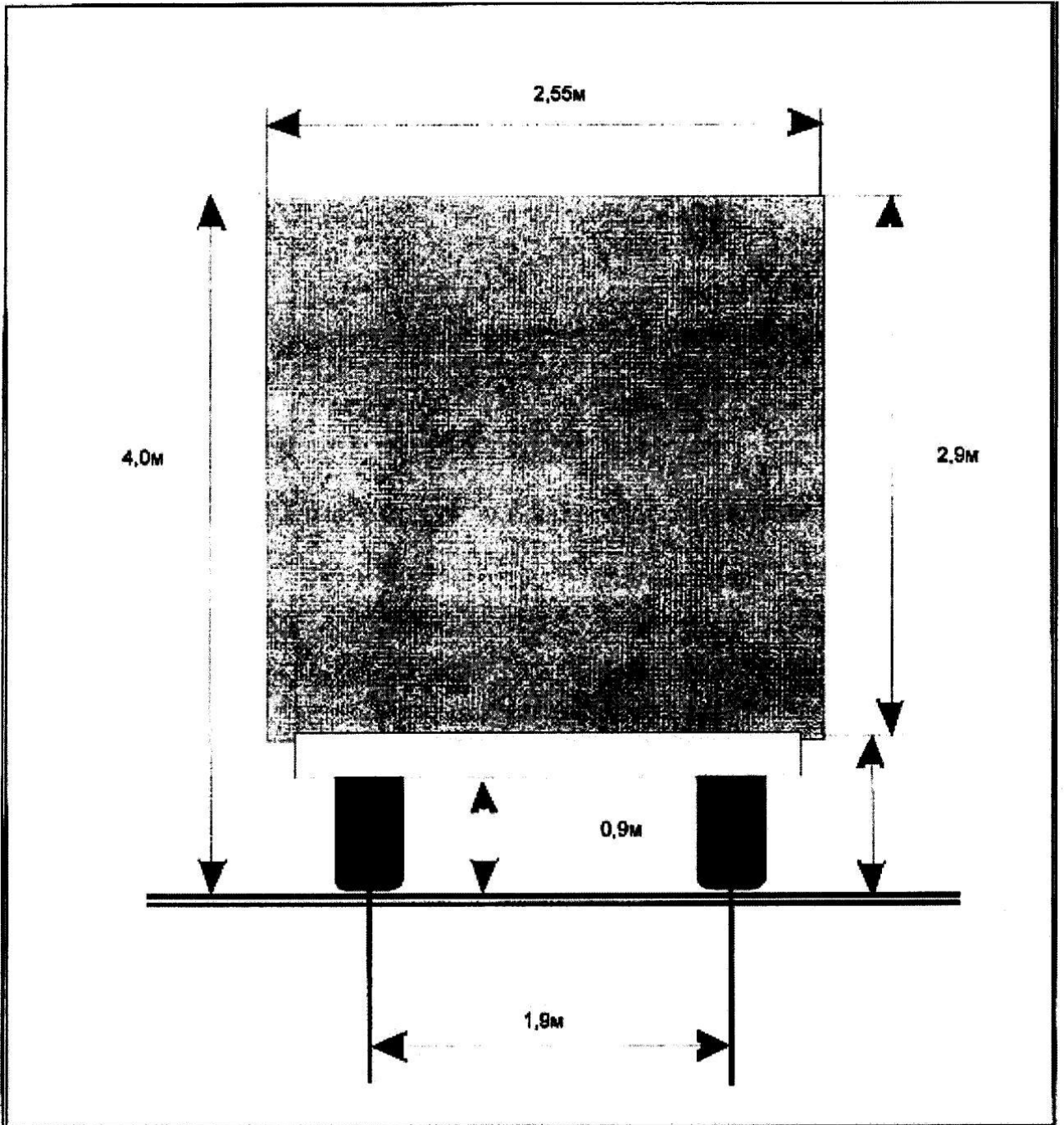

«Россия Федерациясендә автомобиль юллары һәм юл эшчәнлеге турында һәм Россия Федерациясенең аерым закон актларына үзгәрешләр керту хакында» 2007 елның 8 ноябрәндәге 257-ФЗ номерлы Федераль законның 31 статьясында билгеләнгән вәкаләтләр нигезендә авыр йөклә һәм (яисә) эре габаритлы транспорт чарасы автомобиль юллары буйлап хәрәкәткә махсус рөхсәт бирү буенча муниципаль хезмәт күрсәтү административ регламентка 5 нче кушымта

(Муниципаль хезмәт күрсәтүче орган бланкы)

Кемгә:

Контакт мәгълүматлары:

Вәкиллеге: _____

Түбәндәге вәкилнең контакт мәгълүматлары:

муниципаль хезмәт күрсәтү өчен кирәкле документларны кабул итүдән баш тарту
турында
ХӘБӘР ИТҮ

Гаризаны карау нәтижәләре буенча _____ (гариза датасы һәм номеры) муниципаль хезмәт күрсәтү өчен кирәкле документларны кабул итүдән баш тарту турында карар кабул ителгән, түбәндәге нигезләрдә (кирәкле сайларга):

5. _____

6. _____

Баш тартуның сәбәпләрен аңлату:

Өстәмә мәгълүмат бирәбез:

(баш тартуның сәбәпләрен бетерү өчен кирәкле мәғълүмат, шулай ук булган очракта башка өстәмә мәғълүмат күрсәтелә).

Электрон имза турында белешмәләр

Вазыйфаи зат (ФИО)

(органның вәкаләтле вазыйфаи заты имзасы)

«Россия Федерациясендә автомобиль юллары һәм юл эшчәнлеге турында һәм Россия Федерациясенең аерым закон актларына үзгәрешләр кертү хакында» 2007 елның 8 ноябрәндәге 257-ФЗ номерлы Федераль законның 31 статьясында билгеләнгән вәкаләтләр нигезендә авыр йөклә һәм (яисә) эре габаритлы транспорт чарасы автомобиль юллары буйлап хәрәкәткә махсус рөхсәт бирү буенча муниципаль хезмәт күрсәтү административ регламентка б нчы кушымта

Башкарма комитет
Житәкчесенә

Кемнән: _____

Техник хатаны төзәтү турында
гариза

Муниципаль хезмәт күрсәтүдә жибәрелгән хата турында хәбәр итәм

(хезмәтнең атамасы)

Язылган: _____

Дәрәс
мәгълүматлар: _____

Жибәрелгән техник хатаны төзәтүгезне һәм муниципаль хезмәт күрсәтү нәтижәсе булып торган документка тиешле үзгәрешләр кертүгезне сорыйм.

Түбәндәге документларны терким:

- 1.
- 2.
- 3.

Техник хатаны төзәтү турындагы гаризаны кире кагу турында карар кабул ителгән очракта, әлеге карарны:

электрон документ юллау юлы белән E-mail адресына: _____;

- расланган күчәрмә рәвешендә кәгазь чыганакта почта аша
_____ адресына

юллавыгызны сорыйм.

Әлеге гаризага кертелгән, шәхесемә һәм мин вәкиле булып торган затка кагылышлы, шулай ук минем тарафтан түбәндә кертелгән мәгълүматларның дәрәс булуын раслыйм. Гаризага теркәлгән документлар (документ күчәрмәләре) Россия Федерациясе законнары белән билгеләнгән таләпләргә туры килә, гариза биргән вакытта бу документлар гамәлдә һәм андагы мәгълүматлар дәрәс.

_____ (көне)

_____ (_____)
(имза)(фамилиясе,исеме,атасының исеме)